

МІНІСТЕРСТВО ОСВІТИ І НАУКИ УКРАЇНИ
ФАХОВИЙ КОЛЕДЖ ІНЖЕНЕРІЇ, УПРАВЛІННЯ ТА
ЗЕМЛЕВПОРЯДКУВАННЯ
ДЕРЖАВНОГО НЕКОМЕРЦІЙНОГО ПІДПРИЄМСТВА
«ДЕРЖАВНИЙ УНІВЕРСИТЕТ «КИЇВСЬКИЙ АВІАЦІЙНИЙ
ІНСТИТУТ»



ОСВІТНЬО-ПРОФЕСІЙНА ПРОГРАМА
ОРГАНІЗАЦІЯ ВИРОБНИЦТВА
фахової передвищої освіти

ГАЛУЗЬ ЗНАНЬ	<u>D Бізнес, адміністрування та право</u>
СПЕЦІАЛЬНІСТЬ	<u>D3 Менеджмент</u>
КВАЛІФІКАЦІЯ	<u>Фаховий молодший бакалавр з менеджменту</u>

ЗАТВЕРДЖЕНО

Педагогічною радою Коледжу
протокол № 8 від 20.04.2026 р.

Освітньо-професійна програма
вводиться в дію з 21.04.2026 р.
(наказ від 21.04.2026р. №31/од)
В. о. директора

Ніна ГРИШКО

Київ 2026

ЛИСТ ПОГОДЖЕННЯ
освітньо-професійної програми

ПОГОДЖЕНО

Науково-методичною радою

протокол № 9

від "20" 04. 2026 р.

Голова Науково-методичної ради

_____ **Альона ХЕБДА**

ПОГОДЖЕНО

Цикловою комісією управління та

адміністрування

протокол № 9

від "15" квітня 2026 р.

Голова циклової комісії

_____ **Леся ГАВРУТЕНКО**

ПЕРЕДМОВА

Освітньо-професійна програма розроблена відповідно до стандарту вищої освіти зі спеціальностей освітньо-професійного ступеня «Фаховий молодший бакалавр» галузі знань за спеціальністю ДЗ «Менеджмент» затвердженого і введеного в дію наказом Міністерства освіти і науки України від 02.06.2021 р. № 697. Містить обсяг кредитів ЄКТС, необхідний для здобуття відповідного ступеня (рівня) освіти; перелік компетентностей випускника; нормативний зміст підготовки здобувачів освіти, сформульований у термінах результатів навчання; форми атестації здобувачів фахової передвищої освіти; вимоги до наявності системи внутрішнього забезпечення якості освіти.

Розроблено робочою групою у складі:

Відповідальний за розробку:

ШМАЛЬКО Ілона, викладачка комісії управління та адміністрування, спеціаліст вищої категорії Фахового коледжу інженерії, управління та землевпорядкування Державного некомерційного підприємства «Державний університет «Київський авіаційний інститут»

Члени робочої проєктної групи:

КАНОВА Галина, викладачка комісії управління та адміністрування, спеціаліст вищої категорії Фахового коледжу інженерії, управління та землевпорядкування Державного некомерційного підприємства «Державний університет «Київський авіаційний інститут»

ЩАК Олена, викладачка комісії управління та адміністрування, спеціаліст першої категорії Фахового коледжу інженерії, управління та землевпорядкування Державного некомерційного підприємства «Державний університет «Київський авіаційний інститут»

СОЛОДЬКО Софія, здобувачка освіти 3 курсу, групи 576-ОВ Фахового коледжу інженерії, управління та землевпорядкування Державного некомерційного підприємства «Державний університет «Київський авіаційний інститут»

1. Опис освітньо-професійної програми Організація виробництва зі спеціальності D3 Менеджмент галузі знань D Бізнес, адміністрування та право

1 - Загальна інформація	
Повна назва закладу фахової передвищої освіти	Фаховий коледж інженерії, управління та землевпорядкування Державного некомерційного підприємства "Державний університет "Київський авіаційний інститут"
Освітньо-професійний ступінь	Фаховий молодший бакалавр з менеджменту
Офіційна назва освітньо-професійної програми	Організація виробництва
Тип диплому та обсяг освітньо-професійної програми	Диплом фахового молодшого бакалавра, 150 кредитів ЄКТС, термін здобуття освіти 3 роки 5 місяців на базі базової загальної середньої освіти, 2 роки 5 місяців на базі повної середньої освіти
Наявність акредитації	Сертифікат Державної служби якості освіти України Про акредитацію освітньо-професійної програми у сфері фахової перед вищої освіти, Серія ДС №004634, виданий 21.02.2025 р. Строк дії сертифіката до 01.07.2028 р.
Цикл/рівень	НРК України – 5 рівень, FQ-EHEA – короткий підцикл, EQF-LLL- 4 рівень
Передумови	Базова загальна середня освіта чи повна загальна середня освіта
Мова(и) викладання	Українська мова
Термін дії освітньо-професійної програми	Рік вступу 2026 та наступні до нової редакції ОПП
Інтернет-адреса постійного розміщення опису освітньо-професійної програми	https://kiutz.nau.edu.ua/
2 - Мета освітньо-професійної програми	
Підготовка фахівців, здатних розв'язувати типові спеціалізовані задачі та практичні проблеми у сфері управління організаціями та їх підрозділами	
3 - Характеристика освітньо-професійної програми	
Предметна область	<p><i>Об'єкт вивчення та/або діяльності:</i> управління організаціями та їх підрозділами.</p> <p><i>Цілі навчання:</i> підготовка фахівців, здатних розв'язувати типові спеціалізовані задачі та практичні проблеми у сфері управління організаціями та їх підрозділами або у процесі навчання.</p> <p><i>Теоретичний зміст предметної області:</i> парадигми, закони, закономірності, принципи, історичні передумови розвитку менеджменту; функції, методи, технології та управлінські рішення у менеджменті.</p> <p><i>Методи, методики та технології:</i> загальнонаукові та специфічні методи дослідження (розрахунково-аналітичні, економіко-статистичні, економіко-математичні, фактологічні, соціологічні, документальні, балансові тощо); методи реалізації функцій менеджменту (методи</p>

	<p>маркетингових досліджень; методи економічної діагностики; методи прогнозування і планування; методи мотивування; методи контролювання; методи оцінювання соціальної, організаційної та економічної ефективності в менеджменті тощо); методи менеджменту (адміністративні, економічні, соціально-психологічні, технологічні); технології обґрунтування управлінських рішень (економічний аналіз, техніко-економічне обґрунтування, інваріантний пошук оптимального рішення тощо).</p> <p>Інструменти та обладнання: сучасне інформаційно-комунікаційне обладнання, інформаційні системи та програмні продукти, що застосовуються в менеджменті.</p>
4 - Придатність випускників до працевлаштування та подальшого навчання	
Придатність до працевлаштування	<p>Випускники можуть працювати на підприємствах будь-якої організаційно-правової форми та форми власності.</p> <p>Випускники освітньо-професійної програми «Організація виробництва» можуть працевлаштовуватись на посади у відповідності до Національного класифікатора України «Класифікатор професій» ДК 003:2010 та обіймати первинні посади:</p> <p>1229.7 Завідувач відділу 3436 Помічники керівників 3436.1 Помічник керівника підприємства (установи, організації) 3436.2 Помічник керівника виробничого підрозділу 3436.2 Помічник керівника іншого основного підрозділу 3436.3 Помічник керівника малого підприємства без апарату управління 3436 Референт з основної діяльності 3439 Фахівець</p>
Подальше навчання	<p>Здобуття освіти за першим (бакалаврським) рівнем вищої освіти.</p> <p>Набуття додаткових кваліфікацій в системі освіти дорослих.</p>
5 - Викладання та оцінювання	
Викладання та навчання	<p>Студентоцентроване, проблемно-орієнтоване навчання, ініціативне самонавчання. Лекційні заняття мають інтерактивний науково-пізнавальний характер. Поширеними методами проведення практичних занять є кейс-метод, ситуаційні завдання, ділові ігри, підготовка презентацій з використанням сучасних професійних програмних засобів. Акцент робиться на особистісному саморозвитку, груповій роботі, умінні презентувати результати роботи, що сприяє формуванню розуміння потреби й готовності до продовження самоосвіти протягом життя.</p>
Оцінювання	<p>Поточний, рубіжний та підсумковий контроль, курсові роботи, щоденники з навчальної та виробничої практик.</p> <p>Підсумковий контроль – екзамен/залік.</p> <p>Підсумкова атестація – комплексний кваліфікаційний екзамен з фаху</p>
6 - Програмні компетентності	

Інтегральна компетентність	Здатність вирішувати типові спеціалізовані задачі та практичні проблеми у сфері менеджменту або у процесі навчання, що вимагає застосування положень і методів соціальних та поведінкових наук, та може характеризуватися певною невизначеністю умов; нести відповідальність за результати своєї діяльності; здійснювати контроль інших осіб у визначених ситуаціях.
Загальні компетентності (ЗК)	<p>ЗК 1. Здатність реалізувати свої права і обов'язки як члена суспільства, усвідомлювати цінності громадянського (вільного демократичного) суспільства та необхідність його сталого розвитку, верховенства права, прав і свобод людини і громадянина в Україні.</p> <p>ЗК 2. Здатність зберігати та примножувати моральні, культурні, наукові цінності і досягнення суспільства на основі розуміння історії та закономірностей розвитку предметної області, її місця у загальній системі знань про природу і суспільство та у розвитку суспільства, техніки і технологій, використовувати різні види та форми рухової активності для активного відпочинку та ведення здорового способу життя.</p> <p>ЗК 3. Здатність спілкуватися державною мовою як усно, так і письмово.</p> <p>ЗК 4. Здатність спілкуватися іноземною мовою.</p> <p>ЗК 5. Здатність застосовувати знання в практичних ситуаціях.</p> <p>ЗК 6. Здатність використовувати інформаційні та комунікаційні технології.</p> <p>ЗК 7. Здатність до пошуку, оброблення та аналізу інформації з різних джерел.</p> <p>ЗК 8. Здатність виявляти ініціативу та підприємливість.</p>
Спеціальні компетентності (СК)	<p>СК 1. Розуміння принципів і норм права та використання їх у професійній діяльності.</p> <p>СК 2. Здатність діяти соціально відповідально і свідомо.</p> <p>СК 3. Здатність застосовувати знання теорії і практики менеджменту для вирішення типових спеціалізованих задач професійної діяльності.</p> <p>СК 4. Здатність управляти підрозділом і налагоджувати необхідні комунікації в процесі управління.</p> <p>СК 5. Здатність формувати і демонструвати лідерські якості та поведінкові навички.</p> <p>СК 6. Здатність планувати, аналізувати, контролювати та оцінювати власну роботу і роботу інших працівників.</p> <p>СК 7. Здатність планувати час та керувати ним (тайм-менеджмент)</p> <p>СК 8. Здатність працювати в команді та налагоджувати міжособистісну взаємодію під час розв'язання професійних завдань.</p> <p>СК 9. Здатність проводити економічні розрахунки.</p> <p>СК 10. Розуміння принципів психології та використання їх у професійній діяльності.</p> <p>СК 11. Здатність застосовувати правила оформлення управлінських документів.</p>

7 – Зміст підготовки здобувачів фахової передвищої освіти, сформульований у термінах результатів навчання	
Програмні результати навчання	<p>РН 1. Знати свої права, як члена суспільства, цінності громадянського суспільства, верховенства права, прав і свобод людини і громадянина України.</p> <p>РН 2. Використовувати різні форми і методи рухової активності для ведення здорового способу життя.</p> <p>РН 3. Володіти державною та іноземною мовами у професійній діяльності.</p> <p>РН 4. Застосовувати правові норми, норми з охорони праці, безпеки життєдіяльності у професійній діяльності.</p> <p>РН 5. Застосовувати сучасний інструментарій менеджменту під час розв'язання професійних завдань.</p> <p>РН 6. Використовувати сучасні інформаційні і комунікаційні технології для розв'язання професійних завдань.</p> <p>РН 7. Розв'язувати типові спеціалізовані задачі в професійній діяльності.</p> <p>РН 8. Знаходити оптимальні, обґрунтовані, творчі рішення для розв'язування професійних завдань.</p> <p>РН 9. Пропонувати ефективні методи мотивування персоналу підприємства (підрозділу) для підвищення продуктивності праці.</p> <p>РН 10. Демонструвати навички самостійної роботи, критики і самокритики, відкритості до нових знань.</p> <p>РН 11. Здійснювати пошук, збирання, оброблення й аналізування інформації у професійній діяльності.</p> <p>РН 12. Демонструвати навички командної роботи, лідерства для налагодження комунікації у професійній діяльності.</p> <p>РН 13. Планувати, аналізувати, контролювати й оцінювати власну роботу і роботу інших осіб у професійній діяльності.</p> <p>РН 14. Визначати основні економічні показники підприємства (підрозділу) для підвищення ефективності діяльності.</p> <p>РН 15. Проявляти ініціативу та підприємливість для розвитку підприємства (підрозділу).</p> <p>РН 16. Застосовувати знання з психології для розв'язання професійних завдань.</p> <p>РН 17. Складати організаційно-розпорядчі документи для забезпечення ефективної взаємодії у професійній діяльності.</p>
8 - Ресурсне забезпечення реалізації програми	
Кадрове забезпечення	Якісний та кількісний склад кадрового забезпечення реалізації освітньої програми відповідає ліцензійним вимогам з підготовки здобувачів фахової передвищої освіти з підтвердженим рівнем наукової і професійної активності.
Матеріально-технічне забезпечення	Забезпеченість навчальними приміщеннями, сучасними комп'ютерними робочими місцями, мультимедійним обладнанням відповідає потребі. Наявна вся необхідна соціально-побутова інфраструктура, кількість місць в гуртожитку відповідає вимогам. Забезпеченість інформаційними системами і програмними

	продуктами, що застосовуються в менеджменті відповідає вимогам освітньо-професійної програми.
Інформаційне та навчально-методичне забезпечення	<ul style="list-style-type: none"> - офіційний сайт, що містить інформацію про освітні програми, навчальну, наукову і виховну діяльність, структурні підрозділи, правила прийому, контакти; - точки бездротового доступу до мережі інтернет; - бібліотека, що містить необхідну навчальну, наукову літературу, фахові періодичні наукові видання та читальна зала із доступом до мережі Інтернет; - віртуальне середовище Google Classroom. <p>Освітній процес забезпечується навчально-методичними комплексами дисциплін.</p>
9 - Академічна мобільність	
Національна кредитна мобільність	На загальних підставах в межах України. Короткострокове навчання студентів за попередньо визначеним курсом в КІУТЗ КАІ та інших закладах вищої освіти.
Навчання іноземних здобувачів вищої освіти	Навчання іноземних здобувачів фахової передвищої освіти не проводиться

2. Перелік освітніх компонентів і логічна послідовність їх виконання

2.1. Перелік компонентів ОПП

Код н/д	Компоненти освітньо-професійної програми (навчальні дисципліни, курсові проекти (роботи), практики, кваліфікаційна робота)	Кількість кредитів	Форма підсумкового контролю/КР, КП
1	2	3	4
Обов'язкові освітні компоненти ОПП			
Обов'язкові освітні компоненти ОПП, що формують загальні компетентності			
OK1	Історія та культура України	4	екзамен
OK2	Основи правознавства	3	залік
OK3	Безпека життєдіяльності, основи охорони праці та цивільний захист	3	залік
OK4	Соціологія	3	залік
OK5	Українська мова за професійним спрямуванням	3	залік
OK6	Вища математика	5	екзамен
OK7	Основи екології та сталого розвитку	4	залік
OK8	Інформатика та комп'ютерна техніка	3	залік
OK9	Іноземна мова за професійним спрямуванням	4	залік
OK10	Фізичне виховання	3	залік
Обов'язкові освітні компоненти ОПП, що формують спеціальні компетентності			
OK11	Економічна теорія	4	екзамен
OK12	Вступ до спеціальності	3	залік
OK13	Основи психології	3	залік
OK14	Економіка підприємства	5	екзамен
OK15	Статистика	4	залік
OK16	Економіка праці	3	залік
OK17	Діловодство	4	залік
OK18	Фінанси підприємства	4	залік
OK19	Менеджмент	5	екзамен/ курсова робота
OK20	Основи підприємництва	4	екзамен
OK21	Бухгалтерський облік	4	залік
OK22	Організація виробництва	5	екзамен/ курсова робота
OK23	Комунікативний менеджмент	3	залік
OK24	Інформаційні системи і технології в менеджменті	3	залік
OK25	Міжнародний менеджмент	3	залік
OK26	Маркетинг	3	залік
OK27	Економічний аналіз	4	екзамен
OK28	Лідерство та командна синергія	4	залік
OK29	Прийняття управлінських рішень	4	екзамен
OK30	Управління персоналом	4	залік
OK31	Планування і контроль діяльності підприємства	5	екзамен
OK32	Навчальна практика	6	залік
OK33	Технологічна практика	6	залік

ОК34	Виробнича практика	6	залік
ОК35	Атестація здобувачів фахової передвищої освіти	1	комплексний іспит
Загальний обсяг обов'язкових компонентів:		135	
Вибіркові освітні компоненти ОПП (за вибором здобувача фахової передвищої освіти)			
ВК1	Вибірковий компонент 1.1	3	залік
	Вибірковий компонент 1.2		
ВК2	Вибірковий компонент 2.1	3	залік
	Вибірковий компонент 2.2		
ВК3	Вибірковий компонент 3.1	3	залік
	Вибірковий компонент 3.2		
ВК4	Вибірковий компонент 4.1	3	залік
	Вибірковий компонент 4.2		
ВК5	Вибірковий компонент 5.1	3	залік
	Вибірковий компонент 5.2		
Загальний обсяг вибіркових освітніх компонентів:		15	
ЗАГАЛЬНИЙ ОБСЯГ ОПП:		150	

2.2. Структурно-логічна схема освітньо-професійної програми

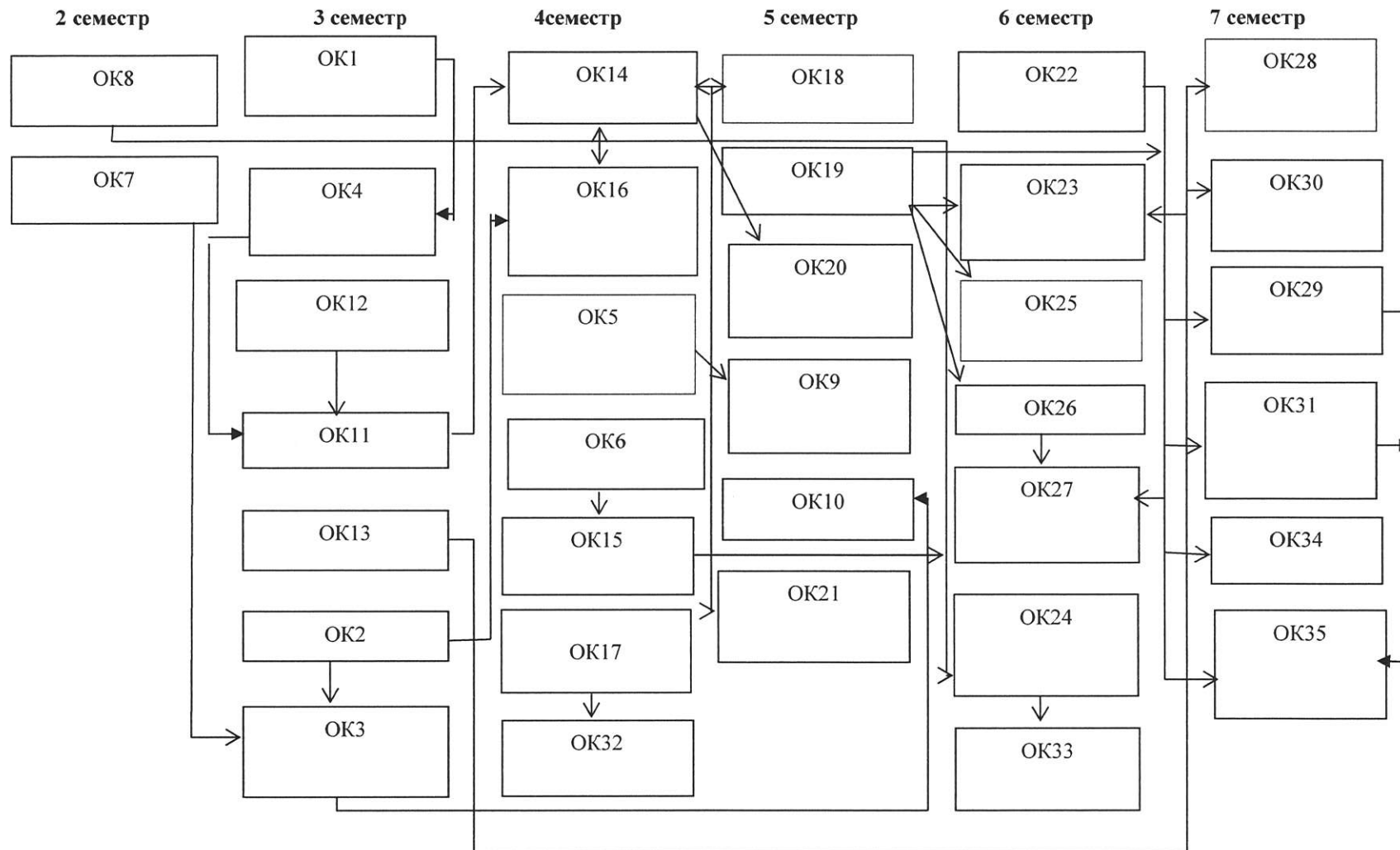

3. ФОРМИ АТЕСТАЦІЇ ЗДОБУВАЧІВ ФАХОВОЇ ПЕРЕДВИЩОЇ ОСВІТИ

Формою підсумкової атестації студентів встановлюється комплексний кваліфікаційний екзамен за фахом та завершується видачею документу встановленого зразка про присудження освітньо-професійного ступеня фахового молодшого бакалавра із присвоєнням кваліфікації «Фаховий молодший бакалавр з менеджменту».

На комплексний кваліфікаційний екзамен з фаху виносяться питання з дисциплін: «Організація виробництва», «Менеджмент», «Прийняття управлінських рішень», «Планування і контроль діяльності підприємства».

4. СИСТЕМА ВНУТРІШНЬОГО ЗАБЕЗПЕЧЕННЯ ЯКОСТІ ФАХОВОЇ ПЕРЕДВИЩОЇ ОСВІТИ КІУТЗ КАІ

Якість освітньо-професійної програми визначається внутрішньою системою забезпечення якості фахової передвищої освіти та освітньої діяльності КІУТЗ КАІ яка функціонує згідно з Положенням про систему забезпечення якості вищої та фахової передвищої освіти у фаховому коледжі інженерії, управління та землевпорядкування Державного некомерційного підприємства «Державний університет «Київський авіаційний інститут», ухваленого Педагогічною радою (протокол №4 від 26.02.2025 р.), і відповідає вимогам Закону України «Про вищу освіту» (Розділ V. Забезпечення якості вищої освіти, ст.16) та Закону України «Про фахову передвищу освіту» (Розділ IV. Забезпечення якості фахової передвищої освіти, ст.17) й передбачає здійснення таких процедур і заходів:

1) визначення та оприлюднення політики, принципів та процедур забезпечення якості фахової передвищої освіти, що інтегровані до загальної системи управління коледжем, узгоджені з його стратегією і передбачають залучення внутрішніх та зовнішніх заінтересованих сторін;

2) визначення і послідовне дотримання процедур розроблення освітньо-професійних програм, які забезпечують відповідність їх змісту стандартам фахової передвищої освіти (професійним стандартам – за наявності), декларованим цілям, урахування позицій заінтересованих сторін, чітке визначення кваліфікацій, що присуджуються та/або присвоюються, які мають бути узгоджені з Національною рамкою кваліфікацій;

3) здійснення за участю здобувачів освіти моніторингу та періодичного перегляду освітньо-професійних програм з метою гарантування досягнення встановлених для них цілей та їх відповідності потребам здобувачів фахової передвищої освіти і суспільства, включаючи опитування здобувачів фахової передвищої освіти;

4) забезпечення дотримання вимог правової визначеності, оприлюднення та послідовного дотримання нормативних документів коледжу, що регулюють усі стадії підготовки здобувачів фахової передвищої освіти (прийом на навчання, організація освітнього процесу, визнання результатів навчання, переведення, відрахування, атестація тощо);

5) забезпечення релевантності, надійності, прозорості та об'єктивності оцінювання, що здійснюється у рамках освітнього процесу;

6) визначення та послідовне дотримання вимог щодо компетентності педагогічних (науково-педагогічних) працівників, застосовування чесних і прозорих правил прийняття на роботу та безперервного професійного розвитку персоналу;

7) забезпечення необхідного фінансування освітньої та викладацької діяльності, а також адекватних та доступних освітніх ресурсів і підтримки здобувачів фахової передвищої освіти за кожною освітньо-професійною програмою;

8) забезпечення збирання, аналізу і використання відповідної інформації для ефективного управління освітньо-професійними програмами та іншою діяльністю закладу;

9) забезпечення публічної, зрозумілої, точної, об'єктивної, своєчасної та легкодоступної інформації про діяльність коледжу та всі освітньо-професійні програми, умови і процедури присвоєння ступеня фахової передвищої освіти та кваліфікацій;

10) забезпечення дотримання академічної доброчесності працівниками коледжу та здобувачами фахової передвищої освіти, у тому числі створення і забезпечення функціонування ефективної системи запобігання та виявлення академічного плагіату та інших порушень академічної доброчесності, притягнення порушників до академічної відповідальності;

11) періодичне проходження процедури зовнішнього забезпечення якості фахової передвищої освіти;

12) залучення здобувачів фахової передвищої освіти та роботодавців як повноправних партнерів до процедур і заходів забезпечення якості освіти;

13) забезпечення дотримання студентоорієнтованого навчання в освітньому процесі;

14) здійснення інших процедур і заходів, визначених законодавством, установчими документами коледжу або відповідно до них.

Система забезпечення якості освітньої діяльності та якості фахової передвищої освіти коледжу (внутрішня система забезпечення якості освіти) за поданням закладу може оцінюватися центральним органом виконавчої влади із забезпечення якості освіти або акредитованими ним незалежними установами оцінювання та забезпечення якості фахової передвищої освіти на предмет її відповідності вимогам до системи забезпечення якості фахової передвищої освіти, що затверджуються центральним органом виконавчої влади у сфері освіти і науки за поданням центрального органу виконавчої влади із забезпечення якості освіти.

