

**МІНІСТЕРСТВО ОСВІТИ І НАУКИ УКРАЇНИ
ФАХОВИЙ КОЛЕДЖ ІНЖЕНЕРІЇ, УПРАВЛІННЯ ТА
ЗЕМЛЕВПОРЯДКУВАННЯ
ДЕРЖАВНОГО НЕКОМЕРЦІЙНОГО ПІДПРИЄМСТВА
«ДЕРЖАВНИЙ УНІВЕРСИТЕТ «КИЇВСЬКИЙ АВІАЦІЙНИЙ
ІНСТИТУТ»**



**ОСВІТНЬО–ПРОФЕСІЙНА ПРОГРАМА
ТУРИЗМ**

фахової передвищої освіти

ГАЛУЗЬ ЗНАНЬ	<u>І Транспорт та послуги</u>
СПЕЦІАЛЬНІСТЬ	<u>І 3 Туризм та рекреація</u>
КВАЛІФІКАЦІЯ	<u>Фаховий молодший бакалавр з туризму та рекреації</u>

Київ 2026р.

ЛИСТ ПОГОДЖЕННЯ
освітньо-професійної програми

ПЕРЕДМОВА

Освітньо-професійна програма «Туризм» освітньо-професійного ступеня фаховий молодший бакалавр галузь знань J Транспорт та послуги за спеціальністю J 3 Туризм та рекреація.

Розроблено на основі відповідного стандарту фахової передвищої освіти, затвердженого і введеного в дію наказом Міністерства освіти і науки України від 03.04.2024 № 450 (покликання: <https://mon.gov.ua/storage/app/sites/1/Fakhova%20peredvyshcha%20osvita/Zatverdzeni.standarty/2024/04/03/242-Turyzm.i.rekreatsiya.NR-450.vid.03.04.2024.pdf>).

Освітньо-професійна програма є нормативним документом, який регламентує нормативні, компетентнісні, кваліфікаційні, організаційні, навчальні та методичні вимоги до підготовки фахових молодших бакалаврів у галузі J Транспорт та послуги спеціальності J 3 Туризм та рекреація (освітня кваліфікація: «Фаховий молодший бакалавр з туризму та рекреації»).

Освітньо-професійна програма заснована на компетентнісному підході до підготовки спеціаліста в галузі J Транспорт та послуги спеціальності J 3 Туризм та рекреація (освітня кваліфікація: «Фаховий молодший бакалавр з туризму та рекреації») у структурі фахової передвищої освіти.

Розроблена робочою групою у складі:

Відповідальний за розробку:

Олег ГУРОВ – викладач вищої категорії, викладач циклової комісії туризму, геодезії та землеустрою Фахового коледжу інженерії, управління та землепорядкування державного некомерційного підприємства «Державний університет «Київський авіаційний інститут»

Члени робочої проєктної групи:

Євгеній ЖУКОВСЬКИЙ – викладач другої категорії, викладач циклової комісії туризму, геодезії та землеустрою Фахового коледжу інженерії, управління та землепорядкування державного некомерційного підприємства «Державний університет «Київський авіаційний інститут»

Тамара КОВАЛЬОВА – викладачка вищої категорії, викладачка циклової комісії туризму, геодезії та землеустрою Фахового коледжу інженерії, управління та землепорядкування державного некомерційного підприємства «Державний університет «Київський авіаційний інститут»

Уляна ХЕБДА, здобувачка освіти навчальної групи 232-Т Фахового коледжу інженерії, управління та землепорядкування державного некомерційного підприємства «Державний університет «Київський авіаційний інститут»

**1. Опис освітньо-професійної програми Туризм
галузі знань J Транспорт та послуги
спеціальності J 3 Туризм та рекреація**

1 - Загальна інформація	
Повна назва закладу фахової передвищої освіти	Фаховий коледж інженерії, управління та землевпорядкування державного некомерційного підприємства «Державний університет «Київський авіаційний інститут»
Освітньо-професійний ступінь	Фаховий молодший бакалавр
Освітня кваліфікація	Фаховий молодший бакалавр з туризму та рекреації
Професійна кваліфікація	Не надається
Кваліфікація в дипломі	Освітньо-професійний ступінь – фаховий молодший бакалавр Спеціальність – J № Туризм та рекреація Освітньо-професійна програма – Туризм
Рівень кваліфікації згідно з Національною рамкою кваліфікацій	Освітньо-професійний ступінь фахового молодшого бакалавра відповідає 5 рівню Національної рамки кваліфікацій
Офіційна назва освітньо-професійної програми	Туризм
Обсяг кредитів ЄКТС, необхідний для здобуття ступеня фахового молодшого бакалавра	120 кредитів ЄКТС. Термін навчання - 2 роки 10 місяців. Обсяг освітньо-професійної програми фахового молодшого бакалавра на основі повної загальної середньої освіти (профільної середньої освіти) становить 120 кредитів ЄКТС. На основі базової середньої освіти здобувачі фахової передвищої освіти зобов'язані одночасно виконати освітню програму профільної середньої освіти, тривалість здобуття якої становить два роки. Освітня програма профільної середньої освіти професійного спрямування, що відповідає галузі знань та/або спеціальності, інтегрується з освітньо-професійною програмою фахового молодшого бакалавра. Мінімум 50 % обсягу освітньо-професійної програми має бути спрямовано на досягнення результатів навчання за спеціальністю, визначених Стандартом фахової передвищої освіти. Обсяг освітньо-професійної програми фахового молодшого бакалавра на основі професійної (професійно-технічної) освіти, фахової передвищої освіти або вищої освіти визначається закладом фахової передвищої освіти з урахуванням визнання раніше здобутих результатів навчання. Обсяг такої програми становить не менше 50 % загального обсягу освітньо-професійної програми на основі профільної середньої освіти.
Наявність акредитації	Не акредитована, передбачається акредитація в 2026 році
Термін дії освітньо-професійної програми	Рік вступу – 2026 та наступні до нової редакції освітньо-професійної програми

Вимоги до осіб, які можуть розпочати навчання за програмою	Особа може здобувати фахову передвищу освіту за освітньо-професійною програмою «Туризм» на основі базової середньої освіти, повної середньої освіти, професійної (професійно-технічної) освіти, фахової передвищої освіти або вищої освіти. Особи, які здобувають фахову передвищу освіту на основі базової середньої освіти, зобов'язані одночасно виконати освітню програму профільної середньої освіти професійного спрямування. Вимоги визначаються правилами прийому на освітньо-професійну програму фахового молодшого бакалавра
Мова(и) викладання	Українська
Інтернет-адреса постійного розміщення опису освітньо-професійної програми	https://kiutz.nau.edu.ua/
2 - Мета освітньо-професійної програми	
Підготовка сучасного покоління кваліфікованих та конкурентоспроможних фахівців в галузі туризму, здатних вирішувати типові спеціалізовані задачі та практичні проблеми у сфері туризму, сформувати професійні компетентності фахового молодшого бакалавра спеціальності J 3 Туризм та рекреація, нести відповідальність за результати своєї діяльності.	
3 - Характеристика освітньо-професійної програми	
Предметна область	<p>Об'єкт вивчення та/або діяльності: туризм і рекреація як сфера професійної діяльності, яка охоплює географічні, соціокультурні, екологічні, економічні, організаційно-правові аспекти, процеси і явища, пов'язані з комфортним та безпечним подорожуванням.</p> <p>Цілі навчання: формування загальних та спеціальних компетентностей для здійснення професійної діяльності у сфері рекреації і туризму.</p> <p>Теоретичний зміст предметної області: технологія та організація туристичної діяльності, організація готельного обслуговування, організація ресторанного обслуговування, географія та історія туризму, туристичне краєзнавство і країнознавство, інформаційні системи і технології в туризмі, організація екскурсійної діяльності і транспортного обслуговування, рекреологія і сільський туризм, економіка туризму, туроперейтинг, менеджмент та маркетинг туризму, правове регулювання та безпека туристичної діяльності.</p> <p>Методи, методики та технології: загально- та спеціально-наукові методи: географічні, економічні, соціологічні, психологічні, інформаційні, методи туристичного обслуговування (технологічно-виробничі, інтерактивні, сервісні).</p> <p>Інструменти та обладнання: технічне обладнання та оснащення для обробки інформації, спеціалізовані прикладні ліцензовані програми, карти, атласи, спортивне та туристичне спорядження</p>

4 - Придатність випускників до працевлаштування та подальшого навчання	
Придатність до працевлаштування	Фаховий молодший бакалавр з туризму і рекреації може виконувати зазначену в Національному класифікаторі професій ДК003:2010 (зі змінами) професійну роботу та обіймати відповідну первинну посаду: 3414 Фахівець з туристичного обслуговування 3414 Організатор подорожей (екскурсій) 3414 Екскурсовод 3414 Фахівець із організації дозвілля 3414 Фахівець з розвитку сільського туризму 3414 Інструктор оздоровчо-спортивного туризму (за видами туризму) 3414 Фахівець із туристичної безпеки 3340 Інструктор-методист з туризму 3439 Інспектор з туризму.
Академічні права випускників	Продовження навчання за першим (бакалаврським) рівнем вищої освіти. Набуття додаткових кваліфікацій у системі освіти дорослих, зокрема післядипломної освіти
5 - Викладання та оцінювання	
Викладання та навчання	Студентоцентрикований підхід у навчанні, технології проблемного і диференційованого навчання, програмованого та розвивального навчання, навчання через практику. Викладання проводиться у вигляді комбінацій лекцій, практичних занять із розв'язування ситуаційних завдань, дискусій, самостійного навчання на основі підручників та конспектів, виконання проєктів, консультацій з викладачами. Освітні технології: інтерактивні, інформаційно-комунікаційні, проєктного навчання. Фахові компетентності підкріплюються формуванням професійних навичок під час роботи в базових центрах практичної підготовки та різних видів практик.
Оцінювання	Заліки, екзамени, звіти з практики, захист практики, презентації, поточний контроль, реферати, курсове проєктування, атестація у вигляді кваліфікаційного іспиту. Оцінювання навчальних досягнень здобувачів освіти здійснюється за 100 бальною шкалою ЄКТС (ECTS).
6 - Перелік компетентностей випускника	
Інтегральна компетентність	Здатність вирішувати типові спеціалізовані задачі та практичні проблеми у сфері туризму і рекреації або у процесі навчання, що вимагає застосування положень і методів системи наук, які формують туризмознавство, та може характеризуватися певною невизначеністю умов; нести відповідальність за результати своєї діяльності; здійснювати контроль інших осіб у визначених ситуаціях.

Загальні компетентності (ЗК)	<p>ЗК 1. Здатність реалізувати свої права і обов'язки як члена суспільства, усвідомлювати цінності громадянського (вільного демократичного) суспільства та необхідність його сталого розвитку, верховенства права, прав і свобод людини і громадянина в Україні.</p> <p>ЗК 2. Здатність зберігати та примножувати моральні, культурні, наукові цінності і досягнення суспільства на основі розуміння історії та закономірностей розвитку предметної області, її місця в загальній системі знань про природу і суспільство та в розвитку суспільства, техніки і технологій, використовувати різні види та форми рухової активності для активного відпочинку та ведення здорового способу життя.</p> <p>ЗК 3. Здатність спілкуватися державною мовою як усно, так і письмово.</p> <p>ЗК 4. Здатність спілкуватися іноземною мовою.</p> <p>ЗК 5. Здатність застосовувати знання у практичних ситуаціях.</p> <p>ЗК 6. Прагнення до збереження навколишнього середовища.</p> <p>ЗК 7. Здатність до пошуку, оброблення та аналізу інформації з різних джерел.</p> <p>ЗК 8. Здатність спілкуватися з представниками інших професійних груп різного рівня (з експертами з інших галузей знань/видів економічної діяльності).</p>
Спеціальні компетентності (СК)	<p>СК 1. Здатність застосовувати на практиці знання з правового регулювання сфери туризму і рекреації в Україні.</p> <p>СК 2. Здатність застосовувати знання теорії і практики туристичного бізнесу у професійній діяльності фахівця туристичного супроводу.</p> <p>СК 3. Здатність ідентифікувати туристичний ресурсний потенціал країн, регіонів щодо стану і перспектив розвитку туризму.</p> <p>СК 4. Здатність проводити моніторинг ринку туристичних послуг.</p> <p>СК 5. Здатність створювати туристичний продукт, надавати туристичну послугу(перевезення, тимчасове розміщення, харчування; екскурсійне, курортне, спортивне, розважальне та інше обслуговування).</p> <p>СК 6. Здатність забезпечувати доступність туризму та екскурсійних відвідувань для туристів різних категорій.</p> <p>СК 7. Здатність виконувати вимоги законодавства щодо забезпечення безпеки туристів, збереження їх майна, охорони туристичних ресурсів України і довкілля.</p> <p>СК 8. Здатність документально забезпечувати технологічні процеси туристичної діяльності та проводити їх економічні розрахунки.</p> <p>СК 9. Здатність використовувати у професійній діяльності інформаційні технології.</p> <p>СК 10. Здатність застосовувати організаційні й технологічні процеси суб'єкта туристично-рекреаційної сфери.</p> <p>СК 11. Здатність реалізовувати ефективні комунікації та навички взаємодії у професійній діяльності.</p> <p>СК 12. Здатність застосовувати принципи психології у професійній діяльності.</p> <p>СК 13. Здатність працювати в команді й налагоджувати</p>

	міжособистісну взаємодію під час розв'язання професійних задач
7 – Зміст підготовки здобувачів фахової передвищої освіти, сформульований у термінах результатів навчання	
	<p>РН1.Знати свої права як члена суспільства, розуміти цінності громадянського суспільства, верховенства права, прав і свобод людини і громадянина України.</p> <p>РН 2. Застосовувати правові норми, норми з охорони праці, безпеки життєдіяльності, охорони довкілля у професійній діяльності.</p> <p>РН 3. Володіти державною та іноземною мовами у професійній діяльності.</p> <p>РН 4. Розв'язувати типові спеціалізовані задачі у професійній діяльності.</p> <p>РН 5. Пояснювати суспільні пріоритети щодо охорони туристично-рекреаційних ресурсів України та збереження довкілля під час виконання професійних обов'язків.</p> <p>РН 6. Аналізувати рекреаційно-туристичний потенціал країн, регіонів щодо стану і перспектив розвитку туризму і рекреації.</p> <p>РН 7. Інформувати споживачів про умови надання туристично-рекреаційних послуг.</p> <p>РН 8. Застосовувати навички клієнтоорієнтованого сервісу у професійній діяльності.</p> <p>РН 9. Брати участь у підготовці проектів договорів туристичного, рекреаційного, екскурсійного, готельного обслуговування.</p> <p>РН 10. Забезпечувати процес комплексного обслуговування клієнтів під час надання туристично-рекреаційних послуг та реалізації туристичного продукту.</p> <p>РН 11. Застосовувати знання з основ психології, що сприяють розвитку загальної культури, для розв'язання професійних задач.</p> <p>РН 12. Застосовувати навички командної роботи, лідерства для налагодження комунікації у професійній діяльності.</p> <p>РН 13. Здійснювати пошук, оброблення й аналізування інформації з різних джерел у професійній діяльності.</p> <p>РН 14. Застосовувати навички продуктивного спілкування зі споживачами туристично-рекреаційних послуг у професійній діяльності.</p> <p>РН 15. Використовувати сучасні інформаційні та комунікаційні технології для розв'язання професійних задач.</p>
8 - Ресурсне забезпечення реалізації освітньо-професійної програми	
Кадрове забезпечення	<p>Реалізація освітньо-професійної програми забезпечується педагогічними працівниками, академічна та/або професійна кваліфікація яких відповідає змісту освітніх компонентів загальної та професійної підготовки.</p> <p>Практико-орієнтований характер освітньо-професійної програми передбачає участь фахівців-практиків, які відповідають спеціальності, за якою реалізується освітньо-професійна програма, що підсилює синергетичний зв'язок теоретичної та практичної підготовки.</p>

Матеріально-технічне забезпечення	Матеріально-технічне забезпечення закладу освіти дозволяє повноцінно забезпечити освітній процес протягом всього циклу підготовки за освітньою програмою. Стан приміщень засвідчено санітарно-технічними паспортами, що відповідають чинним нормативним актам. Освітній процес за освітньою програмою відбувається в аудиторіях, обладнаних аудіовізуальною апаратурою та необхідними технічними засобами. Соціальна інфраструктура включає спортивний зал, тренажерну залу, їдальню, гуртожиток; студенти мають доступ до мережі «Інтернет».
Інформаційне та навчально-методичне забезпечення	Забезпеченість бібліотеки та читального залу підручниками та навчальними посібниками(зокрема й електронними), фаховими періодичними виданнями відповідного профілю; офіційний веб-сайт; наявність комплексів навчально-методичних матеріалів навчальних дисциплін, зокрема електронних для дистанційного навчання; точки бездротового доступу до мережі «Інтернет»; віртуальне навчальне середовище; корпоративна пошта. Коледжем обрані такі платформи для організації дистанційного навчання: Google Classroom, Meet.
9 - Академічна мобільність	
Національна кредитна мобільність	Планується підписання двосторонніх договорів з провідними коледжами України
Міжнародна кредитна мобільність	Регламентовано Положенням про академічну мобільність у Фаховому коледжі інженерії, управління та землевпорядкування державного некомерційного підприємства «Державний університет «Київський авіаційний інститут
Навчання іноземних здобувачів фахової передвищої освіти	

2. Перелік освітніх компонентів і логічна послідовність їх виконання

2.1. Перелік основних компонентів ОПП

Код н/д	Компоненти освітньої програми (навчальні дисципліни, курсові проекти(роботи), практики, кваліфікаційний іспит)	Кількість кредитів ЄКТС	Форма підсумкового контролю/КР, КП
1	2	3	4
Обов'язкові освітні компоненти ОПП			
Обов'язкові освітні компоненти ОПП, що формують загальні компетентності			
ОК 1	Основи екології	3	Залік
ОК 2	Історія та культура України	3	Залік
ОК 3	Друга іноземна мова (німецька, французька, іспанська)	5	Екзамен
ОК 4	Іноземна мова за професійним спрямуванням	4	Екзамен
ОК 5	Українська мова за професійним спрямуванням	4	Залік
ОК 6	Вища математика	3	Залік
ОК 7	Фізичне виховання	3	Залік
ОК 8	Основи охорони праці та БЖД	3	Залік
ОК 9	Соціологія	3	Залік
Обов'язкові освітні компоненти ОПП, що формують спеціальні компетентності			
ОК 10	Географія туризму	3	Залік
ОК 11	Технологія і організація туристичного обслуговування	8	Залік/Екзамен/КР
ОК 12	Правове регулювання в туристичній діяльності	3	Залік
ОК 13	Спеціалізований туризм	4	Екзамен
ОК 14	Організація ресторанного господарства	4	Екзамен
ОК 15	Рекреаційна географія	5	Екзамен
ОК 16	Економічна теорія	3	Залік
ОК 17	Основи туристичного бізнесу	3	Залік
ОК 18	Менеджмент та маркетинг туристичної галузі	4	Екзамен
ОК 19	Організація готельного та екскурсійного обслуговування	4	Екзамен
ОК 20	Туристичні ресурси України та Європи	7	Екзамен/КР
ОК 21	Страховання в туризмі	4	Екзамен
ОК 22	Практика навчальна	6	Залік
ОК 23	Практика технологічна (туристична)	6	Залік
ОК 24	Практика виробнича	6	Залік
ОК 25	Атестація (кваліфікаційний іспит)	1	
Загальний обсяг обов'язкових освітніх компонентів:		102	
Вибіркові освітні компоненти ОПП, що формують загальні компетентності			
ВК 1	Освітній компонент вибіркового каталогу ВК 1	3	Залік
	Освітній компонент вибіркового каталогу ВК 1		
ВК 2	Освітній компонент вибіркового каталогу ВК 2	3	Залік
	Освітній компонент вибіркового каталогу ВК 2		
ВК 3	Освітній компонент вибіркового каталогу ВК 3	3	Залік
	Освітній компонент вибіркового каталогу ВК 3		

Загальний обсяг вибірових освітніх компонентів: 9			
Вибіркові освітні компоненти ОПП, що формують спеціальні компетентності			
ВК 4	Освітній компонент вибірового каталогу ВК 4	3	Залік
	Освітній компонент вибірового каталогу ВК 4		
ВК 5	Освітній компонент вибірового каталогу ВК 5	3	Залік
	Освітній компонент вибірового каталогу ВК 5		
ВК 6	Освітній компонент вибірового каталогу ВК 6	3	Залік
	Освітній компонент вибірового каталогу ВК 6		
Загальний обсяг вибірових освітніх компонентів:		9	
Загальний обсяг вибірових освітніх компонентів:		18	
ЗАГАЛЬНИЙ ОБСЯГ ОПП:		120	

Структурно-логічна схема ОПШ

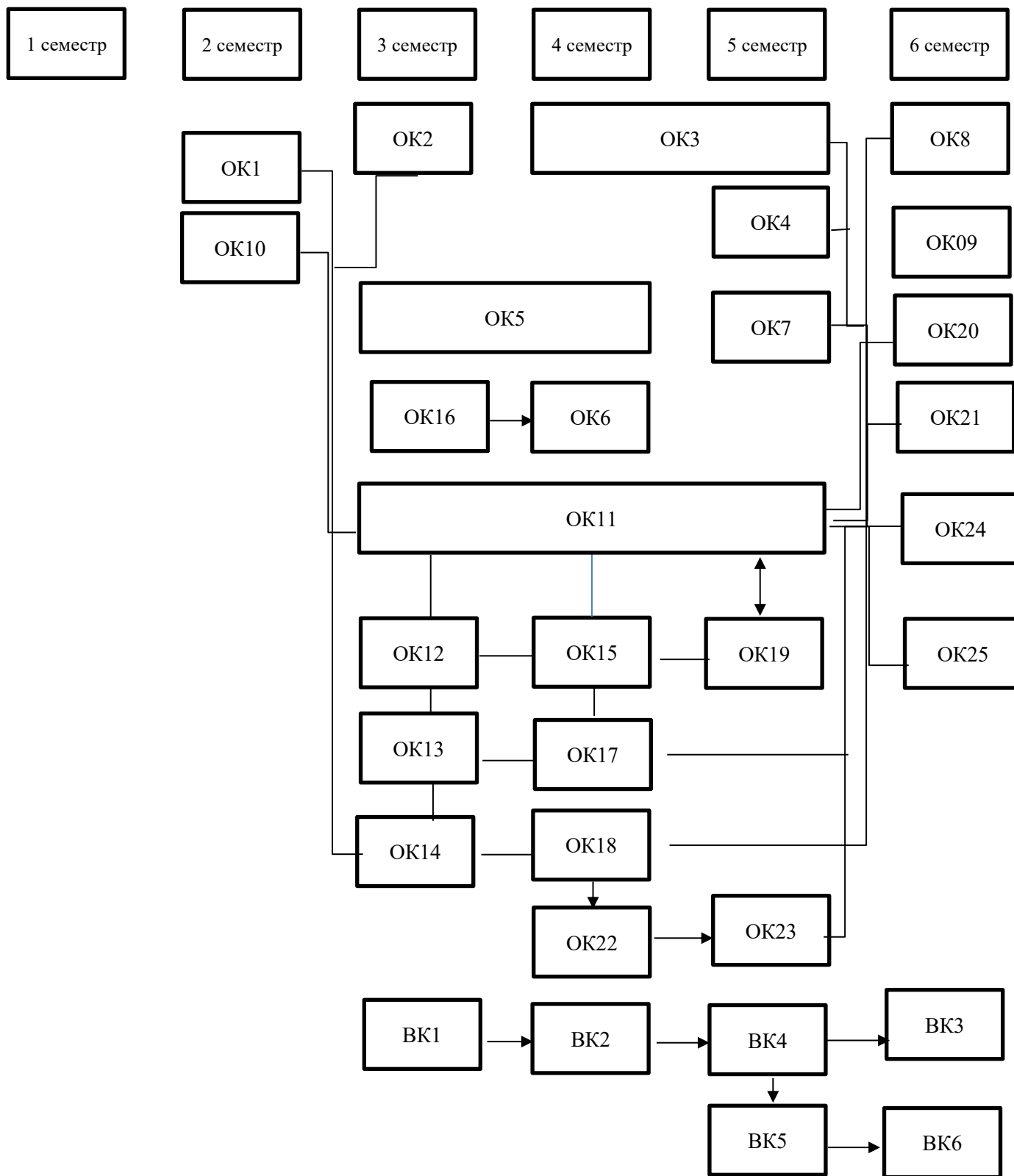

3. Форма атестації здобувачів освіти

Атестація випускників освітньо-професійної програми Туризм спеціальності J 3 Туризм та рекреація проводиться у формі кваліфікаційного іспиту та завершується видачею документу встановленого зразка про присудження освітньо-професійного ступеня фахового молодшого бакалавра із присвоєнням освітньої кваліфікації «Фаховий молодший бакалавр з туризму та рекреації».

Кваліфікаційний іспит передбачає оцінювання результатів навчання, визначених освітньо-професійною програмою «Туризм».

Атестація здійснюється відкрито і публічно.

4. Вимоги до наявності системи внутрішнього забезпечення якості фахової перед вищої освіти

Якість освітньо-професійної програми визначається внутрішньою системою забезпечення якості фахової передвищої освіти та освітньої діяльності «КІУТЗ КАІ», яка функціонує згідно з Положенням про систему забезпечення якості вищої та фахової передвищої освіти у Фаховому коледжі інженерії, управління та землевпорядкування Державного некомерційного підприємства «Державний університет «Київський авіаційний інститут», ухваленого Педагогічною радою (протокол від 05.03.2024 р. № 4), і відповідає вимогам Закону України «Про вищу освіту» (Розділ V. Забезпечення якості вищої освіти, ст.16) та Закону України «Про фахову передвищу освіту» (Розділ IV. Забезпечення якості фахової передвищої освіти, ст.17), й передбачає здійснення таких процедур і заходів:

1) визначення та оприлюднення політики, принципів та процедур забезпечення якості фахової передвищої освіти, що інтегровані до загальної системи управління закладом фахової передвищої освіти, узгоджені з його стратегією і передбачають залучення внутрішніх та зовнішніх зацікавлених сторін;

2) визначення і послідовне дотримання процедур розроблення освітньо-професійних програм, які забезпечують відповідність їх змісту стандартам фахової перед вищої освіти (професійним стандартам – за наявності), декларованим цілям, урахування позицій зацікавлених сторін, чітке визначення кваліфікацій, що присуджуються та/або присвоюються, які мають бути узгоджені з Національною рамкою кваліфікацій;

3) здійснення за участю здобувачів освіти моніторингу та періодичного перегляду освітньо-професійних програм з метою гарантування досягнення встановлених для них цілей та їх відповідності потребам здобувачів фахової передвищої освіти і суспільства, включаючи опитування здобувачів фахової перед вищої освіти;

4) забезпечення дотримання вимог правової визначеності, оприлюднення та послідовного дотримання нормативних документів закладу фахової передвищої освіти, що регулюють усі стадії підготовки здобувачів фахової перед вищої освіти (прийом на навчання, організація освітнього процесу, визнання результатів навчання, переведення, відрахування, атестація тощо);

5) забезпечення релевантності, надійності, прозорості та об'єктивності оцінювання, що здійснюється у рамках освітнього процесу;

6) визначення та послідовне дотримання вимог щодо компетентності педагогічних (науково-педагогічних) працівників, застосування чесних і прозорих правил прийняття на роботу та безперервного професійного розвитку персоналу;

7) забезпечення необхідного фінансування освітньої та викладацької діяльності, а також адекватних та доступних освітніх ресурсів і підтримки здобувачів фахової перед вищої освіти за кожною освітньо-професійною програмою;

8) забезпечення збирання, аналізу і використання відповідної інформації для ефективного управління освітньо-професійними програмами та іншою діяльністю закладу;

9) забезпечення публічної, зрозумілої, точної, об'єктивної, своєчасної та легкодоступної інформації про діяльність закладу та всі освітньо-професійні програми, умови і процедури присвоєння

ступеня фахової передвищої освіти та кваліфікацій;

10) забезпечення дотримання академічної доброчесності працівниками закладу фахової перед вищої освіти та здобувачами фахової перед вищої освіти, у тому числі створення і забезпечення функціонування ефективної системи запобігання та виявлення академічного плагіату та інших порушень академічної доброчесності, притягнення порушників до академічної відповідальності;

11) періодичне проходження процедури зовнішнього забезпечення якості фахової перед вищої освіти;

12) залучення здобувачів фахової передвищої освіти та роботодавців як повноправних партнерів до процедур і заходів забезпечення якості освіти;

13) забезпечення дотримання студентоорієнтованого навчання в освітньому процесі;

14) здійснення інших процедур і заходів, визначених законодавством, установчими документами закладів фахової перед вищої освіти або відповідно до них.

Система забезпечення якості освітньої діяльності та якості фахової передвищої освіти закладу фахової передвищої освіти (внутрішня система забезпечення якості освіти) за поданням такого закладу може оцінюватися центральним органом виконавчої влади із забезпечення якості освіти або акредитованими ним незалежними установами оцінювання та забезпечення якості фахової передвищої освіти на предмет її відповідності вимогам до системи забезпечення якості фахової передвищої освіти, що затверджуються центральним органом виконавчої влади у сфері освіти і науки за поданням центрального органу виконавчої влади із забезпечення якості освіти

5. Матриця відповідності програмних компетентностей компонентам освітньо-професійної програми

Освітні компоненти Компетентності ОПП	ОК1	ОК2	ОК3	ОК4	ОК5	ОК6	ОК7	ОК8	ОК9	ОК10	ОК11	ОК12	ОК13	ОК14	ОК15	ОК16	ОК17	ОК18	ОК19	ОК20	ОК21	ОК22	ОК23	ОК24	ОК 25
ЗК1								+				+													
ЗК2		+					+		+																
ЗК3					+				+													+		+	+
ЗК4			+	+																					
ЗК5				+				+		+	+	+	+	+	+	+	+	+	+	+	+	+	+	+	+
ЗК6	+									+	+		+		+		+								
ЗК7				+	+						+					+					+	+	+	+	
ЗК8			+	+		+		+									+		+						
СК1											+	+								+	+	+	+	+	
СК2		+	+								+							+	+	+		+	+	+	
СК3	+						+				+		+		+	+									
СК4										+	+		+		+										
СК5										+	+			+		+	+		+	+	+	+	+	+	
СК6			+							+					+										
СК7	+							+			+	+											+	+	+
СК8						+												+					+	+	
СК9																					+	+	+	+	
СК10										+	+				+	+		+	+	+			+	+	
СК11				+	+				+								+	+			+	+	+	+	+
СК12																									
СК13											+				+			+				+	+	+	

6. Матриця забезпечення програмних результатів навчання (РН) відповідними освітніми компонентами

Освітні компоненти Програмні результати навчання	ОК1	ОК2	ОК3	ОК4	ОК5	ОК6	ОК7	ОК8	ОК9	ОК10	ОК11	ОК12	ОК13	ОК14	ОК15	ОК16	ОК17	ОК18	ОК19	ОК20	ОК21	ОК22	ОК23	ОК24	ОК25
	РН 1		+						+				+					+							
РН 2	+							+			+									+					
РН 3			+	+	+																		+		
РН 4				+	+					+	+	+	+		+	+	+	+	+		+	+	+	+	+
РН 5	+																							+	
РН 6							+				+		+			+		+				+			
РН 7			+							+	+				+	+	+	+	+	+		+	+	+	
РН 8									+	+				+			+	+		+		+	+	+	
РН 9										+	+	+								+		+	+	+	
РН 10										+	+	+							+	+	+	+		+	+
РН 11									+													+			
РН 12															+						+	+		+	
РН 13				+	+	+								+							+			+	+
РН 14		+		+									+				+	+		+				+	+
РН 15																					+	+	+	+	+

7. Матриця відповідності визначених освітньо-професійною програмою компетентностей НРК

Класифікація компетентностей за НРК	Знання	Уміння/навички	Комунікація	Відповідальність і автономія
Компетентності	<p>Зн 1. Всебічні спеціалізовані емпіричні та теоретичні знання у сфері навчання та/або професійної діяльності, усвідомлення меж цих знань.</p>	<p>Ум 1. Широкий спектр когнітивних та практичних умінь/навичок, необхідних для розв'язання складних задач у спеціалізованих сферах професійної діяльності та/або навчання.</p> <p>Ум 2. Знаходження творчих рішень або відповідей на чітко визначені конкретні та абстрактні проблеми на основі ідентифікації та застосування даних.</p> <p>Ум 3. Планування, аналіз, контроль та оцінювання власної роботи та роботи інших осіб у спеціалізованому контексті.</p>	<p>К 1. Взаємодія з колегами, керівниками та клієнтами у питаннях, що стосуються розуміння, навичок та діяльності у професійній сфері та/або у сфері навчання.</p> <p>К 2. Донесення до широкого кола осіб (колеги, керівники, клієнти) власного розуміння, знань, суджень, досвіду, зокрема у сфері професійної діяльності.</p>	<p>ВА 1. Організація та нагляд (управління) в контекстах професійної діяльності або навчання в умовах непередбачуваних змін.</p> <p>ВА 2. Покращення результатів власної діяльності і роботи інших.</p> <p>ВА 3. Здатність продовжувати навчання з деяким ступенем автономії.</p>
1	2	3	4	5

1	2	3	4	5
Загальні компетентності				
ЗК 1	Зн 1		К 1, К 2	
ЗК 2	Зн 1		К 1	
ЗК 3	Зн 1	Ум 1, Ум 2, Ум 3	К 1, К 2	БА 1, БА 2
ЗК 4	Зн 1	Ум 1	К 1, К 2	БА 1, БА 3
ЗК 5	Зн 1	Ум 1	К 1, К 2	БА 3
ЗК 6	Зн 1	Ум 1, Ум 2, Ум 3	К 1, К 2	БА 1, БА 2
ЗК 7	Зн 1	Ум 1, Ум 2, Ум 3	К 1, К 2	БА 2, БА 3
ЗК 8	Зн 1	Ум 1, Ум 2, Ум 3	К 1, К 2	БА 2
Спеціальні компетентності				
СК 1	Зн 1	Ум 1	К 1, К 2	БА 3
СК 2	Зн 1	Ум 1, Ум 2	К 2	БА 1, БА 2
СК 3	Зн 1	Ум 3	К 2	БА 1, БА 3
СК 4	Зн 1	Ум 1, Ум 2, Ум 3	К 1	БА 2
СК 5	Зн 1	Ум 1, Ум 3	К 2	БА 1
СК 6	Зн 1	Ум 2, Ум 2	К 1, К 2	БА 1, БА 2
СК 7	Зн 1	Ум 1, Ум 3	К 1, К 2	БА 1, БА 2
СК 8	Зн 1	Ум 1, Ум 2, Ум 3	К 1, К 2	БА 1
СК 9	Зн 1	Ум 1, Ум 3	К 1, К 2	БА 2
СК 10	Зн 1	Ум 2, Ум 3	К 1, К 2	БА 2
СК 11	Зн 1	Ум 1, Ум 3	К 2	БА 1, БА 2
СК 12	Зн 1	Ум 1, Ум 2	К 1	БА 1
СК 13	Зн 1	Ум 2	К 1, К 2	БА 2

8. Матриця відповідності визначених освітньо-професійною програмою результатів навчання та компетентностей

Результати навчання	Компетентності																				
	Загальні компетентності								Спеціальні компетентності												
	ЗК1	ЗК2	ЗК3	ЗК4	ЗК5	ЗК6	ЗК7	ЗК8	СК1	СК2	СК3	СК4	СК5	СК6	СК7	СК8	СК9	СК10	СК11	СК12	СК13
PH 1	+				+	+			+	+			+	+	+	+					
PH 2		+				+			+	+	+	+	+	+	+						
PH 3	+		+	+				+			+	+								+	+
PH 4					+		+	+	+	+	+	+	+	+		+		+			
PH 5		+				+	+	+			+										
PH 6		+			+		+	+				+				+				+	
PH 7			+	+	+		+	+				+			+	+	+		+		
PH 8		+	+	+	+					+								+	+		
PH 9					+				+	+			+								
PH 10		+	+	+	+					+			+	+	+	+		+	+	+	+
PH 11					+					+										+	
PH 12			+	+	+															+	+
PH 13		+			+		+			+						+	+	+			
PH 14						+		+		+										+	+
PH 15						+	+			+		+					+			+	+

