

МІНІСТЕРСТВО ОСВІТИ І НАУКИ УКРАЇНИ
ВІДОКРЕМЛЕНИЙ СТРУКТУРНИЙ ПІДРОЗДІЛ «ФАХОВИЙ КОЛЕДЖ
ІНЖЕНЕРІЇ, УПРАВЛІННЯ ТА ЗЕМЛЕВПОРЯДКУВАННЯ
НАЦІОНАЛЬНОГО АВІАЦІЙНОГО УНІВЕРСИТЕТУ»



ОСВІТНЬО-ПРОФЕСІЙНА ПРОГРАМА
Підприємництво та торгівля

фахової передвищої освіти

ГАЛУЗЬ ЗНАНЬ 07 Управління та адміністрування
СПЕЦІАЛЬНІСТЬ 076 Підприємництво та торгівля
КВАЛІФІКАЦІЯ Фаховий молодший бакалавр з підприємництва,
торгівлі та біржової діяльності

ЗАТВЕРДЖЕНО

Педагогічною радою Коледжу
протокол № 7 від 04.06.2024

Освітньо-професійна програма вводиться
в дію з 06.06.2024

(наказ від 06.06.2024 № 43-09)

В.о. директора

 **Ніна ГРИШКО**



Київ 2024

ЛИСТ ПОГОДЖЕННЯ
освітньо-професійної програми

ПОГОДЖЕНО

Методичною радою коледжу

протокол № 10

від "16" "05" 2024 р.

Голова Методичної ради

ВСП «КІУТЗ НАУ»

Альона ХЕБДА

ПОГОДЖЕНО

Цикловою комісією економіки та
підприємництва ВСП «КІУТЗ НАУ»

протокол № 9

від "15" "05" 2024р

Голова циклової комісії

Андрій ОЛЕКСІЄНКО

ПЕРЕДМОВА

Освітньо-професійна програма «Підприємництво та торгівля» освітньо-професійного ступеня фаховий молодший бакалавр спеціальності 076 «Підприємництво та торгівля» розроблена на основі відповідного стандарту фахової передвищої освіти, затвердженого і введеного в дію наказом Міністерства освіти і науки України від 19.02.2024 р. № 198 (посилання: <https://mon.gov.ua/storage/app/media/Fakhova%20peredvyshcha%20osvita/Zatverdzeni.standarty/2024/02/19/076.Pidpryyemn.ta.torh.NR-198.vid19.02.2024.pdf>)

Вводиться в дію з 2024/2025 навчального року.

Освітньо-професійна програма є нормативним документом, який регламентує нормативні, компетентнісні, кваліфікаційні, організаційні, навчальні та методичні вимоги до підготовки фахових молодших бакалаврів у галузі 07 Управління та адміністрування спеціальності 076 Підприємництво та торгівля (освітня кваліфікація: «Фаховий молодший бакалавр з підприємництва та торгівлі»).

Освітньо-професійна програма заснована на компетентнісному підході до підготовки спеціаліста в галузі 07 Управління та адміністрування спеціальності 076 Підприємництво та торгівля (освітня кваліфікація: «Фаховий молодший бакалавр з підприємництва та торгівлі») у структурі фахової передвищої освіти.

Розроблено робочою групою у складі:

Керівник робочої проєктної групи:

Андрій ОЛЕКСІЄНКО, викладач вищої категорії, викладач циклової комісії економіки та підприємництва Відокремленого структурного підрозділу «Фаховий коледж інженерії, управління та землевпорядкування Національного авіаційного університету»

Члени робочої проєктної групи:

Леся ГАВРУТЕНКО, кандидат педагогічних наук, викладач вищої категорії, викладач циклової комісії економіки та підприємництва Відокремленого структурного підрозділу «Фаховий коледж інженерії, управління та землевпорядкування Національного авіаційного університету»

Євгенія КОВАЛЬОВА, викладач першої категорії, викладач циклової комісії економіки та підприємництва Відокремленого структурного підрозділу «Фаховий коледж інженерії, управління та землевпорядкування Національного авіаційного університету»

Лілія ВАЛЬОРКО, студентка групи 550-ПТБ Відокремленого структурного підрозділу «Фаховий коледж інженерії, управління та землевпорядкування Національного авіаційного університету»

**1. Опис освітньо-професійної програми
зі спеціальності 076 «Підприємництво та торгівля»
галузі знань 07 Управління та адміністрування**

1 - Загальна інформація	
Повна назва закладу фахової передвищої освіти	Відокремлений структурний підрозділ «Фаховий коледж інженерії, управління та землевпорядкування Національного авіаційного університету»
Освітньо-професійний ступінь	Фаховий молодший бакалавр
Освітня кваліфікація	Фаховий молодший бакалавр з підприємництва та торгівлі
Професійна кваліфікація	-
Кваліфікація в дипломі	Освітньо-професійний ступінь – фаховий молодший бакалавр Спеціальність – 076 Підприємництво та торгівля Освітньо-професійна програма – «Підприємництво та торгівля»
Рівень кваліфікації згідно з Національною Рамкою кваліфікацій	Освітньо-професійний ступінь фахового молодшого бакалавра відповідає 5 рівню Національної рамки кваліфікацій
Офіційна назва освітньо-професійної програми	Підприємництво та торгівля
Обсяг кредитів ЄКТС, необхідний для здобуття ступеня Фахового молодшого бакалавра	120 кредитів ЄКТС. Обсяг освітньо-професійної програми фахового молодшого бакалавра на основі повної загальної середньої освіти (профільної середньої освіти) становить 180 кредитів ЄКТС. На основі базової середньої освіти здобувачі фахової передвищої освіти зобов'язані одночасно виконати освітню програму профільної середньої освіти, тривалість здобуття якої становить два роки. Освітня програма профільної середньої освіти професійного спрямування, що відповідає галузі знань та/або спеціальності, інтегрується з освітньо-професійною програмою фахового молодшого бакалавра. Мінімум 50 % обсягу освітньо-професійної програми має бути спрямовано на досягнення результатів навчання за спеціальністю, визначених Стандартом фахової передвищої освіти. Обсяг освітньо-професійної програми фахового молодшого бакалавра на основі професійної (професійно-технічної) освіти, фахової передвищої освіти або вищої освіти визначається закладом фахової передвищої освіти з урахуванням визнання раніше здобутих результатів навчання. Обсяг такої програми становить не менше 50 % загального обсягу освітньо-професійної програми на основі профільної середньої освіти.
Наявність акредитації	Сертифікат Державної служби якості освіти України про акредитацію освітньо-професійної програми у сфері фахової

	передвищої освіти. Серія ДС №003324, виданий 30.01.2023 р. Дійсний до 01.07.2025 р.
Термін дії освітньо-професійної програми	Рік вступу – 2023 та наступні до нової редакції освітньо-професійної програми
Вимоги до осіб, які можуть розпочати навчання за програмою	Повна загальна середня освіта. Вступ на навчання на освітньо-професійну програму на основі базової середньої освіти зобов'язує здобувачів фахової передвищої освіти одночасно виконати програму профільної середньої освіти професійного спрямування, тривалість здобуття якої становить два роки. Освітня програма профільної середньої освіти професійного спрямування, що відповідає галузі знань та /або спеціальності, інтегрується з освітньо-професійною програмою фахового молодшого бакалавра. Мінімум 50% обсягу освітньо-професійної програми спрямовується на досягнення результатів навчання за спеціальністю, визначених Стандартом фахової передвищої освіти.
Мова(и) викладання	Українська
Інтернет-адреса постійного розміщення опису освітньо-професійної програми	https://kiutz.nau.edu.ua/
2 - Мета освітньо-професійної програми	
Мета освітньої програми: підготовка висококваліфікованих фахівців у галузі підприємництва та торгівлі, які володіють сучасними теоретичними знаннями, вміннями та практичними навичками у професійній сфері. Формування теоретичних і практичних знань з організації та ведення підприємницької справи.	
3 - Характеристика освітньо-професійної програми	
Предметна область	Об'єкт вивчення та/або діяльності: діяльність з організації та функціонування підприємницьких та торговельних структур, що здійснюються для досягнення економічних і соціальних результатів. Цілі навчання: підготовка фахівців, здатних вирішувати типові спеціалізовані задачі та практичні проблеми з підприємництва та торгівлі Теоретичний зміст предметної області: поняття, категорії, концепції, принципи, положення підприємництва та торгівлі і методологія їхнього використання для організації та ефективного функціонування підприємницьких а також торговельних структур. Методи, методика та технології: загальнонаукові й спеціальні методи, професійні методики і технології, застосування яких дозволяє вирішувати типові спеціалізовані задачі та практичні проблеми з організації, ефективного функціонування і розвитку підприємницьких та торговельних структур, сучасні цифрові технології. Інструменти та обладнання: інформаційно-комунікаційні системи та технології, прилади та обладнання, необхідні для

	<p>формування професійних компетентностей фахового молодшого бакалавра з підприємництва та торгівлі.</p> <p>Програма охоплює дисципліни, що передбачають поєднання вивчення теоретичних аспектів та здобуття практичних навичок з організації та функціонування підприємницьких та торговельних структур і організацій, яка здійснюється для досягнення економічних і соціальних результатів. Практична підготовка має проводитись на базі суб'єктів господарювання будь-якої форми власності, що здійснюють підприємницьку діяльність у сфері виробництва, торгівлі та наданні послуг</p>
4 - Придатність випускників до працевлаштування та подальшого навчання	
Працевлаштування випускників	<p>Фахівець здатен виконувати зазначені професійні роботи за Національним класифікатором України: «Класифікатор професій» ДК003:2010 та Довідником кваліфікаційних характеристик професій працівників. Випуск 65.«Торгівля і громадське харчування»:</p> <p>1224 Завідувач секції</p> <p>1224 Керівники виробничих підрозділів в оптовій та роздрібній торгівлі</p> <p>1229.1 Завідувач відділу (самостійного)</p> <p>3415 Агент комерційний</p> <p>3415 Агент торговельний</p> <p>3415 Комівояжер</p> <p>3419 Товарознавець</p> <p>3419 Організатор з постачання 3419 Організатор зі збуту</p> <p>3421 Торговельний брокер (маклер)</p> <p>3422 Експедитор транспортний</p> <p>3439 Фахівець.</p>
Академічні права випускників	<p>Продовження навчання за початковим рівнем (короткий цикл) та/або першим (бакалаврським) рівнем вищої освіти та набуття додаткових кваліфікацій в системі освіти дорослих, в тому числі післядипломної освіти.</p>
5 - Викладання та оцінювання	
Викладання та навчання	<p>Студентоцентроване навчання, що проводиться у формі лекцій, практичних/семінарських та лабораторних занять; консультацій з викладачами; виконання індивідуальних завдань для самостійного опрацювання або командного вирішення ситуаційних завдань, кейсів з метою розвитку креативного мислення та вміння працювати у команді; майстер-класів, відкритих лекцій, тренінгів, ділових ігор з провідними фахівцями галузі; виконання курсових робіт; навчальної, технологічної та виробничої (переддипломної) практик; кваліфікаційного іспиту. Під час викладання передбачено використання підручників, навчальних посібників, конспектів лекцій, методичних рекомендацій, електронних навчальних курсів, розроблених педагогічним складом коледжу, періодичних наукових видань та мережі Internet, дистанційних технологій та впровадження принципів</p>

	цілеспрямованості і бінарності, що полягає у безпосередній взаємодії викладача та здобувача освіти.
Оцінювання	Заліки, екзамени, звіти з практики, участь у семінарах, професійних конкурсах, презентації, поточний контроль, есе, реферати, курсові роботи, кваліфікаційний іспит. Оцінювання навчальних досягнень здобувачів освіти здійснюється за 100 бальною шкалою ЄКТС (ECTS).
6 - Перелік компетентностей випускника	
Інтегральна компетентність (ІК)	Здатність вирішувати типові спеціалізовані задачі та практичні проблеми в галузі підприємницької та торговельної діяльності або у процесі навчання, що вимагає застосування положень і методів системи наук, які формують концепції організації і функціонування підприємницьких, торговельних структур та може характеризуватися певною невизначеністю умов; нести відповідальність за результати своєї діяльності; здійснювати контроль інших осіб у визначених ситуаціях.
Загальні компетентності (ЗК)	ЗК 1. Здатність реалізувати свої права і обов'язки як члена суспільства, усвідомлювати цінності громадянського (вільного демократичного) суспільства та необхідність його сталого розвитку, верховенства права, прав і свобод людини і громадянина в Україні. ЗК 2. Здатність зберігати та примножувати моральні, культурні, наукові цінності і досягнення суспільства на основі розуміння історії та закономірностей розвитку предметної області, її місця в загальній системі знань про природу і суспільство та в розвитку суспільства, техніки і технологій, використовувати різні види та форми рухової активності для активного відпочинку та ведення здорового способу життя. ЗК 3. Здатність застосовувати знання у практичних ситуаціях. ЗК 4. Здатність спілкуватися державною мовою як усно, так і письмово. ЗК 5. Здатність спілкуватися іноземною мовою. ЗК 6. Здатність використовувати інформаційні та комунікаційні технології. ЗК 7. Здатність до пошуку, оброблення та аналізу інформації з різних джерел. ЗК 8. Здатність виявляти ініціативу та підприємливість.
Спеціальні компетентності (СК)	СК 1. Здатність враховувати основні закономірності та сучасні досягнення у підприємницькій та торговельній діяльності. СК 2. Здатність обирати та використовувати відповідні методи, інструментарій для обґрунтування рішень щодо діяльності підприємства. СК 3. Здатність застосовувати інноваційні підходи у діяльності підприємницьких та торговельних структур. СК 4. Здатність визначати характеристики товарів і послуг у підприємницькій та торговельній діяльності. СК 5. Здатність здійснювати діяльність із дотриманням вимог нормативно-правових документів у сфері підприємницької,

	<p>торговельної та біржової діяльності.</p> <p>СК 6. Здатність виконувати професійні завдання з організації діяльності підприємницьких, торговельних та біржових структур.</p> <p>СК 7. Здатність застосовувати основи обліку, оподаткування і страхування у підприємницькій та торговельній діяльності.</p> <p>СК 8. Здатність визначати і задовольняти потреби споживачів як пріоритетних суб'єктів ринку.</p> <p>СК 9. Здатність застосовувати моделі електронної комерції у сфері підприємницької та торговельної діяльності.</p> <p>СК 10. Здатність використовувати логістичні системи у підприємницькій та торговельній діяльності.</p>
7 – Зміст підготовки здобувачів фахової передвищої освіти, сформульований у термінах результатів навчання (РН)	
<p>РН 1. Знати свої права, як члена суспільства, цінності громадянського суспільства, верховенства права, прав і свобод людини і громадянина України.</p> <p>РН 2. Застосовувати знання, розуміння закономірностей та сучасних досягнень у підприємницькій та торговельній діяльності із професійною метою.</p> <p>РН 3. Володіти державною та іноземною мовами у професійній діяльності.</p> <p>РН 4. Використовувати сучасні комп'ютерні й телекомунікаційні технології обміну та поширення професійно спрямованої інформації у сфері підприємництва та торгівлі.</p> <p>РН 5. Здійснювати пошук, самостійний відбір інформації з різних джерел у сфері підприємницької та торговельної діяльності.</p> <p>РН 6. Проявляти ініціативу та підприємливість, володіти навичками міжособистісної взаємодії для досягнення професійної мети.</p> <p>РН 7. Застосовувати всебічні спеціалізовані емпіричні й теоретичні знання у сфері підприємництва та торгівлі для подальшого використання у практичній діяльності.</p> <p>РН 8. Володіти методами й інструментарієм для підготовки проектів управлінських рішень щодо створення й функціонування підприємницьких та торговельних структур.</p> <p>РН 9. Застосовувати інноваційні підходи у підприємницькій та торговельній діяльності.</p> <p>РН 10. Визначати характеристику товарів і послуг у підприємницькій, торговельній та біржовій діяльності за допомогою сучасних методів.</p> <p>РН 11. Знати основи нормативно-правового забезпечення діяльності підприємницьких та торговельних структур і застосовувати їх на практиці.</p> <p>РН 12. Виконувати професійні завдання з організації діяльності підприємницьких та торговельних структур.</p> <p>РН 13. Застосовувати отримані навички з основ обліку, оподаткування і страхування у підприємницькій та торговельній діяльності.</p> <p>РН 14. Визначати потреби споживачів для формування асортименту товарів у підприємницькій та торговельній діяльності.</p> <p>РН 15. Застосовувати моделі електронної комерції в діяльності підприємницьких та торговельних структур.</p> <p>РН 16. Використовувати логістичні системи у підприємницькій та торговельній діяльності.</p> <p>РН 17. Визначати основні показники діяльності підприємницьких та торговельних структур для забезпечення їх ефективності</p>	
8 - Ресурсне забезпечення реалізації освітньо-професійної програми	
Кадрове забезпечення	<p>Відповідно ліцензійних вимог, затверджених Постановою Кабінету міністрів України від 30.12.2015 р. № 1187 «Про</p>

	затвердження Ліцензійних умов провадження освітньої діяльності закладів освіти», навчальні дисципліни та інші освітні компоненти освітньої програми викладаються та забезпечуються педагогічними працівниками, академічна та /або професійна кваліфікація яких відповідає змісту зазначених навчальних дисциплін загальної та професійної підготовки й інших освітніх компонентів освітньої програми.
Матеріально-технічне забезпечення	Матеріально-технічне забезпечення закладу освіти дозволяє повноцінно забезпечити освітній процес протягом всього циклу підготовки за освітньою програмою. Стан приміщень засвідчено санітарно-технічними паспортами, що відповідають чинним нормативним актам. Освітній процес за освітньою програмою відбувається в аудиторіях, обладнаних аудіовізуальною апаратурою та необхідними технічними засобами. Соціальна інфраструктура включає спортивний зал, тренажерну залу, їдальню, гуртожиток; студенти мають доступ до мережі «Інтернет».
Інформаційне та навчально-методичне забезпечення	Забезпеченість бібліотеки та читального залу підручниками та навчальними посібниками(зокрема й електронними), фаховими періодичними виданнями відповідного профілю; офіційний веб-сайт; наявність комплексів навчально-методичних матеріалів навчальних дисциплін, зокрема електронних для дистанційного навчання; точки бездротового доступу до мережі «Інтернет»; віртуальне навчальне середовище; корпоративна пошта. Коледжем обрані такі платформи для організації дистанційного навчання: Google Classroom, Meet.
9 - Академічна мобільність	
Національна кредитна мобільність	Планується підписання двосторонніх договорів з провідними коледжами України.
Міжнародна кредитна мобільність	Регламентовано Положенням про академічну мобільність у Відокремленому структурному підрозділі «Фаховий коледж інженерії, управління та землевпорядкування Національного авіаційного університету».
Навчання іноземних здобувачів фахової передвищої освіти	-----

2. Перелік освітніх компонентів і логічна послідовність їх виконання

2.1 Перелік компонентів ОПШ

Код н/д	Компоненти освітньої програми (навчальні дисципліни, курсові проєкти(роботи), практики, кваліфікаційний іспит)	Кількість кредитів ЄКТС	Форма підсумкового контролю/КР, КП
1	2	3	4
Обов'язкові компоненти ОПШ			
Обов'язкові освітні компоненти ОПШ, що формують загальні компетентності			
ОК 1	Історія та культура України (Історія: Україна і світ)	3	Залік
ОК 2	Основи правознавства (Правознавство)	3	Залік
ОК 3	Українська мова (за професійним спрямуванням)	4	Екзамен
ОК 4	Іноземна мова (за професійним спрямуванням)	4	Екзамен
ОК 5	Фізичне виховання	4	Залік
ОК 6	Вища математика (Математичний аналіз) (Математика(алгебра і початки аналізу та геометрія))	4	Екзамен
ОК 7	Основи охорони праці та БЖД	3	Залік
Обов'язкові освітні компоненти ОПШ, що формують спеціальні компетентності			
ОК 8	Економічна теорія (Економіка)	3	Залік
ОК 9	Інформатика і комп'ютерна техніка (Інформатика)	4	Залік
ОК 10	Теорія прийняття рішень	3	Екзамен
ОК 11	Фінанси, гроші та кредит	3	Залік
ОК 12	Менеджмент	3	Залік
ОК 13	Управління персоналом	3	Екзамен
ОК 14	Економіка підприємства	4	Екзамен
ОК 15	Фінансова грамотність (Технології)	3	Залік
ОК 16	Фінанси підприємства	5	Залік
ОК 17	Основи організації торгівлі	5	Екзамен/КР
ОК 18	Інформаційні системи і технології на підприємстві	3	Залік
ОК 19	Планування підприємницької діяльності	3	Залік
ОК 20	Основи підприємництва	6	Екзамен/КР
ОК 21	Економічний аналіз	5	Екзамен
ОК 22	Інієстування	3	Залік

ОК 23	Бухгалтерський облік	3	Залік
ОК 24	Практика навчальна	6	Залік
ОК 25	Практика виробнича	9	Залік
ОК 26	Атестація (кваліфікаційний іспит)	1	
Загальний обсяг обов'язкових освітніх компонентів:		100	
Вибіркові освітні компоненти ОПП(за вибором здобувача фахової передвищої освіти)			
Вибіркові освітні компоненти ОПП, що формують загальні компетентності			
ВК 1	Вибірковий компонент 1.1	4	Залік
	Вибірковий компонент 1.2		
ВК 2	Вибірковий компонент 2.1	3	Залік
	Вибірковий компонент 2.2		
ВК 3	Вибірковий компонент 3.1	4	Залік
	Вибірковий компонент 3.2		
Загальний обсяг вибірових компонентів ВК:		11	
Вибіркові освітні компоненти ОПП, що формують спеціальні компетентності			
ВК 4	Вибірковий компонент 4.1	3	Залік
	Вибірковий компонент 4.2		
ВК 5	Вибірковий компонент 5.1	3	Залік
	Вибірковий компонент 5.2		
ВК 6	Вибірковий компонент 6.1	3	Залік
	Вибірковий компонент 6.2		
Загальний обсяг вибірових компонентів ВК :		9	
Загальний обсяг вибірових освітніх компонентів:		20	
ЗАГАЛЬНИЙ ОБСЯГ ОПП:		120	

2.2. Структурно-логічна схема освітньо-професійної програми

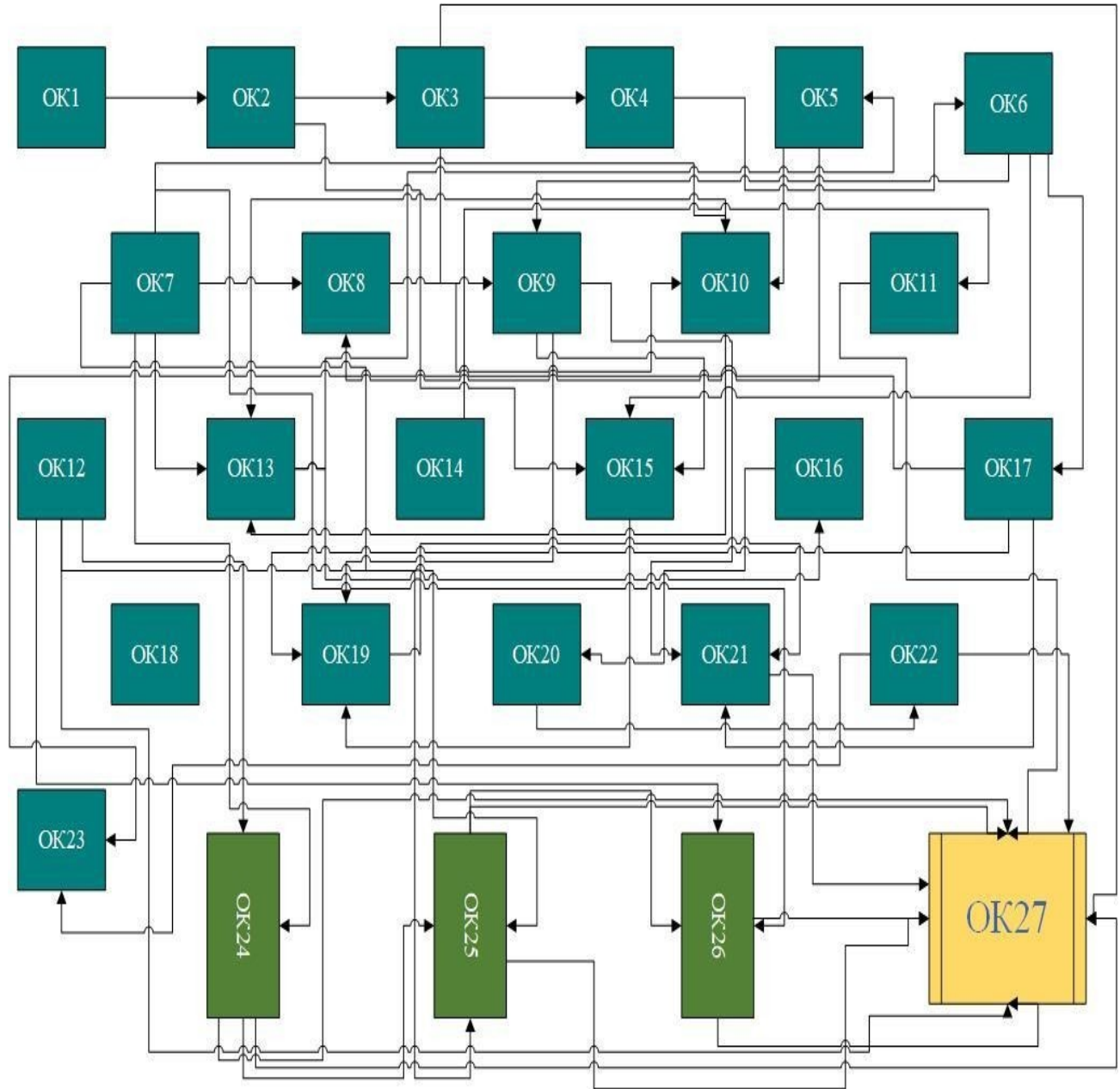

3. Форма атестації здобувачів фахової передвищої освіти

Атестація випускників освітньо-професійної програми Підприємництво та торгівля спеціальності 076 Підприємництво та торгівля проводиться у формі кваліфікаційного іспиту та завершується видачею документу встановленого зразка про присудження освітньо-професійного ступеня фахового молодшого бакалавра із присвоєнням освітньої кваліфікації «Фаховий молодший бакалавр з підприємництва та торгівлі».

Кваліфікаційний іспит передбачає оцінювання результатів навчання, визначених стандартом спеціальності 076 Підприємництво та торгівля і освітньо-професійною програмою Підприємництво та торгівля.

Атестація здійснюється відкрито і публічно.

4. Вимоги до системи внутрішнього забезпечення якості фахової передвищої освіти

Система забезпечення закладами фахової передвищої освіти якості освітньої діяльності та якості фахової передвищої освіти (внутрішня система забезпечення якості освіти) включає:

1) визначення та оприлюднення політики, принципів та процедур забезпечення якості фахової передвищої освіти, що інтегровані до загальної системи управління коледжем, узгоджені з його стратегією і передбачають залучення внутрішніх та зовнішніх заінтересованих сторін;

2) визначення і послідовне дотримання процедур розроблення освітньо-професійних програм, які забезпечують відповідність їх змісту стандартам фахової передвищої освіти (професійним стандартам – за наявності), декларованим цілям, урахування позицій заінтересованих сторін, чітке визначення кваліфікацій, що присуджуються та/або присвоюються, які мають бути узгоджені з Національною рамкою кваліфікацій;

3) здійснення за участю здобувачів освіти моніторингу та періодичного перегляду освітньо-професійних програм з метою гарантування досягнення встановлених для них цілей та їх відповідності потребам здобувачів фахової передвищої освіти і суспільства, включаючи опитування здобувачів фахової передвищої освіти;

4) забезпечення дотримання вимог правової визначеності, оприлюднення та послідовного дотримання нормативних документів коледжу, що регулюють усі стадії підготовки здобувачів фахової передвищої освіти (прийом на навчання, організація освітнього процесу, визнання результатів навчання, переведення, відрахування, атестація тощо);

5) забезпечення релевантності, надійності, прозорості та об'єктивності оцінювання, що здійснюється у рамках освітнього процесу;

6) визначення та послідовне дотримання вимог щодо компетентності педагогічних (науково-педагогічних) працівників, застосовування чесних і прозорих правил прийняття на роботу та безперервного професійного розвитку персоналу;

7) забезпечення необхідного фінансування освітньої та викладацької діяльності, а також адекватних та доступних освітніх ресурсів і підтримки здобувачів фахової передвищої освіти за кожною освітньо-професійною програмою;

8) забезпечення збирання, аналізу і використання відповідної інформації для ефективного управління освітньо-професійними програмами та іншою діяльністю закладу;

9) забезпечення публічної, зрозумілої, точної, об'єктивної, своєчасної та легкодоступної інформації про діяльність коледжу та всі освітньо-професійні програми, умови і процедури присвоєння ступеня фахової передвищої освіти та кваліфікацій;

10) забезпечення дотримання академічної доброчесності працівниками коледжу та здобувачами фахової передвищої освіти, у тому числі створення і забезпечення функціонування ефективної системи запобігання та виявлення академічного плагіату та інших порушень академічної доброчесності, притягнення порушників до академічної відповідальності;

11) періодичне проходження процедури зовнішнього забезпечення якості фахової передвищої освіти;

12) залучення здобувачів фахової передвищої освіти та роботодавців як повноправних партнерів до процедур і заходів забезпечення якості освіти;

13) забезпечення дотримання студентоорієнтованого навчання в освітньому процесі;

14) здійснення інших процедур і заходів, визначених законодавством, установчими документами коледжу або відповідно до них.

Система забезпечення якості освітньої діяльності та якості фахової передвищої освіти коледжу (внутрішня система забезпечення якості освіти) за поданням закладу може оцінюватися центральним органом виконавчої влади із забезпечення якості освіти або акредитованими ним незалежними установами оцінювання та забезпечення якості фахової передвищої освіти на предмет її відповідності вимогам до системи забезпечення якості фахової передвищої освіти, що затверджуються центральним органом виконавчої влади у сфері освіти і науки за поданням центрального органу виконавчої влади із забезпечення якості освіти.

5. Матриця відповідності програмних компетентностей компонентам освітньо-професійної програми

Освітні компоненти	Компетентності ОПП																												
	ІК	ОК 1	ОК 2	ОК 3	ОК 4	ОК 5	ОК 6	ОК 7	ОК 8	ОК 9	ОК 10	ОК 11	ОК 12	ОК 13	ОК 14	ОК 15	ОК 16	ОК 17	ОК 18	ОК 19	ОК 20	ОК 21	ОК 22	ОК 23	ОК 24	ОК 25	ОК 26	ОК 27	
ЗК 1	+	+	+																							+	+	+	+
ЗК 2	+		+									+			+											+	+	+	+
ЗК 3	+			+	+	+	+		+																	+	+	+	+
ЗК 4	+												+													+	+	+	+
ЗК 5	+																		+							+	+	+	+
ЗК 6	+			+	+		+	+												+						+	+	+	+
ЗК 7	+							+	+					+												+	+	+	+
ЗК 8	+				+		+													+						+	+	+	+
СК 1	+		+	+		+	+																			+	+	+	+
СК 2	+			+				+											+							+	+	+	+
СК 3	+																			+	+	+	+	+	+	+	+	+	+
СК 4	+									+						+									+	+	+	+	+
СК 5	+														+	+				+		+	+		+	+	+	+	+
СК 6	+			+						+										+					+	+	+	+	+
СК 7	+									+						+					+					+	+	+	+
СК 8	+													+		+						+				+	+	+	+
СК 9	+							+			+					+		+			+	+				+	+	+	+
СК 10	+						+				+									+		+	+			+	+	+	+

6. Матриця забезпечення програмних результатів навчання (ПРН)

Відповідними освітніми компонентами

Освітні компоненти	ІК	ОК 1	ОК 2	ОК 3	ОК 4	ОК 5	ОК 6	ОК 7	ОК 8	ОК 9	ОК 10	ОК 11	ОК 12	ОК 13	ОК 14	ОК 15	ОК 16	ОК 17	ОК 18	ОК 19	ОК 20	ОК 21	ОК 22	ОК 23	ОК 24	ОК 25	ОК 26	ОК 27
РН 1	+	+	+									+			+										+	+	+	+
РН 2	+		+	+	+	+	+																		+	+	+	+
РН 3	+												+						+						+	+	+	+
РН 4	+							+													+		+		+	+	+	+
РН 5	+			+						+										+					+	+	+	+
РН 6	+				+													+					+	+	+	+	+	+
РН 7	+		+	+	+	+			+	+				+											+	+	+	+
РН 8	+									+						+				+	+	+	+	+	+	+	+	+
РН 9	+															+		+						+	+	+	+	+
РН 10	+									+										+		+	+	+	+	+	+	+
РН 11	+																+				+	+	+		+	+	+	+
РН 12	+				+		+			+	+					+			+	+		+	+		+	+	+	+
РН 13	+					+					+						+								+	+	+	+
РН 14	+									+						+						+		+	+	+	+	+
РН 15	+															+					+			+	+	+	+	+
РН 16	+																			+		+	+		+	+	+	+
РН 17	+															+				+	+	+	+	+	+	+	+	+

7. Матриця відповідності визначених освітньо-професійною програмою компетентностей НРК

Класифікація компетентностей за НРК	Знання	Уміння/навички	Комунікація	Відповідальність і автономія
Компетентності	<p>Зн 1. Всебічні спеціалізовані емпіричні та теоретичні знання у сфері навчання та/або професійної діяльності, усвідомлення меж цих знань</p>	<p>Ум 1. Широкий спектр когнітивних та практичних умінь/навичок, необхідних для розв'язання складних задач у спеціалізованих сферах професійної діяльності та/або навчання.</p> <p>Ум 2. Знаходження творчих рішень або відповідей на чітко визначені конкретні та абстрактні проблеми на основі ідентифікації та застосування даних.</p> <p>Ум 3. Планування, аналіз, контроль та оцінювання власної роботи та роботи інших осіб у спеціалізованому контексті</p>	<p>К 1. Взаємодія з колегами, керівниками та клієнтами у питаннях, що стосуються розуміння, навичок та діяльності у професійній сфері та/або у сфері навчання.</p> <p>К 2. Донесення до широкого кола осіб (колеги, керівники, клієнти) власного розуміння, знань, суджень, досвіду, зокрема у сфері професійної діяльності</p>	<p>ВА 1. Організація та нагляд (управління) в контекстах професійної діяльності або навчання в умовах непередбачуваних змін.</p> <p>ВА 2. Покращення результатів власної діяльності і роботи інших.</p> <p>ВА 3. Здатність продовжувати навчання з деяким ступенем автономії</p>
1	2	3	4	5

1	2	3	4	5
Загальні компетентності				
ЗК 1	Зн 1	Ум 1, Ум 2	К 1, К 2	ВА 2, ВА 3
ЗК 2	Зн 1	Ум 1, Ум 2	К 1	ВА 3
ЗК 3	Зн 1	Ум 1, Ум 2, Ум 3	К 1, К 2	ВА 1, ВА 2
ЗК 4	Зн 1	Ум 1, Ум 2	К 1	ВА 1, ВА 3
ЗК 5	Зн 1	Ум 1, Ум 2	К 1	ВА 3
ЗК 6	Зн 1	Ум 1, Ум 2, Ум 3	К 1, К 2	ВА 1, ВА 2
ЗК 7	Зн 1	Ум 1, Ум 2, Ум 3	К 1, К 2	ВА 2
ЗК 8	Зн 1	Ум1, Ум 2, Ум 3	К 1, К 2	ВА 2
Спеціальні компетентності				
СК 1	Зн 1	Ум 2, Ум 3	К 1, К 2	ВА 1, ВА 2
СК 2	Зн 1	Ум 1, Ум 2	К 1	ВА 1, ВА 2
СК 3	Зн 1	Ум 2, Ум 3	К 1, К 2	ВА 1, ВА 2
СК 4	Зн 1	Ум 1	К 1	ВА 2
СК 5	Зн 1	Ум 1	К 1	ВА 1, ВА 2
СК 6	Зн 1	Ум 1, Ум 2, Ум 3	К 1	ВА 1, ВА 2
СК 7	Зн 1	Ум 1, Ум 3	К 2	ВА 2
СК 8	Зн 1	Ум 1, Ум 2, Ум 3	К 1, К 2	ВА 1, ВА 2
СК 9	Зн 1	Ум 1, Ум 2, Ум 3	К 1, К 2	ВА 1, ВА 2
СК 10	Зн 1	Ум 1, Ум 2, Ум 3	К 1, К 2	ВА 2

8. Матриця відповідності визначених освітньо-професійною програмою програмних результатів навчання та компетентностей

Результати навчання	Компетентності																	
	Загальні компетентності								Спеціальні компетентності									
	ЗК 1	ЗК 2	ЗК 3	ЗК 4	ЗК 5	ЗК 6	ЗК 7	ЗК 8	СК 1	СК 2	СК 3	СК 4	СК 5	СК 6	СК 7	СК 8	СК 9	СК 10
PH 1	+	+							+									
PH 2			+				+			+								
PH 3				+	+							+					+	+
PH 4						+	+				+			+			+	
PH 5						+	+						+				+	+
PH 6								+	+		+		+	+				+
PH 7									+			+		+	+		+	+
PH 8										+	+	+						
PH 9			+			+		+			+			+				
PH 10			+									+				+		
PH 11			+					+				+	+	+	+			+
PH 12			+					+			+			+	+			+
PH 13			+			+									+			
PH 14			+	+			+	+				+				+	+	
PH 15				+	+	+		+			+						+	
PH 16				+	+			+				+						+
PH 17			+					+						+				