

МІНІСТЕРСТВО ОСВІТИ І НАУКИ УКРАЇНИ  
ВІДОКРЕМЛЕНИЙ СТРУКТУРНИЙ ПІДРОЗДІЛ  
«ФАХОВИЙ КОЛЕДЖ ІНЖЕНЕРІЇ, УПРАВЛІННЯ ТА  
ЗЕМЛЕВПОРЯДКУВАННЯ  
НАЦІОНАЛЬНОГО АВІАЦІЙНОГО УНІВЕРСИТЕТУ»



**ОСВІТНЬО-ПРОФЕСІЙНА ПРОГРАМА**  
**Геодезичні роботи та експлуатація**  
**геодезичного обладнання**

фахової передвищої освіти

**ГАЛУЗЬ ЗНАНЬ** 19 Архітектура та будівництво

**СПЕЦІАЛЬНІСТЬ** 193 Геодезія та землеустрій

**КВАЛІФІКАЦІЯ** фаховий молодший бакалавр з геодезії та землеустрою

**ЗАТВЕРДЖЕНО**

Педагогічною радою Коледжу  
Протокол № 7 від 04.06.2024

Освітньо-професійна програма  
Вводиться в дію з 06.06.2024  
(наказ від 06.06.2024 № 43-09)  
В.о. директора

**Ніна ГРИШКО**

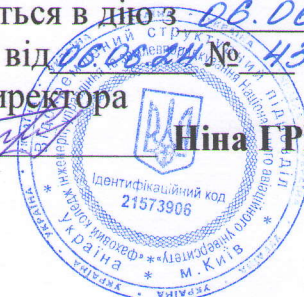

Київ-2024 р.

**ЛИСТ ПОГОДЖЕННЯ**  
**освітньо-професійної програми**

**ПОГОДЖЕНО**

Методичною радою коледжу  
протокол № 10  
від "16" "05" 2024 р.

Голова Методичної ради  
ВСП «КІУТЗ НАУ»

 **Альона ХЕБДА**

**ПОГОДЖЕНО**

Цикловою комісією туризму,  
геодезії та землеустрою ВСП «КІУТЗ  
НАУ»

протокол № 5  
від "15" "05" 2024р

Голова циклової комісії

 **Людмила КУДЕЛЯ**

## ПЕРЕДМОВА

Освітньо-професійна програма «Геодезичні роботи та експлуатація геодезичного обладнання» освітньо-професійного ступеня фаховий молодший бакалавр галузі знань 19 Архітектура та будівництва спеціальності 193 «Геодезія та землеустрій» розроблена на основі відповідного стандарту фахової передвищої освіти, затвердженого і введеного в дію наказом Міністерства освіти і науки України від 10.02.2023р. №137 (покликання:

[https://mon.gov.ua/storage/app/media/Fakhova%20peredvyshcha%20osvita/Zatverdzeni\\_standarty/2023/02/10/193-Geodeziya.ta.zemleustriy.FPO.10.02.2023.pdf](https://mon.gov.ua/storage/app/media/Fakhova%20peredvyshcha%20osvita/Zatverdzeni_standarty/2023/02/10/193-Geodeziya.ta.zemleustriy.FPO.10.02.2023.pdf) ).

Вводиться в дію з 2023/2024 навчального року.

Освітньо-професійна програма є нормативним документом, який регламентує нормативні, компетентнісні, кваліфікаційні, організаційні, навчальні та методичні вимоги до підготовки фахових молодших бакалаврів у галузі 19 Архітектура та будівництва спеціальності 193 «Геодезія та землеустрій» (освітня кваліфікація: «Фаховий молодший бакалавр з геодезії та землеустрою»).

Освітньо-професійна програма заснована на компетентнісному підході до підготовки спеціаліста в галузі 19 Архітектура та будівництва спеціальності 193 «Геодезія та землеустрій» (освітня кваліфікація: «Фаховий молодший бакалавр з геодезії та землеустрою») у структурі фахової передвищої освіти.

Розроблено робочою групою у складі:

**Керівник робочої проєктної групи:**

Людмила НЕЗГОДА, викладач вищої категорії, викладач-методист, викладач циклової комісії туризму, геодезії та землеустрою Відокремленого структурного підрозділу «Фаховий коледж інженерії, управління та землевпорядкування Національного авіаційного університету»

**Члени робочої проєктної групи:**

Валентина ЗДОРЕНКО, викладач вищої категорії, викладач-методист, викладач циклової комісії туризму, геодезії та землеустрою Відокремленого структурного підрозділу «Фаховий коледж інженерії, управління та землевпорядкування Національного авіаційного університету».

Світлана НАУМЕНКО, викладач вищої категорії, викладач циклової комісії туризму, геодезії та землеустрою Відокремленого структурного підрозділу «Фаховий коледж інженерії, управління та землевпорядкування Національного авіаційного університету»

Діана ЄФІМОВА, студентка групи ГР-31 Відокремленого структурного підрозділу «Фаховий коледж інженерії, управління та землевпорядкування Національного авіаційного університету»

## 1. Опис освітньо-професійної програми зі спеціальності 193 Геодезія та землеустрій галузь знань 19 Архітектура та будівництво

<b>1 - Загальна інформація</b>	
<b>Повна назва закладу фахової передвищої освіти</b>	Відокремлений структурний підрозділ «Фаховий коледж інженерії, управління та землевпорядкування Національного авіаційного університету»
<b>Освітньо-професійний ступінь та назва кваліфікації мовою оригіналу</b>	фаховий молодший бакалавр
<b>Офіційна кваліфікація</b>	Фаховий молодший бакалавр з геодезії та землеустрою
<b>Професійна кваліфікація</b>	-
<b>Кваліфікація в дипломі</b>	Спеціальність 193 Геодезія та землеустрій Освітньо-професійна програма: «Геодезичні роботи та експлуатація геодезичного обладнання» Фаховий молодший бакалавр з геодезії та землеустрою
<b>Рівень кваліфікації згідно з Національною рамкою кваліфікацій</b>	Освітньо-професійний ступінь фахового молодшого бакалавра відповідає 5 рівню Національної рамки кваліфікацій
<b>Офіційна назва освітньо-професійної програми</b>	Геодезичні роботи та експлуатація геодезичного обладнання
<b>Обсяг кредитів ЄКТС, необхідний для здобуття ступеня фахового молодшого бакалавра</b>	180 кредитів ЄКТС, термін навчання – 3 роки 10 місяців Обсяг освітньо-професійної програми фахового молодшого бакалавра на основі повної загальної середньої освіти (профільної середньої освіти) становить 180 кредитів ЄКТС. На основі базової середньої освіти здобувачі фахової передвищої освіти зобов'язані одночасно виконати освітню програму профільної середньої освіти, тривалість здобуття якої становить два роки. Освітня програма профільної середньої освіти професійного спрямування, що відповідає галузі знань та/або спеціальності, інтегрується з освітньо-професійною програмою фахового молодшого бакалавра. Мінімум 50 % обсягу освітньо-професійної програми має бути спрямовано на досягнення результатів навчання за спеціальністю, визначених Стандартом фахової передвищої освіти. Обсяг освітньо-професійної програми фахового молодшого бакалавра на основі професійної (професійно-технічної) освіти, фахової передвищої освіти або вищої освіти визначається закладом фахової передвищої освіти з урахуванням визнання раніше здобутих результатів навчання. Обсяг такої програми становить не менше 50 % загального обсягу освітньо-професійної програми на основі профільної середньої освіти.
<b>Наявність акредитації</b>	Державна служба якості освіти України Сертифікат про акредитацію освітньо-професійної програми у сфері фахової передвищої освіти «Геодезичні роботи та експлуатація геодезичного обладнання» спеціальності 193 Геодезія та землеустрій, Серія ДС №003391 виданий 24 лютого 2023р. Строк дії сертифіката до 01.07.2025 р.
<b>Термін дії освітньо-професійної програми</b>	Рік вступу – 2024 та наступні до нової редакції освітньо-професійної програми.
<b>Вимоги до осіб, які можуть</b>	Особа може здобувати фахову передвищу освіту за освітньо-

розпочати навчання за програмою	професійною програмою «Геодезичні роботи та експлуатація геодезичного обладнання» на основі базової середньої освіти, повної середньої освіти, професійної (професійно-технічної) освіти, фахової передвищої освіти або вищої освіти. Особи, які здобувають фахову передвищу освіту на основі базової середньої освіти, зобов'язані одночасно виконати освітню програму профільної середньої освіти професійного спрямування. Вимоги визначаються правилами прийому на освітньо-професійну програму фахового молодшого бакалавра.
Мова(и) викладання	Українська
Інтернет-адреса постійного розміщення опису освітньо-професійної програми	<a href="https://kiutz.nau.edu.ua/">https://kiutz.nau.edu.ua/</a>
<b>2 - Мета освітньо-професійної програми</b>	
Забезпечити підготовку висококваліфікованих фахівців у галузі геодезії та кадастру, які володіють сучасними загально-науковими й спеціальними знаннями щодо професійної діяльності. Вивчити геодезичні, фотограмметричні та картографічні комплекси та системи, технології та обладнання для збирання та аналізу геопросторових даних про форму та розміри Землі, її відображення на картах та планах, забезпечення зведення інженерних споруд, розв'язання прикладних задач в геодезії та землеустрої за спеціальністю 193 Геодезія та землеустрій освітньо-професійна програма: «Геодезичні роботи та експлуатація геодезичного обладнання» до наступних видів професійної діяльності: виробничо-технологічна, проектна та проектно-вишукувальна, організаційно – управлінська.	
<b>3 - Характеристика освітньо-професійної програми</b>	
Предметна область	<p><b>Об'єкти вивчення та/або діяльності:</b> теоретичні основи, методики, технології та обладнання для збирання та аналізу геопросторових даних про форму та розміри Землі, її відображення на картах і планах, забезпечення зведення інженерних споруд.</p> <p><b>Цілі навчання:</b> підготовка фахівців, здатних вирішувати типові спеціалізовані задачі в галузі геодезії та землеустрою або у процесі навчання.</p> <p><b>Теоретичний зміст предметної області:</b> знання про форму та розміри Землі, концепції і принципи ведення топографо-геодезичної діяльності та земельного кадастру, а також їх інформаційне забезпечення. Базові знання з природничих наук та поглиблені знання з математики та інформаційних технологій.</p> <p><b>Методи, методики та технології:</b> загальнонаукові та спеціальні методи, методики, польові, камеральні та дистанційні методи та технології досліджень, геоінформаційні технології.</p> <p><b>Інструменти та обладнання:</b> геодезичне, навігаційне, аерознімальне обладнання, фотограмметричні та картографічні комплекси та системи, спеціалізоване програмне забезпечення для розв'язання прикладних задач в геодезії та землеустрої.</p>
<b>4 - Придатність випускників до працевлаштування та подальшого навчання</b>	
Придатність до працевлаштування	Випускники можуть бути працевлаштовані на державних, приватних топографо-геодезичних підприємствах, управліннях земельними ресурсами, будівельних компаніях.



	<p>Здатні займати посади фахівців у сферах управління земельними ресурсами та регулювання земельних відносин, державних органах влади та органах самоврядування.</p> <p>Фаховий молодший бакалавр може займати первинні посади, а також посади заступників відповідно до професійних назв робіт, які є складовими класифікаційних угруповань.</p>
<b>Академічні права</b>	Продовження навчання за першим (бакалаврським) рівнем вищої освіти. Набуття додаткових кваліфікацій у системі освіти дорослих, зокрема післядипломної освіти.
<b>5 - Викладання та оцінювання</b>	
<b>Викладання та навчання</b>	<p>Студентоцентроване навчання, технології проблемного і диференційованого навчання, інтенсифікації та індивідуалізації навчання, програмованого та розвивального навчання, інформаційна технологія, ініціативне самонавчання, навчання на основі досліджень.</p> <p>Викладання проводиться у вигляді лекцій, практичних занять, написання есе, роботи в малих групах, проведення індивідуальних занять, проходження практики, консультацій з викладачами, самонавчання через електронне модульне середовище навчального процесу.</p> <p>Фахові компетентності підкріплюються формуванням професійних навичок під час роботи в базових центрах практичної підготовки та різних видів практик.</p>
<b>Оцінювання</b>	<p>Заліки, екзамени, звіти з практичних та лабораторних робіт, звіти з практик, есе, презентації, поточний контроль, курсове проєктування (робота), атестація.</p> <p>Оцінювання навчальних досягнень здобувачів освіти здійснюється за 100 бальною шкалою ЄКТС (ECTS).</p>
<b>6 - Програмні компетентності</b>	
<b>Інтегральні компетентності</b>	Здатність вирішувати типові спеціалізовані задачі в галузі геодезії та землеустрою або у процесі навчання, що вимагає застосування положень і методів технічних, економічних та сільськогосподарських наук та може характеризуватися певною невизначеністю умов; нести відповідальність за результати своєї діяльності; здійснювати контроль інших осіб у визначених ситуаціях.
<b>Загальні компетентності (ЗК)</b>	<p>ЗК1. Здатність реалізувати свої права і обов'язки як члена суспільства, усвідомлювати цінності громадянського (вільного демократичного) суспільства та необхідність його сталого розвитку, верховенства права, прав і свобод людини і громадянина в Україні.</p> <p>ЗК2. Здатність зберігати та примножувати моральні, культурні, наукові цінності і досягнення суспільства на основі розуміння історії та закономірностей розвитку предметної області, її місця у загальній системі знань про природу і суспільство та у розвитку суспільства, техніки і технологій, використовувати різні види та форми рухової активності для активного відпочинку та ведення здорового способу життя, охорони навколишнього середовища.</p> <p>ЗК3. Знання та розуміння предметної області та розуміння професійної діяльності.</p>

	<p>ЗК4.Здатність застосовувати знання у практичних ситуаціях.</p> <p>ЗК5.Здатність спілкуватися державною мовою як усно, так і письмово.</p> <p>ЗК6.Здатність спілкуватися іноземною мовою.</p> <p>ЗК7.Здатність спілкуватися з представниками інших професійних груп різного рівня.</p> <p>ЗК8. Здатність до пошуку, оброблення, та аналізу інформації з різних джерел.</p>
<p><b>Спеціальні компетентності</b></p>	<p>СК1.Здатність виконувати топографо-геодезичні роботи для забезпечення всіх заходів із землеустрою.</p> <p>СК2. Здатність розробляти схеми, проєкти, робочі проєкти та технічну документацію з дотриманням вимог стандартів, принципів діловодства та використанням технічних і програмних засобів.</p> <p>СК3. Здатність оптимізувати використання земельних угідь.</p> <p>СК4. Здатність здійснювати еколого-економічне обґрунтування сівозмін і впорядкування угідь, виконувати роботи з територіального землеустрою.</p> <p>СК5. Здатність володіти сукупністю знань з правового регулювання земельних відносин, вміти аналізувати нормативно-правові акти, що регламентує процес володіння, використання та розпорядження землею фізичними та юридичними особами.</p> <p>СК6. Вміння зібрати і підготувати дані для реєстрації земельних ділянок, супроводжувати оформлення всіх видів цивільно-правових угод щодо земельних ділянок.</p> <p>СК7. Здатність застосовувати теоретичні знання і практичні навички у веденні державного земельного кадастру та реєстрації земель.</p> <p>СК8.Здатність опрацьовувати та використовувати фотограмметричні матеріали для цілей геодезії та землеустрою, а також при проєктуванні, будівництві і експлуатації інженерних споруд, земельному кадастрі.</p> <p>СК9.Здатність аналізувати склад, властивості, походження, розвиток, географічне поширення різних видів ґрунтів.</p> <p>СК10.Здатність розробляти способи охорони, моніторингу, раціонального використання ґрунтів в сучасному сільськогосподарському виробництві.</p> <p>СК11. Здатність до ведення підприємницької та управлінської діяльності в галузі геодезії та землеустрою.</p> <p>СК12. Здатність виконувати всі види робіт з неухильним дотриманням вимог охорони праці, природи та безпеки життєдіяльності.</p>
<p align="center"><b>7 - Результати навчання</b></p>	
<p>РН1.Знати свої права і обов'язки як члена суспільства, усвідомлювати цінності вільного демократичного суспільства, верховенства права, прав і свобод людини і громадянина в Україні.</p> <p>РН2.Використовувати теоретичні та практичні знання, необхідні для виконання спеціалізованих завдань у галузі геодезії та землеустрою.</p> <p>РН3. Будувати взаємозв'язки між знаннями та досвідом, елементами природничих, юридичних, економічних освітніх компонент і способами їх практичного використання в професійній діяльності.</p>	

- PH4. Вільно володіти державною мовою як усно, так і письмово та іноземною мовою в обсязі, необхідному для забезпечення професійної діяльності.
- PH5. Вміти приймати рішення в професійній галузі, обмінюватися інформацією, ідеями та напрацюваннями з представниками інших професійних груп на рівні органів місцевого самоврядування, державної влади тощо.
- PH6. Приймати проєктні рішення в різних умовах на основі пошуку, оброблення та аналізу інформації з різних джерел.
- PH7. Виконувати знімання території різними способами та створювати за результатами знімання геодезичні, топографічні і картографічні матеріали, дані, продукцію.
- PH8. Виготовляти основні види документації із землеустрою згідно з технічним завданням та затвердженими вимогами.
- PH9. Застосовувати методи і технології землевпорядного проєктування, територіального та господарського землеустрою з метою забезпечення раціонального використання земельних ресурсів.
- PH10. Використовувати нормативно-правові акти для здійснення професійної діяльності.
- PH11. Упорядковувати отриману з різних джерел інформацію і формувати на її основі поземельну книгу та виконувати роботи за усіма складовими частинами земельного кадастру.
- PH12. Використовувати геодезичне і фотограмметричне обладнання, матеріали і технології, методи математичного оброблення геодезичних і фотограмметричних вимірювань.
- PH13. Робити висновки щодо раціонального використання різних типів ґрунтів для цілей сільськогосподарського виробництва, формування сівозмін.
- PH14. Розробляти та впроваджувати заходи з охорони та моніторингу земель для їх захисту від ерозії та деградації.
- PH15. Розуміти основи професійної субординації, роботи в колективі, визначати цілі і забезпечувати контроль їх досягнення.
- PH16. Організовувати підприємницьку діяльність відповідно до законодавства в галузі геодезії та землеустрою.
- PH17. Проєктувати заходи з охорони праці і безпеки життєдіяльності в галузі та забезпечувати їх виконання.

## **8–Ресурсне забезпечення реалізації освітньо-професійної програми**

<b>Кадрове забезпечення</b>	Відповідно ліцензійних вимог, затверджених Постановою Кабінету міністрів України від 30.12.2015 р. № 1187 «Про затвердження Ліцензійних умов провадження освітньої діяльності закладів освіти», навчальні дисципліни та інші освітні компоненти освітньої програми викладаються та забезпечуються педагогічними працівниками, академічна та /або професійна кваліфікація яких відповідає змісту зазначених навчальних дисциплін загальної та професійної підготовки й інших освітніх компонентів освітньої програми.
<b>Матеріально-технічне забезпечення</b>	Матеріально-технічне забезпечення закладу освіти дозволяє повноцінно забезпечити освітній процес протягом всього циклу підготовки за освітньою програмою. Стан приміщень засвідчено санітарно-технічними паспортами, що відповідають чинним нормативним актам. Освітній процес за освітньою програмою відбувається в аудиторіях, обладнаних аудіовізуальною апаратурою та необхідними технічними засобами. Соціальна інфраструктура включає спортивний зал, тренажерну залу, їдальню, гуртожиток; студенти мають доступ до мережі «Інтернет».



<b>Інформаційне та навчально-методичне забезпечення</b>	<p>Забезпеченість бібліотеки та читального залу підручниками та навчальними посібниками(зокрема й електронними),фаховими періодичними виданнями відповідного профілю; офіційний веб-сайт; наявність комплексів навчально-методичних матеріалів навчальних дисциплін, зокрема електронних для дистанційного навчання; точки бездротового доступу до мережі «Інтернет»; віртуальне навчальне середовище; корпоративна пошта.</p> <p>Коледжем обрані такі платформи для організації дистанційного навчання: Google Classroom, Meet.</p>
<b>9–Академічна мобільність</b>	
<b>Національна кредитна мобільність</b>	<p>Планується підписання двосторонніх договорів з провідними коледжами України</p>
<b>Міжнародна кредитна мобільність</b>	<p>Регламентовано Положенням про академічну мобільність у Відокремленому структурному підрозділі «Фаховий коледж інженерії, управління та землевпорядкування Національного авіаційного університету»</p>
<b>Навчання іноземних здобувачів фахової передвищої освіти</b>	

## 2. Перелік освітніх компонентів і логічна послідовність їх виконання

### 2.1. Перелік освітніх компонентів ОПП

Код н/д	Освітні компоненти освітньо-професійної програми (навчальні дисципліни, курсові проекти (роботи), практики, кваліфікаційна робота)	Кількість Кредитів ЄКТС	Форма підсумкового контролю
1	2	3	4
<b>Обов'язкові освітні компоненти ОПП</b>			
<b>Обов'язкові освітні компоненти, що формують загальні компетентності</b>			
ОК 1	Історія: Україна і світ	3	екзамен
ОК 2	Українська мова (за професійним спрямуванням)	3	екзамен
ОК 3	Іноземна мова (за професійним спрямуванням)	4	залік
ОК 5	Фізичне виховання	4	залік
ОК 6	Топографія*(Технології)	4	залік
ОК 7	Охорона праці, безпека життєдіяльності та цивільний захист	3	екзамен
ОК 8	Основи правознавства* (Правознавство)	3	залік
ОК 9	Економічна теорія*(Економіка)	3	екзамен
ОК 10	Основи екології* (Біологія і екологія)	4	залік
ОК 11	Вища математика	4	екзамен
ОК 12	Соціологія	3	залік
<b>Загальний обсяг обов'язкових освітніх компонентів:</b>		<b>38</b>	
<b>Обов'язкові освітні компоненти, що формують спеціальні компетентності</b>			
ОК 13	Геодезія	20	екзамен/курслова робота
ОК 14	Геодезичні прилади	3	залік
ОК 15	Економіка та маркетинг топографо-геодезичного виробництва	3	залік
ОК 16	Топографічне креслення	4	залік
ОК 17	Інженерна комп'ютерна графіка*(Інформатика)	4	залік
ОК 18	Державний кадастр	3	залік
ОК 19	Великомасштабні знімання	4	залік
ОК 20	Математична обробка геодезичних вимірювань	4	залік
ОК 21	Прикладна геодезія	4	екзамен
ОК 22	Землеустрій	4	залік
ОК 23	Комп'ютерна обробка геодезичних вимірювань	4	екзамен
ОК 24	Основи картографування	3	залік
ОК 25	Основи ГІСІТ	5	екзамен, курсова робота

ОК 26	Фотограмметрія	7	екзамен
ОК 27	Цифрова фотограмметрія	5	екзамен
ОК 28	Навчальна практика камеральна геодезична	3	залік
ОК 29	Навчальна практика геодезична польова	6	залік
	Навчальна професійна практика	6	залік
ОК 30	Технологічна практика	6	залік
ОК 31	Переддипломна практика	8	залік
ОК 32	Підготовка до захисту кваліфікаційної роботи (захист диплому)	9	
ОК 33	Захист кваліфікаційної роботи		
	<b>Загальний обсяг спеціальних компонентів</b>	<b>115</b>	
<b>Загальний обсяг обов'язкових освітніх компонентів:</b>		<b>153</b>	
<b>Вибіркові освітні компоненти ОПП (за вибором здобувача фахової передвищої освіти)</b>			
<b>Вибіркові загальні компоненти</b>			
ВК 1	Вибірковий компонент ВК 1.1	3	залік
	Вибірковий компонент ВК 1.2		
ВК 2	Вибірковий компонент ВК 2.1	3	залік
	Вибірковий компонент ВК 2.2		
ВК 3	Вибірковий компонент ВК 3.1	3	залік
	Вибірковий компонент ВК 3.2		
<b>Вибіркові спеціальні (фахові) компоненти</b>			
ВК 4	Вибірковий компонент ВК 4.1	3	залік
	Вибірковий компонент ВК 4.2		
ВК 5	Вибірковий компонент ВК 5.1	3	залік
	Вибірковий компонент ВК 5.2		
ВК 6	Вибірковий компонент ВК 6.1	3	залік
	Вибірковий компонент ВК 6.2		
ВК 7	Вибірковий компонент ВК 7.1	3	залік
	Вибірковий компонент ВК 7.2		
ВК 8	Вибірковий компонент ВК 8.1	3	залік
	Вибірковий компонент ВК 8.2		
ВК 9	Вибірковий компонент ВК 9.1	3	залік
	Вибірковий компонент ВК 9.2		
<b>Разом за вибором здобувача</b>		<b>27</b>	
<b>Загальний обсяг ОПП (кредитів ЄКТС)</b>		<b>180</b>	

## 2.2. Структурно-логічна схема освітньо-професійної програми:

3 семестр    4 семестр    5 семестр    6 семестр    7 семестр    8 семестр

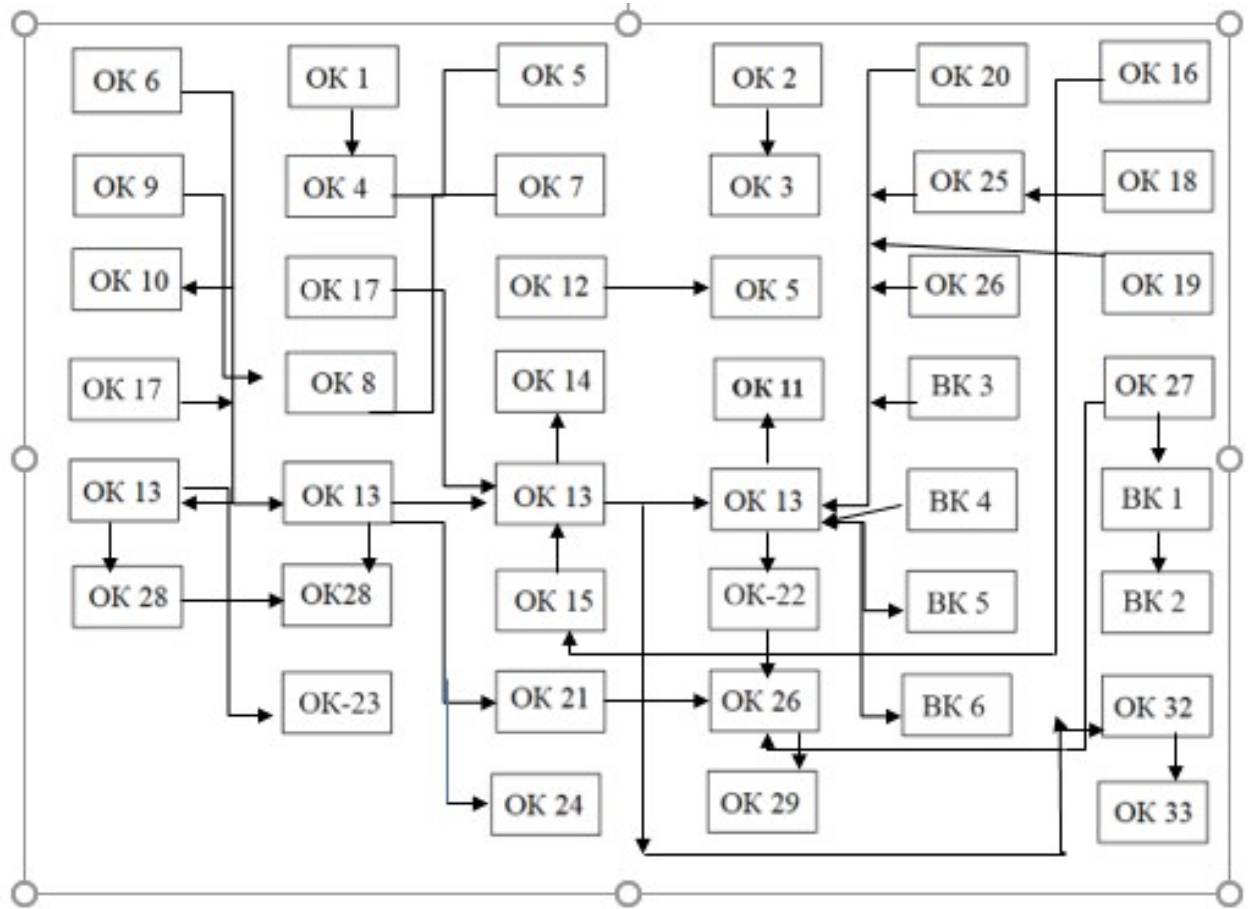

### **3. Форма атестації здобувачів фахової передвищої освіти**

Атестація здійснюється у формі кваліфікаційного іспиту. Кваліфікаційний іспит має передбачати оцінювання результатів навчання, визначених освітньо-професійною програмою.

#### **4. Вимоги до системи внутрішнього забезпечення якості фахової передвищої освіти**

Система забезпечення закладами фахової передвищої освіти якості освітньої діяльності та якості фахової передвищої освіти (внутрішня система забезпечення якості освіти) включає:

1) визначення та оприлюднення політики, принципів та процедур забезпечення якості фахової передвищої освіти, що інтегровані до загальної системи управління коледжем, узгоджені з його стратегією і передбачають залучення внутрішніх та зовнішніх заінтересованих сторін;

2) визначення і послідовне дотримання процедур розроблення освітньо-професійних програм, які забезпечують відповідність їх змісту стандартам фахової передвищої освіти (професійним стандартам – за наявності), декларованим цілям, урахування позицій заінтересованих сторін, чітке визначення кваліфікацій, що присуджуються та/або присвоюються, які мають бути узгоджені з Національною рамкою кваліфікацій;

3) здійснення за участю здобувачів освіти моніторингу та періодичного перегляду освітньо-професійних програм з метою гарантування досягнення встановлених для них цілей та їх відповідності потребам здобувачів фахової передвищої освіти і суспільства, включаючи опитування здобувачів фахової передвищої освіти;

4) забезпечення дотримання вимог правової визначеності, оприлюднення та послідовного дотримання нормативних документів коледжу, що регулюють усі стадії підготовки здобувачів фахової передвищої освіти (прийом на навчання, організація освітнього процесу, визнання результатів навчання, переведення, відрахування, атестація тощо);

5) забезпечення релевантності, надійності, прозорості та об'єктивності оцінювання, що здійснюється у рамках освітнього процесу;

6) визначення та послідовне дотримання вимог щодо компетентності педагогічних (науково-педагогічних) працівників, застосування чесних і прозорих правил прийняття на роботу та безперервного професійного розвитку персоналу;

7) забезпечення необхідного фінансування освітньої та викладацької діяльності, а також адекватних та доступних освітніх ресурсів і підтримки здобувачів фахової передвищої освіти за кожною освітньо-професійною програмою;

8) забезпечення збирання, аналізу і використання відповідної інформації для ефективного управління освітньо-професійними програмами та іншою діяльністю закладу;

9) забезпечення публічної, зрозумілої, точної, об'єктивної, своєчасної та легкодоступної інформації про діяльність коледжу та всі освітньо-професійні програми, умови і процедури присвоєння ступеня фахової передвищої освіти та кваліфікацій;

10) забезпечення дотримання академічної доброчесності працівниками коледжу та здобувачами фахової передвищої освіти, у тому числі створення і забезпечення функціонування ефективної системи запобігання та виявлення академічного плагіату та

інших порушень академічної доброчесності, притягнення порушників до академічної відповідальності;

11) періодичне проходження процедури зовнішнього забезпечення якості фахової передвищої освіти;

12) залучення здобувачів фахової передвищої освіти та роботодавців як повноправних партнерів до процедур і заходів забезпечення якості освіти;

13) забезпечення дотримання студент орієнтованого навчання в освітньому процесі;

14) здійснення інших процедур і заходів, визначених законодавством, установчими документами коледжу або відповідно до них.

Система забезпечення якості освітньої діяльності та якості фахової передвищої освіти коледжу (внутрішня система забезпечення якості освіти) за поданням закладу може оцінюватися центральним органом виконавчої влади із забезпечення якості освіти або акредитованими ним незалежними установами оцінювання та забезпечення якості фахової передвищої освіти на предмет її відповідності вимогам до системи забезпечення якості фахової передвищої освіти, що затверджуються центральним органом виконавчої влади у сфері освіти і науки за поданням центрального органу виконавчої влади із забезпечення якості освіти.





### 6. Матриця відповідності результатів навчання освітнім компонентам освітньо-професійної програми

	ОК 1	ОК 2	ОК 3	ОК 4	ОК 5	ОК 6	ОК 7	ОК 8	ОК 9	ОК 10	ОК 11	ОК 12	ОК 13	ОК 14	ОК 15	ОК 16	ОК 17	ОК 18	ОК 19	ОК 20	ОК 21	ОК 22	ОК 23	ОК 24	ОК 25	ОК 26	ОК 27	ОК 28	ОК 29	ОК 30	ОК 31	ОК 32	ОК 33		
<b>PH 1</b>	+	+	+	+	+	+	+	+	+	+	+	+	+	+	+	+	+	+	+	+	+	+	+	+	+	+	+	+	+	+	+	+	+	+	
<b>PH 2</b>													+	+	+			+	+	+	+	+	+	+	+	+	+	+	+	+	+	+	+		
<b>PH 3</b>								+	+	+		+																							
<b>PH 4</b>	+	+	+	+	+	+	+	+	+	+	+	+	+	+	+	+	+	+	+	+	+	+	+	+	+	+	+	+	+	+	+	+	+	+	
<b>PH 5</b>																+									+										
<b>PH 6</b>																													+				+	+	+
<b>PH 7</b>														+					+			+	+					+	+	+	+				
<b>PH 8</b>																		+						+	+			+						+	
<b>PH 9</b>																		+				+							+	+	+	+	+	+	+
<b>PH 10</b>																													+	+	+	+	+	+	+
<b>PH 11</b>																										+									
<b>PH 12</b>														+	+							+					+	+	+	+	+	+	+	+	
<b>PH 13</b>																		+																	
<b>PH 14</b>							+												+																
<b>PH 15</b>				+				+																					+	+	+	+	+	+	+
<b>PH 16</b>																+																			
<b>PH 17</b>							+																						+	+	+	+	+	+	+

## 7. Матриця відповідності результатів навчання та компетентностей

Результати навчання	Компетентності																			
	Загальні компетентності								Спеціальні компетентності											
	ЗК1	ЗК2	ЗК3	ЗК4	ЗК5	ЗК6	ЗК7	ЗК8	СК1	СК2	СК3	СК4	СК5	СК6	СК7	СК8	СК9	СК10	СК11	СК12
PH 1	+	+			+		+													
PH 2			+	+	+	+	+	+	+	+	+	+	+	+	+	+	+	+	+	+
PH 3	+	+	+	+	+	+	+	+		+	+	+	+	+	+	+	+	+	+	+
PH 4		+			+	+	+	+		+					+					
PH 5		+	+	+	+	+	+	+	+	+		+	+	+	+	+	+	+	+	+
PH 6		+	+	+	+			+		+	+			+	+	+		+	+	+
PH 7			+	+					+							+				
PH 8			+	+	+					+				+	+	+		+	+	+
PH 9			+	+	+					+	+	+		+	+			+		
PH 10			+	+	+			+		+	+		+	+	+	+	+	+	+	+
PH 11			+	+	+		+	+	+	+			+	+	+					
PH 12			+	+	+											+		+		+
PH 13			+	+	+			+			+	+	+			+	+	+		
PH 14			+	+	+					+	+	+	+				+	+		
PH 15	+	+	+	+	+		+			+	+	+	+		+				+	+
PH 16	+		+	+	+	+	+	+	+	+	+	+	+	+	+	+	+	+	+	+
PH 17		+	+	+					+			+				+	+	+	+	+











