

МІНІСТЕРСТВО ОСВІТИ І НАУКИ УКРАЇНИ
Відокремлений структурний підрозділ «Фаховий коледж інженерії та
управління Національного авіаційного університету»



ОСВІТНЬО-ПРОФЕСІЙНА ПРОГРАМА
ПІДПРИЄМНИЦТВО, ТОРГІВЛЯ ТА БІРЖОВА ДІЯЛЬНІСТЬ

фахової передвищої освіти

Галузь знань 07 Управління та адміністрування

Спеціальність 076 Підприємництво, торгівля та біржова діяльність

**Кваліфікація Фаховий молодший бакалавр з підприємництва, торгівлі та
біржової діяльності**

Освітньо-професійна програма
затверджена Педагогічною радою коледжу
протокол № 11 від 30.06.2022 р.

Вводиться в дію наказом директора

В.о. директора

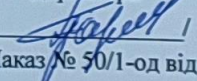
 Віктор ПАРАНІЧ
Наказ № 50/1-од від 18.07.2022 р.

КИЇВ

1. Профіль освітньо-професійної програми

Розділ 1. Загальна інформація		
1.1	Повна назва закладу освіти та структурного підрозділу	Відокремлений структурний підрозділ «Фаховий коледж інженерії та управління Національного авіаційного університету»
1.2	Освітньо-професійний ступінь	Фаховий молодший бакалавр
1.3	Офіційна назва освітньо-професійної програми	ПІДПРИЄМНИЦТВО, ТОРГІВЛЯ ТА БІРЖОВА ДІЯЛЬНІСТЬ
1.4	Тип диплому та обсяг освітньо-професійної програми	Диплом фахового молодшого бакалавра, одиничний, 120 кредитів ЄКТС. Термін навчання: -1 рік 10 місяців на основі ПЗСО (профільної середньої освіти); -2 роки 10 місяців на основі БЗСО
1.5	Наявність акредитації	Міністерство освіти і науки України. Сертифікат про акредитацію освітньої програми, виданий 21.04.2021 р. УД № 11012756, дійсний до 01.07.2025 р.
1.6	Освітня кваліфікація	Фаховий молодший бакалавр з підприємництва, торгівлі та біржової діяльності
1.7	Професійна кваліфікація	Не надається
1.8	Кваліфікація в дипломі	Освітньо-професійний ступінь – фаховий молодший бакалавр Спеціальність – 076 Підприємництво, торгівля та біржова діяльність Освітньо-професійна програма – Підприємництво, торгівля та біржова діяльність
1.9	Цикл/рівень	НРК України – 5 рівень, ЄРК – 5 рівень, РК ЄПВО – короткий цикл
1.10	Вимоги до осіб, які можуть розпочати навчання за програмою	Повна загальна середня освіта. Вступ на навчання на освітньо-професійну програму на основі базової середньої освіти зобов'язує здобувачів фахової передвищої освіти одночасно виконати програму профільної середньої освіти професійного спрямування, тривалість здобуття якої становить два роки. Освітня програма профільної середньої освіти професійного спрямування, що відповідає галузі знань та /або спеціальності, інтегрується з освітньо-професійною програмою фахового молодшого бакалавра. Мінімум 50% обсягу освітньо-професійної програми спрямовується на досягнення результатів навчання за

		спеціальністю, визначених Стандартом фахової передвищої освіти.
1.11	Форми здобуття освіти	Інституційна очна (денна), заочна
1.12	Мова(и) викладання	Українська
1.13	Термін дії освітньо-професійної програми	Рік вступу – 2022 та наступні до нової редакції освітньо-професійної програми
1.14	Інтернет-адреса постійного розміщення опису освітньо-професійної програми	www.kitu.nau.edu.ua
Розділ 2. Опис предметної області		
2.1	<p>Об’єкт вивчення та/або діяльності: діяльність з організації та функціонування підприємницьких, торговельних та біржових структур, що здійснюються для досягнення економічних і соціальних результатів.</p> <p>Цілі навчання: підготовка фахівців, здатних вирішувати типові спеціалізовані задачі та практичні проблеми з підприємництва, торгівлі та біржової діяльності</p> <p>Теоретичний зміст предметної області: поняття, категорії, концепції, принципи, положення підприємництва, торгівлі та біржової діяльності і методологія їхнього використання для організації та ефективного функціонування підприємницьких, торговельних, біржових структур</p> <p>Методи, методики та технології: загальнонаукові й спеціальні методи, професійні методики і технології, застосування яких дозволяє вирішувати типові спеціалізовані задачі та практичні проблеми з організації, ефективного функціонування і розвитку підприємницьких, торговельних та біржових структур.</p> <p>Інструменти та обладнання: інформаційно-комунікаційні системи та технології, прилади та обладнання, необхідні для формування професійних компетентностей фахового молодшого бакалавра з підприємництва, торгівлі та біржової діяльності.</p>	
Розділ 3. Характеристика освітньо-професійної програми		
3.1	Предметна область (галузь знань, спеціальність, спеціалізація (за наявності))	Галузь знань 07 Управління та адміністрування Спеціальність 076 Підприємництво, торгівля та біржова діяльність
3.2	Орієнтація освітньо-професійної програми	Освітньо-професійна програма фахового молодшого бакалавра
3.3	Основний фокус освітньо-професійної програми та спеціалізації	Спеціальна освіта в галузі управління та адміністрування за спеціальністю 076 Підприємництво, торгівля та біржова діяльність
3.4	Особливості освітньо-професійної програми	Програма охоплює дисципліни, що передбачають поєднання вивчення теоретичних аспектів та здобуття практичних навичок з організації та функціонування підприємницьких, торговельних та біржових структур, яка здійснюється для досягнення економічних і соціальних

		результатів. Практична підготовка має проводитись на базі суб'єктів господарювання будь-якої форми власності, що здійснюють підприємницьку діяльність у сфері виробництва, торгівлі, надання послуг або біржового посередництва
Розділ 4. Придатність випускників до працевлаштування та подальшого навчання		
4.1	Працевлаштування випускників	Фахівець здатен виконувати зазначені професійні роботи за Національним класифікатором України: «Класифікатор професій» ДК 003:2010 та Довідником кваліфікаційних характеристик професій працівників. Випуск 65. «Торгівля і громадське харчування»: 1224 Завідувач секції 1224 Керівники виробничих підрозділів в оптовій та роздрібній торгівлі 1229.1 Завідувач відділу (самостійного)3411 Фахівець з біржових операцій 3415 Агент комерційний 3415 Агент торговельний 3415 Комівояжер 3419 Товарознавець 3419 Організатор з постачання3419 Організатор зі збуту 3421 Торговельний брокер (маклер)3422 Експедитор транспортний 3439 Фахівець.
4.2	Академічні права випускників	Продовження навчання за початковим рівнем (короткий цикл) та/або першим (бакалаврським) рівнем вищої освіти та набуття додаткових кваліфікацій в системі освіти дорослих, в тому числі післядипломної освіти.
Розділ 5. Викладання та оцінювання		
5.1	Викладання та навчання	Студентоцентроване навчання, що проводиться у формі лекцій, практичних/семінарських та лабораторних занять; консультацій з викладачами; виконання індивідуальних завдань для самостійного опрацювання або командного вирішення ситуаційних завдань, кейсів з метою розвитку креативного мислення та вміння працювати у команді; майстер-класів, відкритих лекцій, тренінгів, ділових ігор з провідними фахівцями галузі; виконання курсових робіт; навчальної, технологічної та виробничої (переддипломної) практик; кваліфікаційного іспиту. Під час викладання передбачено використання підручників, навчальних посібників, конспектів лекцій, методичних рекомендацій, електронних навчальних курсів, розроблених

		педагогічним складом коледжу, періодичних наукових видань та мережі Internet, дистанційних технологій та впровадження принципів цілеспрямованості і бінарності, що полягає у безпосередній взаємодії викладача та здобувача освіти.
5.2	Оцінювання	Заліки, екзамени, звіти з практики, участь у семінарах, професійних конкурсах, презентації, поточний контроль, есе, реферати, курсове проектування, кваліфікаційний іспит. Оцінювання навчальних досягнень здобувачів освіти здійснюється за 100 бальною шкалою ЄКТС (ECTS) та національною 4-х бальною шкалою («відмінно», «добре», «задовільно», «незадовільно») системами.
Розділ 6. Програмні компетентності		
6.1	Інтегральна компетентність (ІК)	Здатність вирішувати типові спеціалізовані задачі та практичні проблеми в галузі підприємницької, торговельної та біржової діяльності або у процесі навчання, що вимагає застосування положень і методів системи наук, які формують концепції організації і функціонування підприємницьких, торговельних, біржових структур та може характеризуватися певною невизначеністю умов; нести відповідальність за результати своєї діяльності; здійснювати контроль інших осіб у визначених ситуаціях.
6.2	Загальні компетентності (ЗК)	ЗК 1. Здатність реалізувати свої права і обов'язки як члена суспільства, усвідомлювати цінності громадянського (вільного демократичного) суспільства та необхідність його сталого розвитку, верховенства права, прав і свобод людини і громадянина в Україні. ЗК 2. Здатність зберігати та примножувати моральні, культурні, наукові цінності і досягнення суспільства на основі розуміння історії та закономірностей розвитку предметної області, її місця в загальній системі знань про природу і суспільство та в розвитку суспільства, техніки і технологій, використовувати різні види та форми рухової активності для активного відпочинку та ведення здорового способу життя. ЗК 3. Здатність застосовувати знання у практичних ситуаціях. ЗК 4. Здатність спілкуватися державною мовою як усно, так і письмово. ЗК 5. Здатність спілкуватися іноземною мовою. ЗК 6. Здатність використовувати інформаційні та

		<p>комунікаційні технології.</p> <p>ЗК 7. Здатність до пошуку, оброблення та аналізу інформації з різних джерел.</p> <p>ЗК 8. Здатність виявляти ініціативу та підприємливість.</p>
6.3	Спеціальні компетентності (СК)	<p>СК 1. Здатність враховувати основні закономірності та сучасні досягнення у підприємницькій, торговельній та біржовій діяльності.</p> <p>СК 2. Здатність обирати та використовувати відповідні методи, інструментарій для обґрунтування рішень щодо діяльності підприємства.</p> <p>СК 3. Здатність застосовувати інноваційні підходи у діяльності підприємницьких, торговельних та біржових структур.</p> <p>СК 4. Здатність визначати характеристики товарів і послуг у підприємницькій, торговельній та біржовій діяльності.</p> <p>СК 5. Здатність здійснювати діяльність із дотриманням вимог нормативно-правових документів у сфері підприємницької, торговельної та біржової діяльності.</p> <p>СК 6. Здатність виконувати професійні завдання з організації діяльності підприємницьких, торговельних та біржових структур.</p> <p>СК 7. Здатність застосовувати основи обліку, оподаткування і страхування у підприємницькій, торговельній та біржовій діяльності.</p> <p>СК 8. Здатність визначати і задовольняти потреби споживачів як пріоритетних суб'єктів ринку.</p> <p>СК 9. Здатність застосовувати моделі електронної комерції у сфері підприємницької, торговельної та біржової діяльності.</p> <p>СК 10. Здатність використовувати логістичні системи у підприємницькій, торговельній та біржовій діяльності.</p>
Розділ 7. Програмні результати навчання (ПРН)		
7.1		<p>ПРН 1. Знати свої права, як члена суспільства, цінності громадянського суспільства, верховенства права, прав і свобод людини і громадянина України.</p> <p>ПРН 2. Застосовувати знання, розуміння закономірностей та сучасних досягнень у підприємницькій, торговельній та біржовій діяльності із професійною метою.</p> <p>ПРН 3. Володіти державною та іноземною мовами у професійній діяльності.</p> <p>ПРН 4. Використовувати сучасні комп'ютерні й телекомунікаційні технології обміну та поширення професійно спрямованої інформації у сфері підприємництва, торгівлі та біржової діяльності.</p> <p>ПРН 5. Здійснювати пошук, самостійний відбір інформації з різних джерел у сфері підприємницької, торговельної та біржової діяльності.</p> <p>ПРН 6. Проявляти ініціативу та підприємливість, володіти навичками міжособистісної</p>

	<p>взаємодії для досягнення професійної мети.</p> <p>ПРН 7. Застосовувати всебічні спеціалізовані емпіричні й теоретичні знання у сфері підприємництва, торгівлі та біржової діяльності для подальшого використання у практичній діяльності.</p> <p>ПРН 8. Володіти методами й інструментарієм для підготовки проєктів управлінських рішень щодо створення й функціонування підприємницьких, торговельних і біржових структур.</p> <p>ПРН 9. Застосовувати інноваційні підходи у підприємницькій, торговельній та біржовій діяльності.</p> <p>ПРН 10. Визначати характеристику товарів і послуг у підприємницькій, торговельній та біржовій діяльності за допомогою сучасних методів.</p> <p>ПРН 11. Знати основи нормативно-правового забезпечення діяльності підприємницьких, торговельних та біржових структур і застосовувати їх на практиці.</p> <p>ПРН 12. Виконувати професійні завдання з організації діяльності підприємницьких, торговельних та біржових структур.</p> <p>ПРН 13. Застосовувати отримані навички з основ обліку, оподаткування і страхування у підприємницькій, торговельній та біржовій діяльності.</p> <p>ПРН 14. Визначати потреби споживачів для формування асортименту товарів у підприємницькій, торговельній та біржовій діяльності.</p> <p>ПРН 15. Застосовувати моделі електронної комерції в діяльності підприємницьких, торговельних та біржових структур.</p> <p>ПРН 16. Використовувати логістичні системи у підприємницькій, торговельній та біржовій діяльності.</p> <p>ПРН 17. Визначати основні показники діяльності підприємницьких, торговельних і біржових структур для забезпечення їх ефективності</p>	
Розділ 8. Ресурсне забезпечення реалізації програми		
8.1	Кадрове забезпечення	Навчальні дисципліни та інші освітні компоненти освітньої програми викладаються та забезпечуються педагогічними працівниками, академічна та /або професійна кваліфікація яких відповідає змісту зазначених навчальних дисциплін загальної та професійної підготовки та інших освітніх компонентів освітньої програми.
8.2	Матеріально-технічне забезпечення	Матеріально-технічна база коледжу відповідає Ліцензійним умовам та вимогам освітньо-професійної програми. В наявності достатній лекційний аудиторний фонд, спеціалізовані комп'ютерні лабораторії та кабінети.
8.3	Інформаційне та навчально-методичне забезпечення	Бібліотека коледжу, в т.ч. електронна бібліотека; бібліотека Національного авіаційного університету; авторські методичні розробки викладачів коледжу
Розділ 9. Академічна мобільність		
9.1	Національна кредитна мобільність	Планується підписання двосторонніх договорів з провідними коледжами України

9.2	Міжнародна кредитна мобільність	Планується підписання двосторонніх договорів з провідними коледжами Європейського союзу
9.3	Навчання іноземних здобувачів фахової передвищої освіти	Планується розширення провадження освітньої діяльності для підготовки іноземних громадян та осіб без громадянства

2. Перелік компонентів освітньо-професійної програми та їх логічна послідовність

2.1 Перелік компонентів ОПП

Код н/д	Компоненти освітньої програми (навчальні дисципліни, курсові проєкти (роботи), практики, кваліфікаційний іспит)	Кількість кредитів ЄКТС	Форма підсумкового контролю/КР, КП
1	2	3	4
Обов'язкові компоненти ОПП			
ОК 1	Історія та культура України	3	Екзамен
ОК 2	Українська мова (за професійним спрямуванням)	3	Залік
ОК 3	Іноземна мова (за професійним спрямуванням)	4	Екзамен
ОК 4	Економікс	3	Екзамен
ОК 5	Фізичне виховання	3	Залік
ОК 6	Вища математика	4	Залік
ОК 7	Основи охорони праці та БЖД	3	Залік
ОК 8	Економіка підприємства	4	Екзамен
ОК 9	Управління персоналом	4	Екзамен
ОК 10	Фінанси, гроші та кредит	3	Екзамен
ОК 11	Фінанси підприємства	3	Екзамен
ОК 12	Основи організації торгівлі	4	Екзамен/КР
ОК 13	Менеджмент	3	Залік
ОК 14	Інформаційні системи і технології на підприємстві	3	Залік
ОК 15	Планування підприємницької діяльності	4	Залік
ОК 16	Податкова система	3	Залік
ОК 17	Теорія прийняття рішень	3	Залік
ОК 18	Основи підприємництва	4	Екзамен/КР
ОК 19	Економічний аналіз	3	Залік
ОК 20	Інвестування та біржова діяльність	3	Екзамен
ОК 21	Логістика	3	Залік
ОК 22	Економіка бізнесу	3	Залік
ОК 23	Бізнес-планування	4	Залік
ОК 24	Практика навчальна ОТ	4	Залік
ОК 25	Практика навчальна професійна	3	Залік
ОК 26	Практика виробнича	4	Залік
ОК 27	Атестація (кваліфікаційний іспит)	1	
Загальний обсяг обов'язкових компонентів:		89	
Вибіркові компоненти ОПП (за вибором здобувача фахової передвищої освіти)			
Вибірковий блок ВБ 1			
ВБ.1.1	Основи правознавства	3	Залік
	Основи конституційного права		
ВБ1.2	Інформатика і комп'ютерна техніка	3	Залік
	Захист прав споживачів та управління якістю продукції		
ВБ 1.3	Філософія	3	Залік

	Етика та естетика		
ВБ 1.4	Соціологія	3	Залік
	Основи психології		
ВБ 1.5	Бухгалтерський облік	3	Залік
	Фінансовий контролінг		
ВБ 1.6	Ціноутворення	3	Залік
	Фінансова інфраструктура		
Загальний обсяг вибірових компонентів ВБ 1:		18	
Вибірковий блок ВБ 2			
ВБ 2.1	Електронна комерція	3	Залік
	Статистика		
ВБ 2.2	Страховання	3	Залік
	Бюджетна система		
ВБ 2.3	Фінансовий облік	3	Залік
	Фінансовий ринок		
ВБ 2.4	Маркетинг	3	Залік
	Реклама та стимулювання продажу		
Загальний обсяг вибірових компонентів ВБ 2:		12	
Загальний обсяг вибірових компонентів:		24	
ЗАГАЛЬНИЙ ОБСЯГ ОПП:		120	

2.2. Структурно-логічна схема освітньо-професійної програми

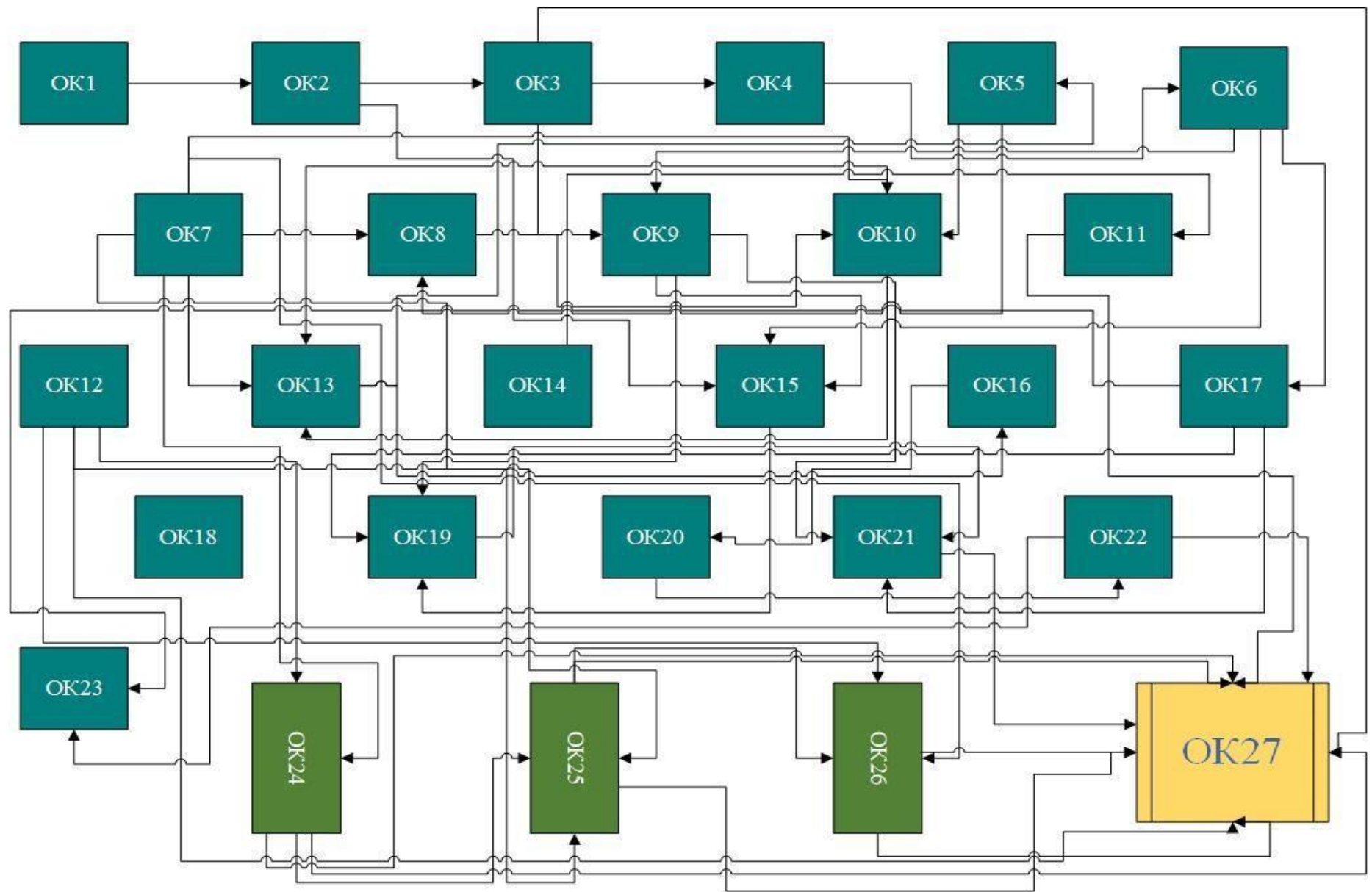

3. Форма атестації здобувачів освіти

Атестація випускників освітньо-професійної програми Підприємництво, торгівля та біржова діяльність спеціальності 076 Підприємництво, торгівля та біржова діяльність проводиться у формі кваліфікаційного іспиту та завершується видачею документу встановленого зразка про присудження освітньо-професійного ступеня фахового молодшого бакалавра із присвоєнням освітньої кваліфікації «Фаховий молодший бакалавр з підприємництва, торгівлі та біржової діяльності».

Кваліфікаційний іспит передбачає оцінювання результатів навчання, визначених стандартом спеціальності 076 Підприємництво, торгівля та біржова діяльність і освітньо-професійною програмою Підприємництво, торгівля та біржова діяльність.

Атестація здійснюється відкрито і публічно.

4. Система внутрішнього забезпечення якості фахової передвищої освіти ВСП «КІТУ НАУ»

Якість освітньо-професійної програми визначається внутрішньою системою забезпечення якості фахової передвищої освіти та освітньої діяльності ВСП «КІТУ НАУ», яка функціонує згідно з Положенням про систему забезпечення якості вищої та фахової передвищої освіти в Відокремленому структурному підрозділі «Фаховий коледж інженерії та управління Національного авіаційного університету», ухваленого Педагогічною радою (протокол від 25.02.2021 р. № 4), і відповідає вимогам Закону України «Про вищу освіту» (Розділ V. Забезпечення якості вищої освіти, ст.16) та Закону України «Про фахову передвищу освіту» (Розділ IV. Забезпечення якості фахової передвищої освіти, ст.17) й передбачає здійснення таких процедур і заходів:

1) визначення та оприлюднення політики, принципів та процедур забезпечення якості фахової передвищої освіти, що інтегровані до загальної системи управління коледжем, узгоджені з його стратегією і передбачають залучення внутрішніх та зовнішніх заінтересованих сторін;

2) визначення і послідовне дотримання процедур розроблення освітньо-професійних програм, які забезпечують відповідність їх змісту стандартам фахової передвищої освіти (професійним стандартам – за наявності), декларованим цілям, урахування позицій заінтересованих сторін, чітке визначення кваліфікацій, що присуджуються та/або присвоюються, які мають бути узгоджені з Національною рамкою кваліфікацій;

3) здійснення за участю здобувачів освіти моніторингу та періодичного перегляду освітньо-професійних програм з метою гарантування досягнення

встановлених для них цілей та їх відповідності потребам здобувачів фахової передвищої освіти і суспільства, включаючи опитування здобувачів фахової передвищої освіти;

4) забезпечення дотримання вимог правової визначеності, оприлюднення та послідовного дотримання нормативних документів коледжу, що регулюють усі стадії підготовки здобувачів фахової передвищої освіти (прийом на навчання, організація освітнього процесу, визнання результатів навчання, переведення, відрахування, атестація тощо);

5) забезпечення релевантності, надійності, прозорості та об'єктивності оцінювання, що здійснюється у рамках освітнього процесу;

6) визначення та послідовне дотримання вимог щодо компетентності педагогічних (науково-педагогічних) працівників, застосовування чесних і прозорих правил прийняття на роботу та безперервного професійного розвитку персоналу;

7) забезпечення необхідного фінансування освітньої та викладацької діяльності, а також адекватних та доступних освітніх ресурсів і підтримки здобувачів фахової передвищої освіти за кожною освітньо-професійною програмою;

8) забезпечення збирання, аналізу і використання відповідної інформації для ефективного управління освітньо-професійними програмами та іншою діяльністю закладу;

9) забезпечення публічної, зрозумілої, точної, об'єктивної, своєчасної та легкодоступної інформації про діяльність коледжу та всі освітньо-професійні програми, умови і процедури присвоєння ступеня фахової передвищої освіти та кваліфікацій;

10) забезпечення дотримання академічної доброчесності працівниками коледжу та здобувачами фахової передвищої освіти, у тому числі створення і забезпечення функціонування ефективної системи запобігання та виявлення академічного плагіату та інших порушень академічної доброчесності, притягнення порушників до академічної відповідальності;

11) періодичне проходження процедури зовнішнього забезпечення якості фахової передвищої освіти;

12) залучення здобувачів фахової передвищої освіти та роботодавців як повноправних партнерів до процедур і заходів забезпечення якості освіти;

13) забезпечення дотримання студентоорієнтованого навчання в освітньому процесі;

14) здійснення інших процедур і заходів, визначених законодавством, установчими документами коледжу або відповідно до них.

Система забезпечення якості освітньої діяльності та якості фахової передвищої освіти коледжу (внутрішня система забезпечення якості освіти) за поданням закладу може оцінюватися центральним органом виконавчої влади із забезпечення якості освіти або акредитованими ним незалежними установами оцінювання та забезпечення якості фахової передвищої освіти на предмет її відповідності вимогам до системи забезпечення якості фахової передвищої освіти, що затверджуються центральним органом виконавчої влади у сфері освіти і науки за поданням центрального органу виконавчої влади із забезпечення якості освіти.

5. Матриця відповідності програмних компетентностей компонентам освітньо-професійної програми

Освітні компоненти Компетентності ОПП	ІК	ОК 1	ОК 2	ОК 3	ОК 4	ОК 5	ОК 6	ОК 7	ОК 8	ОК 9	ОК 10	ОК 11	ОК 12	ОК 13	ОК 14	ОК 15	ОК 16	ОК 17	ОК 18	ОК 19	ОК 20	ОК 21	ОК 22	ОК 23	ОК 24	ОК 25	ОК 26	ОК 27	
	ЗК1	+	+	+																						+	+	+	+
ЗК2	+		+									+			+											+	+	+	+
ЗК3	+			+	+	+	+		+																	+	+	+	+
ЗК4	+												+													+	+	+	+
ЗК5	+																		+							+	+	+	+
ЗК6	+			+	+		+	+																		+	+	+	+
ЗК7	+							+	+					+												+	+	+	+
ЗК8	+				+		+													+						+	+	+	+
СК1	+		+	+		+	+																			+	+	+	+
СК2	+			+				+											+							+	+	+	+
СК3	+																			+	+	+	+	+	+	+	+	+	+
СК4	+									+						+									+	+	+	+	+
СК5	+															+	+			+		+	+		+	+	+	+	+
СК6	+			+						+										+				+	+	+	+	+	+
СК7	+									+							+				+				+	+	+	+	+
СК8	+													+			+						+		+	+	+	+	+
СК9	+							+			+					+		+			+	+			+	+	+	+	+
СК10	+						+				+									+		+	+		+	+	+	+	+

7. Матриця відповідності визначених освітньо-професійною програмою компетентностей НРК

Класифікація компетентностей за НРК	Знання	Уміння/навички	Комунікація	Відповідальність і автономія
<p>Зн 1. Всебічні спеціалізовані емпіричні та теоретичні знання у сфері навчання та/або професійної діяльності, усвідомлення меж цих знань</p> <p>Ум 1. Широкий спектр когнітивних та практичних умінь/навичок, необхідних для розв'язання складних задач у спеціалізованих сферах професійної діяльності та/або навчання.</p> <p>Ум 2. Знаходження творчих рішень або відповідей на чітко визначені конкретні та абстрактні проблеми на основі ідентифікації та застосування даних.</p> <p>Ум 3. Планування, аналіз, контроль та оцінювання власної роботи та роботи інших осіб у спеціалізованому контексті</p> <p>К 1. Взаємодія з колегами, керівниками та клієнтами у питаннях, що стосуються розуміння, навичок та діяльності у професійній сфері та/або у сфері навчання.</p> <p>К 2. Донесення до широкого кола осіб (колеги, керівники, клієнти) власного розуміння, знань, суджень, досвіду, зокрема у сфері професійної діяльності</p> <p>ВА 1. Організація та нагляд (управління) в контекстах професійної діяльності або навчання в умовах непередбачуваних змін.</p> <p>ВА 2. Покращення результатів власної діяльності і роботи інших.</p> <p>ВА 3. Здатність продовжувати навчання з деяким ступенем автономії</p>				
Компетентності				
1	2	3	4	5

1	2	3	4	5
Загальні компетентності				
ЗК 1	Зн 1	Ум 1, Ум 2	К 1, К 2	БА 2, БА 3
ЗК 2	Зн 1	Ум 1, Ум 2	К 1	БА 3
ЗК 3	Зн 1	Ум 1, Ум 2, Ум 3	К 1, К 2	БА 1, БА 2
ЗК 4	Зн 1	Ум 1, Ум 2	К 1	БА 1, БА 3
ЗК 5	Зн 1	Ум 1, Ум 2	К 1	БА 3
ЗК 6	Зн 1	Ум 1, Ум 2, Ум 3	К 1, К 2	БА 1, БА 2
ЗК 7	Зн 1	Ум 1, Ум 2, Ум 3	К 1, К 2	БА 2
ЗК 8	Зн 1	Ум 1, Ум 2, Ум 3	К 1, К 2	БА 2
Спеціальні компетентності				
СК 1	Зн 1	Ум 2, Ум 3	К 1, К 2	БА 1, БА 2
СК 2	Зн 1	Ум 1, Ум 2	К 1	БА 1, БА 2
СК 3	Зн 1	Ум 2, Ум 3	К 1, К 2	БА 1, БА 2
СК 4	Зн 1	Ум 1	К 1	БА 2
СК 5	Зн 1	Ум 1	К 1	БА 1, БА 2
СК 6	Зн 1	Ум 1, Ум 2, Ум 3	К 1	БА 1, БА 2
СК 7	Зн 1	Ум 1, Ум 3	К 2	БА 2
СК 8	Зн 1	Ум 1, Ум 2, Ум 3	К 1, К 2	БА 1, БА 2
СК 9	Зн 1	Ум 1, Ум 2, Ум 3	К 1, К 2	БА 1, БА 2
СК 10	Зн 1	Ум 1, Ум 2, Ум 3	К 1, К 2	БА 2

8. Матриця відповідності визначених освітньо-професійною програмою програмних результатів навчання та компетентностей

Результати навчання	Компетентності																	
	Загальні компетентності								Спеціальні компетентності									
	ЗК 1	ЗК 2	ЗК 3	ЗК 4	ЗК 5	ЗК 6	ЗК 7	ЗК 8	СК 1	СК 2	СК 3	СК 4	СК 5	СК 6	СК 7	СК 8	СК 9	СК 10
ПРН 1	+	+							+									
ПРН 2			+				+			+								
ПРН 3				+	+							+					+	+
ПРН 4						+	+				+			+			+	
ПРН 5						+	+						+				+	+
ПРН 6								+	+		+		+	+				+
ПРН 7									+			+		+	+		+	+
ПРН 8										+	+	+						
ПРН 9			+			+		+			+			+				
ПРН 10			+									+				+		
ПРН 11			+					+				+	+	+	+			+
ПРН 12			+					+			+			+	+			+
ПРН 13			+			+									+			
ПРН 14			+	+			+	+				+				+	+	
ПРН 15				+	+	+		+			+						+	
ПРН 16				+	+		+					+						+
ПРН 17			+				+							+				