

МІНІСТЕРСТВО ОСВІТИ І НАУКИ УКРАЇНИ  
Відокремлений структурний підрозділ  
«Фаховий коледж інженерії, управління та землевпорядкування  
Національного авіаційного університету»



## ОСВІТНЬО-ПРОФЕСІЙНА ПРОГРАМА

### ЖУРНАЛІСТИКА

#### фахової передвищої освіти

<b>ГАЛУЗЬ ЗНАНЬ</b>	06 Журналістика
<b>СПЕЦІАЛЬНІСТЬ</b>	061 Журналістика
<b>КВАЛІФІКАЦІЯ</b>	Фаховий молодший бакалавр з журналістики

Освітньо-професійна програма  
затверджена Педагогічною радою коледжу  
протокол №3 від «27» квітня 2023 р.  
Вводиться в дію наказом в.о. директора  
В.о. директора

Віктор ПАРАНІЧ  
Наказ №351 від 08.05.2023р.

**1. Опис освітньо-професійної програми ЖУРНАЛІСТИКА зі спеціальності  
061 Журналістика галузі знань 06 Журналістика**

<b>1 – Загальна інформація</b>		
1.1	<b>Повна назва закладу освіти та структурного підрозділу</b>	Відокремлений структурний підрозділ «Фаховий коледж інженерії, управління та землевпорядкування Національного авіаційного університету»
1.2	<b>Освітньо-професійний ступінь</b>	Фаховий молодший бакалавр
1.3	<b>Офіційна назва освітньо-професійної програми</b>	<b>ЖУРНАЛІСТИКА</b>
1.4	<b>Обсяг кредитів, необхідний для здобуття ступеня фахового молодшого бакалавра</b>	180 кредитів ЄКТС. Термін навчання: - 2 роки 10 місяців на основі ПЗСО(профільної середньої освіти); - 3 роки 10 місяців на основі БЗСО
1.5	<b>Наявність акредитації</b>	Не акредитована, передбачається акредитація у 2024 році
1.6	<b>Освітня кваліфікація</b>	Фаховий молодший бакалавр з журналістики
1.7	<b>Професійна кваліфікація</b>	Не надається
1.8	<b>Кваліфікація в дипломі</b>	Освітньо-професійний ступінь – фаховий молодший бакалавр Спеціальність – 061 Журналістика Освітньо-професійна програма – Журналістика
1.9	<b>Цикл/рівень</b>	НРК України – 5 рівень, ЄРК – 5 рівень, РК ЄПВО – короткий цикл
1.10	<b>Вимоги до осіб, які можуть розпочати навчання за програмою</b>	Повна загальна середня освіта. Вступ на навчання на освітньо-професійну програму на основі базової середньої освіти зобов'язує здобувачів фахової передвищої освіти одночасно виконати програму профільної середньої освіти професійного спрямування, тривалість здобуття якої становить два роки. Освітня програма профільної середньої освіти професійного спрямування, що відповідає галузі знань та/або спеціальності, інтегрується з освітньо-професійною програмою фахового молодшого бакалавра. Мінімум 50% обсягу освітньо-професійної програми спрямовується на досягнення результатів навчання за спеціальністю

1.11	<b>Форми здобуття освіти</b>	Інституційна очна (денна), заочна
1.12	<b>Мова(и) викладання</b>	Українська
1.13	<b>Термін дії освітньо-професійної програми</b>	Рік вступу – 2022 та наступні до нової редакції освітньо-професійної програми
1.14	<b>Інтернет-адреса постійного розміщення опису освітньо-професійної програми</b>	www.kitu.nau.edu.ua

## 2 – Мета освітньо-професійної програми

Підготувати професійно компетентних випускників, які здатні ефективно здійснювати інформаційно-комунікаційну діяльність у медіапросторі України і світу, продуктивно виконувати професійно-прикладні завдання у сфері соціальних комунікацій, дотримуючись професійних стандартів, етичного кодексу журналіста, адаптуючись до запитів громадянського, інформаційного суспільства.

## 3 – Характеристика освітньо-професійної програми

3.1	<b>Предметна область</b>	<p><b>Об’єкт вивчення:</b> інформаційна діяльність, соціальні комунікації в різних формах і виявах, законодавча та нормативна база у сфері інформаційної діяльності та комунікацій; сучасні засоби масової комунікації (ЗМК).</p> <p><b>Цілі навчання:</b> формування у здобувачів фахової перед вищої освіти професійних компетентностей у сфері журналістики, соціальних комунікацій, реклами, видавничої справи та редагування.</p> <p><b>Теоретичний зміст</b> предметної області складають знання про теорію масової комунікації та інформації, історію професійної діяльності, основні поняття законодавчої бази інформаційної діяльності та комунікацій, професійні стандарти у сфері журналістики та видавничої справи.</p> <p><b>Методи, методики та технології:</b> методи збору, опрацювання та поширення інформації; соціально-комунікаційні технології; методи редакторського аналізу під час опрацювання текстів різного цільового і читацького призначення; технології маркетингу та реклами видавничої продукції, методологія економічного обґрунтування доцільності видавничого продукту.</p> <p><b>Інструменти та обладнання:</b> інформаційно-комунікаційні системи та технології, комп’ютерна техніка, мережеві, мобільні, хмарні технології для формування професійних компетентностей фахового молодшого бакалавра з журналістики.</p>
-----	--------------------------	--------------------------------------------------------------------------------------------------------------------------------------------------------------------------------------------------------------------------------------------------------------------------------------------------------------------------------------------------------------------------------------------------------------------------------------------------------------------------------------------------------------------------------------------------------------------------------------------------------------------------------------------------------------------------------------------------------------------------------------------------------------------------------------------------------------------------------------------------------------------------------------------------------------------------------------------------------------------------------------------------------------------------------------------------------------------------------------------------------------------------------------------------------------------------------------------------------------------------------------------------------------------------------------------------------------------------------------------------------------

3.2	<b>Орієнтація освітньо-професійної програми</b>	Освітньо-професійна програма фахового молодшого бакалавра. Прикладна орієнтація. Програма адаптована щодо професійних та наукових досягнень у галузі журналістики, враховує специфіку роботи в умовах сучасності, пропонує комплексний підхід до здійснення діяльності у сфері телевізійної, агенційної журналістики та друкованих ЗМІ і реалізує це через навчання та практичну підготовку.
3.3	<b>Основний фокус освітньо-професійної програми та спеціалізації</b>	Спеціальна освіта в галузі журналістики за спеціальністю 061 Журналістика поєднує соціально-гуманітарну, спеціальну та науково-практичну підготовку. Передбачає залучення до викладання дисциплін та проведення інтерактивних лекцій фахівців з досвідом роботи.
3.4	<b>Особливості освітньо-професійної програми</b>	Особливістю ОПП є її міждисциплінарний характер, а саме: інтеграція знань з історії та теорії журналістики, агенційної журналістики, журналістських жанрів, теорії і методики журналістської творчості. Програма передбачає проходження практики в системі організацій та установ, пов'язаних із журналістикою, ЗМІ, рекламою, виготовленням інформаційних продуктів.

#### **4 – Придатність випускників до працевлаштування та подальшого навчання**

4.1	<b>Працевлаштування випускників</b>	Випускник придатний до працевлаштування на посади у відповідності до Національного класифікатора професій ДК 003:2010: 3119 Фахівець із видавничо-поліграфічного виробництва. 3429 Представник із реклами. 3431 Відповідальний секретар редакції.
4.2	<b>Академічні права випускників</b>	Продовження навчання за початковим рівнем (короткий цикл) або першим (бакалаврським) рівнем вищої освіти. Набуття додаткових кваліфікацій в системі освіти дорослих, в тому числі післядипломної освіти.

#### **5 – Викладання та оцінювання**

5.1	<b>Викладання та навчання</b>	Студентоцентроване навчання, самонавчання, проблемно-орієнтоване навчання. Реалізується шляхом використання інтерактивних лекцій, семінарів, практичних занять, виконання самостійної роботи з використанням підручників, конспектів та методичних рекомендацій, тренінгів, що розвивають лідерські навички та вміння працювати в команді, консультацій з викладачами, індивідуальних занять. Фахові компетентності підкріплюються формуванням професійних навичок під час роботи в базових центрах практичної підготовки та різних видів практик. Результати виконання видавничих проектів оприлюднюються у звітах практик.
-----	-------------------------------	---------------------------------------------------------------------------------------------------------------------------------------------------------------------------------------------------------------------------------------------------------------------------------------------------------------------------------------------------------------------------------------------------------------------------------------------------------------------------------------------------------------------------------------------------------------------------------------------------------------------------------

5.2	<b>Оцінювання</b>	<p>Заліки, екзамени, звіти з практики, участь у семінарах, презентації, поточний контроль, есе, реферати, курсове проєктування, захист кваліфікаційної роботи.</p> <p>Оцінювання навчальних досягнень здобувачів освіти здійснюється за 100-бальною шкалою ЄКТС (ECTS) та національною 4-х бальною шкалою («відмінно», «добре», «задовільно», «незадовільно») системами.</p>
<b>6 – Перелік компетентностей випускника</b>		
6.1	<b>Інтегральна компетентність (ІК)</b>	<p>Здатність вирішувати типові спеціалізовані завдання в галузі соціальних комунікацій або в процесі навчання, що передбачає застосування положень і методів соціально-комунікативних та інших наук і характеризується певною невизначеністю умов; здатність нести відповідальність за результати своєї діяльності, а також контролювати інших осіб у визначених ситуаціях.</p>
6.2	<b>Загальні компетентності (ЗК)</b>	<p><b>ЗК1.</b> Здатність реалізувати свої права і обов'язки як члена суспільства, усвідомлювати цінності громадянського (вільного демократичного) суспільства та необхідність розвитку, верховенства права, прав і свобод людини і громадянина України.</p> <p><b>ЗК2.</b> Здатність зберігати та примножувати моральні, культурні, наукові цінності і досягнення суспільства на основі розуміння історії та закономірностей розвитку інформаційної діяльності та комунікацій, їхнього місця в загальній системі знань про природу і суспільство та в розвитку суспільства, техніки і технологій; використовувати різні види та форми рухової активності для активного відпочинку та ведення здорового способу життя.</p> <p><b>ЗК3.</b> Здатність застосовувати знання у практичних ситуаціях.</p> <p><b>ЗК4.</b> Здатність спілкуватися державною мовою як усно, так і письмово.</p> <p><b>ЗК5.</b> Здатність спілкуватися іноземною мовою для професійної діяльності.</p> <p><b>ЗК6.</b> Здатність використовувати інформаційні та комунікаційні технології.</p> <p><b>ЗК7.</b> Здатність до пошуку, оброблення та аналізу інформації з різних джерел.</p> <p><b>ЗК8.</b> Здатність діяти соціально відповідально та свідомо.</p>
6.3	<b>Спеціальні компетентності (СК)</b>	<p><b>СК1.</b> Здатність застосовувати нормативно- правові акти у сфері інформаційної діяльності, дотримуватися вимог чинних стандартів у процесі створення, виготовлення та поширення журналістських матеріалів, рекламної та видавничої продукції.</p>

		<p><b>СК2.</b> Здатність дотримуватися мовних норм сучасної української літературної мови, вміння виявляти закономірності функціонування української мови як державної.</p> <p><b>СК3.</b> Здатність знати суть та структуру інформаційного простору, вміння виявляти закономірності функціонуванні засобів масової інформації різних видів.</p> <p><b>СК4.</b> Здатність удосконалювати текстову і нетекстову частини оригіналу, застосовуючи загальну методику редакторського аналізу, готувати до друку твори різних видів літератури із врахуванням типологічних особливостей, цільового та читацького призначення.</p> <p><b>СК5.</b> Здатність усвідомлювати специфіку інформаційного, аналітичного і художньо-публіцистичного відображення реальної дійсності в журналістських матеріалах різних жанрів.</p> <p><b>СК6.</b> Здатність обирати та застосовувати сучасні комунікативні технології та медіакомунікаційні системи.</p> <p><b>СК7.</b> Здатність формувати інформаційний контент.</p> <p><b>СК8.</b> Здатність використовувати різні методи збору інформації, правильно опрацьовувати фактичний матеріал, об'єктивно інформувати, оперувати засобами створення соціально-дієвих та ефективних журналістських матеріалів.</p> <p><b>СК9.</b> Здатність створювати різножанровий медіапродукт, враховуючи читацьке та цільове призначення.</p> <p><b>СК10.</b> Здатність розв'язувати типові практичні ситуації, пов'язані з пошуком та розповсюдженням зафіксованої інформації, зокрема в Інтернеті.</p> <p><b>СК11.</b> Здатність дотримуватися журналістської етики в професійній діяльності.</p> <p><b>СК12.</b> Здатність створювати та редагувати рекламні матеріали різних типів, зважаючи на канали та способи поширення рекламної інформації.</p> <p><b>СК13.</b> Здатність оцінювати та аналізувати стан розвитку сучасного інформаційного простору, а також видавничої справи та книговидавничого ринку.</p> <p><b>СК14.</b> Здатність застосовувати комп'ютерно-видавничі технології у журналістській та редакторсько-видавничій професійній діяльності.</p> <p><b>СК15.</b> Здатність ефективно комунікувати із соціумом через сучасні ЗМК, формуючи громадську думку.</p>
<b>7 – Зміст підготовки здобувачів фахової передвищої освіти, сформульований у термінах результатів навчання ( РН)</b>		
7.1	<p><b>РН1.</b> Знати свої права і обов'язки як члена суспільства, усвідомлювати цінності вільного демократичного суспільства, верховенства права, прав і свобод людини й громадянина.</p> <p><b>РН2.</b> Знати та дотримуватися основних положень законодавства у сфері інформаційної діяльності та комунікацій.</p>	

	<p><b>РН3.</b> Дотримуватися вимог стандартів під час створення журналістських матеріалів, рекламної та видавничої продукції.</p> <p><b>РН4.</b> Знати основні етапи редакційно-видавничої підготовки оригіналу в реальних виробничих умовах.</p> <p><b>РН5.</b> Аналізувати основні літературно-видавничі тенденції та знати закономірності їхнього функціонування.</p> <p><b>РН6.</b> Уміти виявляти закономірності у функціонуванні засобів масової комунікації різних видів.</p> <p><b>РН7.</b> Застосовувати мовні норми відповідно до стилю мовлення та конкретної мовленнєвої ситуації.</p> <p><b>РН8.</b> Практично використовувати іноземну мову для професійної діяльності.</p> <p><b>РН9.</b> Застосовувати загальну методика редакторського аналізу для удосконалення текстової й не текстової частин оригіналу, готуючи до друку твори різних видів літератури із врахуванням типологічних особливостей, цільового та читацького призначення.</p> <p><b>РН10.</b> Дотримуватися об'єктивності у журналістських матеріалах різних жанрів (інформаційних, аналітичних і художньо-публіцистичних).</p> <p><b>РН11.</b> Оперувати засобами створення Соціально-дієвих та ефективних журналістських матеріалів.</p> <p><b>РН12.</b> Створювати медіапродукт певної тематики, визначеного жанру з урахуванням каналу поширення чи платформи оприлюднення.</p> <p><b>РН13.</b> Генерувати інформаційний контент певної тематики з використанням доступних, а також обов'язкових джерел інформації.</p> <p><b>РН14.</b> Розміщувати оперативну інформацію на доступних інтернет- платформах.</p> <p><b>РН15.</b> Розв'язувати типові практичні ситуації, пов'язані з пошуком та розповсюдженням зафіксованої інформації.</p> <p><b>РН16.</b> Використовувати необхідні знання й технології для виходу з кризових комунікативних ситуацій на засадах толерантності, діалогу й співробітництва.</p> <p><b>РН17.</b> Створювати та редагувати рекламні матеріали різних типів, зважаючи на шляхи й способи поширення рекламної інформації.</p> <p><b>РН18.</b> Використовувати інформаційні та комунікаційні технології для створення журналістських та рекламних матеріалів, редагування видань, а також для промоції видавничого продукту.</p> <p><b>РН19.</b> Застосовувати комп'ютерно-видавничі технології в журналістській та редакторно-видавничій професійній діяльності.</p> <p><b>РН20.</b> Уміти аналізувати маркери впливу на громадську думку з урахуванням сучасних вимог до інформаційно-комунікаційної діяльності.</p>		
<b>8 – Ресурсне забезпечення реалізації освітньо-професійної програми</b>			
8.1	<table border="1" style="width: 100%;"> <tr> <td style="width: 30%;"><b>Кадрове забезпечення</b></td> <td>Навчальні дисципліни та інші освітні компоненти освітньої програми викладаються та забезпечуються педагогічними працівниками, академічна та/або професійна кваліфікація яких відповідає змісту зазначених навчальних дисциплін загальної та професійної підготовки та інших освітніх компонентів освітньої програми.</td> </tr> </table>	<b>Кадрове забезпечення</b>	Навчальні дисципліни та інші освітні компоненти освітньої програми викладаються та забезпечуються педагогічними працівниками, академічна та/або професійна кваліфікація яких відповідає змісту зазначених навчальних дисциплін загальної та професійної підготовки та інших освітніх компонентів освітньої програми.
<b>Кадрове забезпечення</b>	Навчальні дисципліни та інші освітні компоненти освітньої програми викладаються та забезпечуються педагогічними працівниками, академічна та/або професійна кваліфікація яких відповідає змісту зазначених навчальних дисциплін загальної та професійної підготовки та інших освітніх компонентів освітньої програми.		

8.2	<b>Матеріально-технічне забезпечення</b>	Матеріально-технічна база коледжу відповідає ліцензійним умовам та вимогам освітньо-професійної програми. В наявності достатній лекційний аудиторний фонд з мультимедійним обладнанням, спеціалізовані кабінети, комп'ютерні лабораторії.
8.3	<b>Інформаційне та навчально-методичне забезпечення</b>	Бібліотека коледжу, в т.ч. електронна бібліотека; бібліотека Національного авіаційного університету; фонди бібліотеки ім. Ярослава Мудрого, авторські методичні розробки викладачів коледжу
<b>9 – Академічна мобільність</b>		
9.1	<b>Національна кредитна мобільність</b>	Планується підписання двосторонніх договорів із провідними коледжами України
9.2	<b>Міжнародна кредитна мобільність</b>	Планується підписання двосторонніх договорів із провідними коледжами Європейського союзу
9.3	<b>Навчання іноземних здобувачів фахової передвищої освіти</b>	Планується розширення провадження освітньої діяльності для підготовки іноземних громадян та осіб без громадянства



# 1. Перелік компонентів освітньо-професійної програми та їх логічна послідовність

## 1.1. Перелік компонентів ОПП

Код н/д	Компоненти освітньої програми (навчальні дисципліни, курсові проекти (роботи), практики, кваліфікаційний іспит)	Кількість кредитів ЄКТС	Форма підсумкового контролю/КР, КП
1	2	3	4
<b>Обов'язкові компоненти ОПП</b>			
<b>Обов'язкові освітні компоненти, що формують загальні компетентності</b>			
ОК 1	Історія та культура України	4	Екзамен
ОК 2	Українська мова в ЗМІ (в т.ч. професійне спілкування)	5	Залік
ОК 3	Іноземна мова (за професійним спрямуванням)	8	Екзамен
ОК 4	Економікс	3	Залік
ОК 5	Фізичне виховання	4	Залік
ОК 6	Вища математика	4	Залік
ОК 7	Основи охорони праці та БЖД	3	Залік
<b>Обов'язкові освітні компоненти, що формують спеціальні компетентності</b>			
ОК 8	Основи журналістики	4	Екзамен
ОК 9	Історія української журналістики	4	Екзамен
ОК 10	Теорія та історія української літератури	4	Екзамен
ОК 11	Журналістикознавство	6	Екзамен
ОК 12	Видавнича справа та редагування	5	Екзамен
ОК 13	Зарубіжна журналістика: історія, теорія, сучасна практика	5	Екзамен
ОК 14	Практична стилістика української мови	4	Екзамен
ОК 15	Організація роботи в ЗМІ	5	Екзамен
ОК 16	Інтернет-журналістика	6	Екзамен/КР
ОК 17	Моніторингова журналістика	5	Залік
ОК 18	Інфографіка новинного дизайну	6	Екзамен
ОК 19	Мова нових медіа	4	Залік
ОК 20	Сторітелінг в нових медіа	4	Залік
ОК 21	Соціально-політичні маніпуляції в ЗМІ	5	Екзамен
ОК 22	Інтернет-ТБ	5	Залік
ОК 23	Журналістська майстерність	7	Екзамен/КР
ОК 24	Практика навчальна	6	Залік
ОК 25	Практика навчальна професійна	6	Залік
ОК 26	Практика виробнича	5	Залік
ОК 27	Атестація (кваліфікаційний іспит)	5	
<b>Загальний обсяг обов'язкових компонентів:</b>		<b>132</b>	
<b>Вибіркові компоненти ОПП (за вибором здобувача фахової передвищої освіти)</b>			
<b>Освітні компоненти вибіркового каталогу</b>			
ВБ 1.1	Освітній компонент каталогу ВБ1	4	Залік

ВБ 1.2	Освітній компонент каталогу ВБ1	4	Залік
ВБ 1.3	Освітній компонент каталогу ВБ1	4	Залік
ВБ 1.4	Освітній компонент каталогу ВБ1	4	Залік
ВБ 1.5	Освітній компонент каталогу ВБ1	4	Залік
ВБ 1.6	Освітній компонент каталогу ВБ1	4	Залік
ВБ 1.7	Освітній компонент каталогу ВБ1	4	Залік
<b><i>Загальний обсяг вибірових компонентів ВБ 1:</i></b>		<b>28</b>	
<b>Вибірковий блок ВБ 2</b>			
ВБ 2.1	Освітній компонент каталогу ВБ2	4	Залік
ВБ 2.2	Освітній компонент каталогу ВБ2	4	Залік
ВБ 2.3	Освітній компонент каталогу ВБ2	4	Залік
ВБ 2.4	Освітній компонент каталогу ВБ2	4	Залік
ВБ 2.5	Освітній компонент каталогу ВБ2	4	
<b><i>Загальний обсяг вибірових компонентів ВБ 2:</i></b>		<b>20</b>	
<b>Загальний обсяг вибірових компонентів:</b>		<b>48</b>	
<b>ЗАГАЛЬНИЙ ОБСЯГ ОПП: (кредитів ЄКТС)</b>		<b>180</b>	

## Каталог вибірових освітніх компонентів

<b>Вибірковий блок</b>	<b>Освітні компоненти вибіркового каталогу</b>
<b>ВБ 1</b>	<b>ВБ 1.1. Філософія</b>
	ВБ 1.1. Історія зарубіжної літератури
	<b>ВБ 1.2. Інформатика і комп'ютерна техніка</b>
	ВБ 1.2. Комп'ютерно-видавничі технології
	ВБ 1.2. Комп'ютерно-видавничі технології
	<b>ВБ 1.3. Політологія</b>
	ВБ 1.3. Соціологія
	<b>ВБ 1.4. Інтелектуально-психологічні засади функціонуванняЗМК</b>
	ВБ 1.4. Основи психології
	<b>ВБ 1.5. Основи правознавства</b>
	ВБ 1.5. Основи конституційного права
	<b>ВБ 1.6. Журналістська етика</b>
	ВБ 1.6. Агенційна журналістика
	<b>ВБ 1.7. Реклама та PR в інтернеті</b>
	ВБ 1.7. Основи фотожурналістики
<b>Вибірковий блок</b>	<b>Освітні компоненти вибіркового каталогу</b>
<b>ВБ 2</b>	<b>ВБ 2.1. Медіакритика</b>
	ВБ 2.1. Журналістські жанри
	<b>ВБ 2.2. Соціально-комунікаційні технології</b>
	ВБ 2.2. Методика збору, обробки та поширення інформації
	<b>ВБ 2.3. Подкасти</b>
	ВБ 2.3. Теорія і методика журналістської творчості
	<b>ВБ 2.4. Журналістське розслідування</b>
	ВБ 2.4. Публіцистична майстерність
	<b>ВБ 2.5. Теорія масової комунікації</b>
	ВБ 2.5. Технологія інтерв'ю

## 2.2. Структурно-логічна схема освітньо-професійної програми

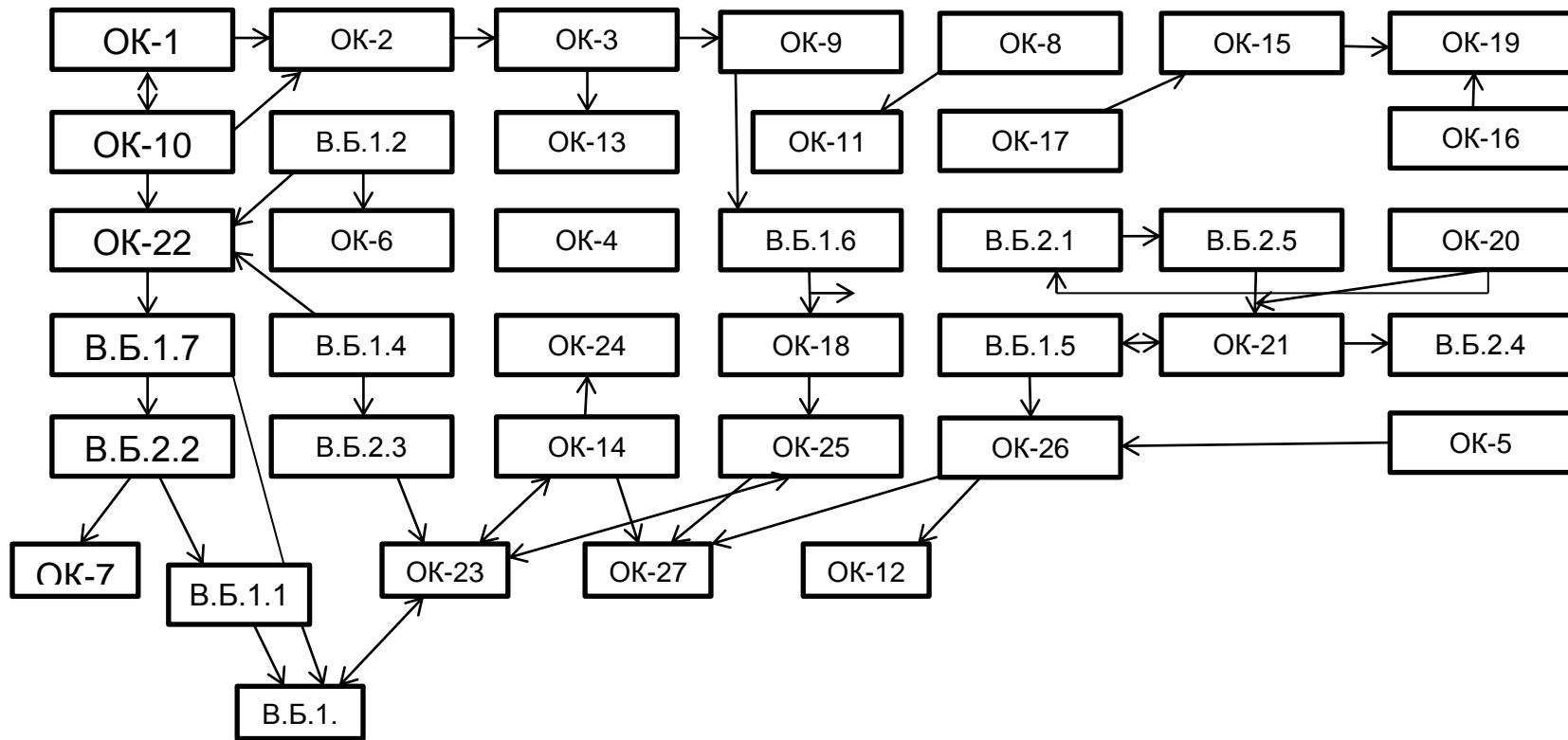

## **2. Форма атестації здобувачів освіти**

Атестація випускників освітньо-професійної програми Журналістика за спеціальністю 061 Журналістика здійснюється у формі публічного захисту кваліфікаційної роботи із присвоєнням кваліфікації: «Фаховий молодший бакалавр з журналістики зі спеціальності 061 Журналістика».

Кваліфікаційна робота являє собою виготовлений інформаційний продукт або проект інформаційної акції чи інформаційну акцію, до яких додають пояснювальну записку. Кваліфікаційна робота має передбачати розв'язання типової спеціалізованої задачі або практичної проблеми у сфері соціальних комунікацій, що характеризується комплексністю і невизначеністю умов.

Кваліфікаційна робота не повинна містити академічного плагіату, фабрикації та фальсифікації. Кваліфікаційна робота має бути розміщена у репозитарії коледжу.

## **3. Система внутрішнього забезпечення якості фахової передвищої освіти ВСП «КІУТЗ НАУ»**

Якість освітньо-професійної програми визначається внутрішньою системою забезпечення якості фахової передвищої освіти та освітньої діяльності ВСП «КІУТЗ НАУ», яка функціонує згідно з Положенням про систему забезпечення якості вищої та фахової передвищої освіти у Відокремленому структурному підрозділі «Фаховий коледж інженерії, управління та землевпорядкування Національного авіаційного університету», ухваленого Педагогічною радою (протокол від 08.03.2023 р. №2 ), і відповідає вимогам Закону України «Про вищу освіту» (Розділ V. Забезпечення якості вищої освіти, ст. 16) та Закону України «Про фахову передвищу освіту» (Розділ IV. Забезпечення якості фахової передвищої освіти, ст. 17) й передбачає здійснення таких процедур і заходів:

1) визначення та оприлюднення політики, принципів та процедур забезпечення якості фахової передвищої освіти, що інтегровані до загальної системи управління коледжем, узгоджені з його стратегією і передбачають залучення внутрішніх та зовнішніх зацікавлених сторін;

2) визначення і послідовне дотримання процедур розроблення освітньо-професійних програм, які забезпечують відповідність їх змісту стандартам фахової передвищої освіти (професійним стандартам – за наявності), декларованим цілям, урахування позицій заінтересованих сторін, чітке визначення кваліфікацій, що присуджуються та/або присвоюються, які мають бути узгоджені з Національною рамкою кваліфікацій;

3) здійснення за участю здобувачів освіти моніторингу та періодичного перегляду освітньо-професійних програм з метою гарантування досягнення

встановлених для них цілей та їх відповідності потребам здобувачів фахової передвищої освіти і суспільства, включаючи опитування здобувачів фахової передвищої освіти;

4) забезпечення дотримання вимог правової визначеності, оприлюднення та послідовного дотримання нормативних документів коледжу, що регулюють усі стадії підготовки здобувачів фахової передвищої освіти (прийом на навчання, організація освітнього процесу, визнання результатів навчання, переведення, відрахування, атестація тощо);

5) забезпечення релевантності, надійності, прозорості та об'єктивності оцінювання, що здійснюється у рамках освітнього процесу;

б) визначення та послідовне дотримання вимог щодо компетентності педагогічних (науково-педагогічних) працівників, застосування чесних і прозорих правил прийняття на роботу та безперервного професійного розвитку персоналу;

7) забезпечення необхідного фінансування освітньої та викладацької діяльності, а також адекватних та доступних освітніх ресурсів і підтримки здобувачів фахової передвищої освіти за кожною освітньо-професійною програмою;

8) забезпечення збирання, аналізу і використання відповідної інформації для ефективного управління освітньо-професійними програмами та іншою діяльністю закладу;

9) забезпечення публічної, зрозумілої, точної, об'єктивної, своєчасної та легкодоступної інформації про діяльність коледжу та всі освітньо-професійні програми, умови і процедури присвоєння ступеня фахової передвищої освіти та кваліфікацій;

10) забезпечення дотримання академічної доброчесності працівниками коледжу та здобувачами фахової передвищої освіти, у тому числі створення і забезпечення функціонування ефективної системи запобігання та виявлення академічного плагіату та інших порушень академічної доброчесності, притягнення порушників до академічної відповідальності;

11) періодичне проходження процедури зовнішнього забезпечення якості фахової передвищої освіти;

12) залучення здобувачів фахової передвищої освіти та роботодавців як повноправних партнерів до процедур і заходів забезпечення якості освіти;

13) забезпечення дотримання студентоорієнтованого навчання в освітньому процесі;

14) здійснення інших процедур і заходів, визначених законодавством, установчими документами коледжу або відповідно до них.

Система забезпечення якості освітньої діяльності та якості фахової передвищої освіти коледжу (внутрішня система забезпечення якості освіти) за поданням закладу може оцінюватися центральним органом виконавчої влади із забезпечення якості освіти або акредитованими ним незалежними установами оцінювання та забезпечення якості фахової передвищої освіти щодо її відповідності вимогам до системи забезпечення якості фахової передвищої освіти, що затверджуються центральним органом виконавчої влади у сфері освіти і науки за поданням центрального органу виконавчої влади із забезпечення якості освіти.

#### 4. Матриця відповідності програмних компетентностей компонентам освітньо-професійної програми

Освітні компоненти Компетентності ОПП																														
	І К	ОК1	ОК2	ОК3	ОК4	ОК5	ОК6	ОК7	ОК8	ОК9	ОК10	ОК11	ОК12	ОК13	ОК14	ОК15	ОК16	ОК17	ОК18	ОК19	ОК20	ОК21	ОК22	ОК23	ОК24	ОК25	ОК26	ОК27		
ЗК1	+	+	+																							+	+	+	+	
ЗК2	+		+									+			+												+	+	+	+
ЗК3	+			+	+	+	+		+																		+	+	+	+
ЗК4	+												+														+	+	+	+
ЗК5	+																			+							+	+	+	+
ЗК6	+			+	+		+	+																			+	+	+	+
ЗК7	+							+	+					+													+	+	+	+
ЗК8	+				+		+														+						+	+	+	+
СК1	+		+	+		+	+																				+	+	+	+
СК2	+			+				+											+								+	+	+	+
СК3	+																				+	+	+	+	+	+	+	+	+	+
СК4	+									+							+									+	+	+	+	+
СК5	+															+	+				+		+	+		+	+	+	+	+
СК6	+			+						+											+					+	+	+	+	+
СК7	+									+							+					+				+	+	+	+	+
СК8	+													+			+							+		+	+	+	+	+
СК9	+							+				+				+		+				+	+			+	+	+	+	+
СК10	+						+				+										+		+	+		+	+	+	+	+
СК11	+						+	+			+					+					+							+	+	+
СК12	+		+				+				+					+	+				+			+		+		+	+	+
СК13	+		+				+				+		+								+			+				+	+	+
СК14	+		+				+	+			+		+				+				+	+				+		+	+	+
СК15	+	+					+				+						+				+		+			+	+	+	+	+



### 5. Матриця забезпечення результатів навчання (РН) відповідними освітніми компонентами

Освітні компоненти Програмні результати навчання	І К	ОК1	ОК2	ОК3	ОК4	ОК5	ОК6	ОК7	ОК8	ОК9	ОК10	ОК11	ОК12	ОК13	ОК14	ОК15	ОК16	ОК17	ОК18	ОК19	ОК20	ОК21	ОК22	ОК23	ОК24	ОК25	ОК26	ОК27	
	РН1	+	+	+									+			+											+	+	+
РН2	+		+	+	+	+	+																			+	+	+	+
РН3	+												+						+							+	+	+	+
РН4	+							+													+		+		+	+	+	+	
РН5	+			+						+											+					+	+	+	+
РН6	+				+													+					+	+	+	+	+	+	+
РН7	+		+	+	+	+			+	+				+												+	+	+	+
РН8	+									+						+				+	+	+			+	+	+	+	+
РН9	+															+		+							+	+	+	+	+
РН10	+									+											+		+	+	+	+	+	+	+
РН11	+																+					+	+	+		+	+	+	+
РН12	+				+		+			+	+					+			+	+		+	+			+	+	+	+
РН13	+					+					+						+									+	+	+	+
РН14	+		+	+		+				+						+						+		+	+	+	+	+	+
РН15	+		+			+				+						+						+			+	+	+	+	+
РН16	+		+																		+		+	+		+	+	+	+
РН17	+			+		+				+						+					+	+	+	+	+	+	+	+	+
РН18	+				+						+		+			+						+		+		+		+	+
РН19	+		+			+										+			+			+		+		+		+	+
РН20	+															+						+		+				+	+

## 6. Матриця відповідності результатів навчання та компетентностей

	ЗК1	ЗК2	ЗК3	ЗК4	ЗК5	ЗК6	ЗК7	ЗК8	СК1	СК2	СК3	СК4	СК5	СК6	СК7	СК8	СК9	СК10	СК11	СК12	СК13	СК14	СК15	
PH1	+	+		+					+	+														
PH2	+								+	+	+	+	+		+	+			+	+				
PH3	+								+			+								+		+		
PH4			+						+			+									+	+		
PH5	+	+											+								+			
PH6			+								+													+
PH7			+	+						+		+						+		+				
PH8			+		+									+	+			+						+
PH9			+	+		+	+		+	+		+												
PH10	+	+	+	+				+			+		+		+	+								
PH11	+	+	+					+					+	+		+								+
PH12	+	+	+	+				+					+		+		+			+	+			+
PH13	+	+	+								+		+	+	+									
PH14	+	+	+		+								+	+	+			+						
PH15	+	+	+		+		+							+		+		+		+				
PH16	+	+	+			+		+						+				+	+					
PH17			+	+														+		+				
PH18			+	+		+			+	+	+	+				+	+	+		+				
PH19		+	+			+																	+	
PH20	+	+	+					+					+	+	+	+		+	+					+