

МІНІСТЕРСТВО ОСВІТИ І НАУКИ УКРАЇНИ
Відокремлений структурний підрозділ
«Фаховий коледж інженерії, управління та землевпорядкування
Національного авіаційного університету»



ОСВІТНЬО-ПРОФЕСІЙНА ПРОГРАМА

ПІДПРИЄМНИЦТВО, ТОРГІВЛЯ ТА БІРЖОВА ДІЯЛЬНІСТЬ

фахова передвища освіти

ГАЛУЗЬ ЗНАНЬ	07 Управління та адміністрування
СПЕЦІАЛЬНІСТЬ	076 Підприємництво та торгівля
КВАЛІФІКАЦІЯ	Фаховий молодший бакалавр з підприємництва та торгівлі

Освітньо-професійна програма
затверджена Педагогічною радою коледжу
протокол № 3 від 27.04.2023 р.

Вводиться в дію наказом в.о. директора

В.о. директора

Віктор ПАРАНІЧ

Наказ № 35/09 від 08.05 2023 р.

КИЇВ

1. Опис освітньо-професійної програми Підприємництво, торгівля та біржова діяльність зі спеціальності 076 Підприємництво та торгівля галузі знань 07 Управління та адміністрування

1 – Загальна інформація		
1.1	Повна назва закладу освіти та структурного підрозділу	Відокремлений структурний підрозділ «Фаховий коледж інженерії, управління та землевпорядкування Національного авіаційного університету»
1.2	Освітньо-професійний ступінь	Фаховий молодший бакалавр
1.3	Освітня кваліфікація	Фаховий молодший бакалавр з підприємництва та торгівлі
1.4	Кваліфікація в дипломі	Освітньо-професійний ступінь – фаховий молодший бакалавр Спеціальність – 076 Підприємництво та торгівля Освітньо-професійна програма – Підприємництво, торгівля та біржова діяльність
1.5	Рівень кваліфікації згідно з Національною рамкою кваліфікацій	Фаховий молодший бакалавр відповідає п'ятому рівню Національної рамки кваліфікацій
1.6	Офіційна назва освітньо-професійної програми	Підприємництво, торгівля та біржова діяльність
1.7	Обсяг кредитів ЄКТС, необхідний для здобуття ступеня фахового молодшого бакалавра	120 кредитів ЄКТС. Термін навчання: -1 рік 10 місяців на основі ПЗСО (профільної середньої освіти); -2 роки 10 місяців на основі БЗСО
1.8	Наявність акредитації	Сертифікат Державної служби якості освіти України про акредитацію освітньо-професійної програми у сфері фахової передвищої освіти. Серія ДС №003324, виданий 30.01.2023 р. Дійсний до 01.07.2025 р.
1.9	Термін дії освітньо-професійної програми	Рік вступу – 2023 та наступні до нової редакції освітньо-професійної програми
1.10	Вимоги до осіб, які можуть розпочати навчання за програмою	Повна загальна середня освіта. Вступ на навчання на освітньо-професійну програму на основі базової середньої освіти зобов'язує здобувачів фахової передвищої освіти одночасно виконати програму профільної середньої освіти професійного

		спрямування, тривалість здобуття якої становить два роки. Освітня програма профільної середньої освіти професійного спрямування, що відповідає галузі знань та /або спеціальності, інтегрується з освітньо-професійною програмою фахового молодшого бакалавра. Мінімум 50% обсягу освітньо-професійної програми спрямовується на досягнення результатів навчання за спеціальністю, визначених Стандартом фахової передвищої освіти.
1.11	Мова(и) викладання	Українська
1.12	Інтернет-адреса постійного розміщення опису освітньо-професійної програми	www.kitu.nau.edu.ua
2 – Мета освітньо-професійної програми		
Мета освітньої програми: підготовка висококваліфікованих фахівців у галузі підприємництва, торгівлі та біржової діяльності, які володіють сучасними теоретичними знаннями, вміннями та практичними навичками у професійній сфері. Формування теоретичних і практичних знань з організації та ведення підприємницької справи.		
3 – Характеристика освітньо-професійної програми		
Предметна область		<p>Об’єкт вивчення та/або діяльності: діяльність з організації та функціонування підприємницьких, торговельних та біржових структур, що здійснюються для досягнення економічних і соціальних результатів.</p> <p>Цілі навчання: підготовка фахівців, здатних вирішувати типові спеціалізовані задачі та практичні проблеми з підприємництва, торгівлі та біржової діяльності</p> <p>Теоретичний зміст предметної області: поняття, категорії, концепції, принципи, положення підприємництва, торгівлі та біржової діяльності і методологія їхнього використання для організації та ефективного функціонування підприємницьких, торговельних, біржових структур</p> <p>Методи, методики та технології: загальнонаукові й спеціальні методи, професійні методики і технології, застосування яких дозволяє вирішувати типові спеціалізовані задачі та практичні проблеми з організації, ефективного функціонування і розвитку підприємницьких, торговельних та біржових структур.</p> <p>Інструменти та обладнання: інформаційно-комунікаційні системи та технології, прилади та обладнання, необхідні для формування професійних компетентностей фахового молодшого бакалавра з підприємництва, торгівлі та біржової діяльності.</p> <p>Програма охоплює дисципліни, що передбачають поєднання вивчення теоретичних аспектів та здобуття практичних навичок з організації та функціонування підприємницьких, торговельних та біржових структур,</p>

		яка здійснюється для досягнення економічних і соціальних результатів. Практична підготовка має проводитись на базі суб'єктів господарювання будь-якої форми власності, що здійснюють підприємницьку діяльність у сфері виробництва, торгівлі, надання послуг або біржового посередництва
4 – Придатність випускників до працевлаштування та подальшого навчання		
4.1	Працевлаштування випускників	Фахівець здатен виконувати зазначені професійні роботи за Національним класифікатором України: «Класифікатор професій» ДК003:2010 та Довідником кваліфікаційних характеристик професій працівників. Випуск 65. «Торгівля і громадське харчування»: 1224 Завідувач секції 1224 Керівники виробничих підрозділів в оптовій та роздрібній торгівлі 1229.1 Завідувач відділу (самостійного) 3411 Фахівець з біржових операцій 3415 Агент комерційний 3415 Агент торговельний 3415 Комівояжер 3419 Товарознавець 3419 Організатор з постачання 3419 Організатор зі збуту 3421 Торговельний брокер (маклер) 3422 Експедитор транспортний 3439 Фахівець
4.2	Академічні права випускників	Продовження навчання за початковим рівнем (короткий цикл) та/або першим (бакалаврським) рівнем вищої освіти та набуття додаткових кваліфікацій в системі освіти дорослих, в тому числі післядипломної освіти.
5 – Викладання та оцінювання		
5.1	Викладання та навчання	Студентоцентроване навчання, що проводиться у формі лекцій, практичних/семінарських та лабораторних занять; консультацій з викладачами; виконання індивідуальних завдань для самостійного опрацювання або командного вирішення ситуаційних завдань, кейсів з метою розвитку креативного мислення та вміння працювати у команді; майстер-класів, відкритих лекцій, тренінгів, ділових ігор з провідними фахівцями галузі; виконання курсових робіт; навчальної, технологічної та виробничої (переддипломної) практик; кваліфікаційного іспиту. Під час викладання передбачено використання підручників, навчальних посібників, конспектів лекцій, методичних рекомендацій, електронних навчальних курсів, розроблених педагогічним складом коледжу, періодичних наукових видань та мережі Internet, дистанційних технологій та впровадження принципів цілеспрямованості і бінарності, що полягає у безпосередній взаємодії викладача та здобувача освіти.

5.2	Оцінювання	<p>Заліки, екзамени, звіти з практики, участь у семінарах, професійних конкурсах, презентації, поточний контроль, есе, реферати, курсове проектування, кваліфікаційний іспит.</p> <p>Оцінювання навчальних досягнень здобувачів освіти здійснюється за 100 бальною шкалою ЄКТС (ECTS) та національною 4-х бальною шкалою («відмінно», «добре», «задовільно», «незадовільно») системами.</p>
6 – Перелік компетентностей випускника		
6.1	Інтегральна компетентність (ІК)	<p>Здатність вирішувати типові спеціалізовані задачі та практичні проблеми в галузі підприємницької, торговельної та біржової діяльності або у процесі навчання, що вимагає застосування положень і методів системи наук, які формують концепції організації і функціонування підприємницьких, торговельних, біржових структур та може характеризуватися певною невизначеністю умов; нести відповідальність за результати своєї діяльності; здійснювати контроль інших осіб у визначених ситуаціях.</p>
6.2	Загальні компетентності (ЗК)	<p>ЗК 1. Здатність реалізувати свої права і обов'язки як члена суспільства, усвідомлювати цінності громадянського (вільного демократичного) суспільства та необхідність його сталого розвитку, верховенства права, прав і свобод людини і громадянина в Україні.</p> <p>ЗК 2. Здатність зберігати та примножувати моральні, культурні, наукові цінності і досягнення суспільства на основі розуміння історії та закономірностей розвитку предметної області, її місця в загальній системі знань про природу і суспільство та в розвитку суспільства, техніки і технологій, використовувати різні види та форми рухової активності для активного відпочинку та ведення здорового способу життя.</p> <p>ЗК 3. Здатність застосовувати знання у практичних ситуаціях.</p> <p>ЗК 4. Здатність спілкуватися державною мовою як усно, так і письмово.</p> <p>ЗК 5. Здатність спілкуватися іноземною мовою.</p> <p>ЗК 6. Здатність використовувати інформаційні та комунікаційні технології.</p> <p>ЗК 7. Здатність до пошуку, оброблення та аналізу інформації з різних джерел.</p> <p>ЗК 8. Здатність виявляти ініціативу та підприємливість.</p>
6.3	Спеціальні компетентності (СК)	<p>СК 1. Здатність враховувати основні закономірності та сучасні досягнення у підприємницькій, торговельній та біржовій діяльності.</p> <p>СК 2. Здатність обирати та використовувати відповідні методи, інструментарій для обґрунтування рішень щодо діяльності підприємства.</p> <p>СК 3. Здатність застосовувати інноваційні підходи у діяльності підприємницьких, торговельних та біржових структур.</p>

		<p>СК 4. Здатність визначати характеристики товарів і послуг у підприємницькій, торговельній та біржовій діяльності.</p> <p>СК 5. Здатність здійснювати діяльність із дотриманням вимог нормативно-правових документів у сфері підприємницької, торговельної та біржової діяльності.</p> <p>СК 6. Здатність виконувати професійні завдання з організації діяльності підприємницьких, торговельних та біржових структур.</p> <p>СК 7. Здатність застосовувати основи обліку, оподаткування і страхування у підприємницькій, торговельній та біржовій діяльності.</p> <p>СК 8. Здатність визначати і задовольняти потреби споживачів як пріоритетних суб'єктів ринку.</p> <p>СК 9. Здатність застосовувати моделі електронної комерції у сфері підприємницької, торговельної та біржової діяльності.</p> <p>СК 10. Здатність використовувати логістичні системи у підприємницькій, торговельній та біржовій діяльності.</p>
7 – Зміст підготовки здобувачів фахової передвищої освіти, сформульований у термінах результатів навчання		
7.1		<p>РН 1. Знати свої права, як члена суспільства, цінності громадянського суспільства, верховенства права, прав і свобод людини і громадянина України.</p> <p>РН 2. Застосовувати знання, розуміння закономірностей та сучасних досягнень у підприємницькій, торговельній та біржовій діяльності із професійною метою.</p> <p>РН 3. Володіти державною та іноземною мовами у професійній діяльності.</p> <p>РН 4. Використовувати сучасні комп'ютерні й телекомунікаційні технології обміну та поширення професійно спрямованої інформації у сфері підприємництва, торгівлі та біржової діяльності.</p> <p>РН 5. Здійснювати пошук, самостійний відбір інформації з різних джерел у сфері підприємницької, торговельної та біржової діяльності.</p> <p>РН 6. Проявляти ініціативу та підприємливість, володіти навичками міжособистісної взаємодії для досягнення професійної мети.</p> <p>РН 7. Застосовувати всебічні спеціалізовані емпіричні й теоретичні знання у сфері підприємництва, торгівлі та біржової діяльності для подальшого використання у практичній діяльності.</p> <p>РН 8. Володіти методами й інструментарієм для підготовки проєктів управлінських рішень щодо створення й функціонування підприємницьких, торговельних і біржових структур.</p> <p>РН 9. Застосовувати інноваційні підходи у підприємницькій, торговельній та біржовій діяльності.</p> <p>РН 10. Визначати характеристику товарів і послуг у підприємницькій, торговельній та біржовій діяльності за допомогою сучасних методів.</p> <p>РН 11. Знати основи нормативно-правового забезпечення діяльності підприємницьких, торговельних та біржових структур і застосовувати їх на практиці.</p> <p>РН 12. Виконувати професійні завдання з організації діяльності підприємницьких, торговельних та біржових структур.</p> <p>РН 13. Застосовувати отримані навички з основ обліку, оподаткування і страхування у</p>

	<p>підприємницькій, торговельній та біржовій діяльності.</p> <p>РН 14. Визначати потреби споживачів для формування асортименту товарів у підприємницькій, торговельній та біржовій діяльності.</p> <p>РН 15. Застосовувати моделі електронної комерції в діяльності підприємницьких, торговельних та біржових структур.</p> <p>РН 16. Використовувати логістичні системи у підприємницькій, торговельній та біржовій діяльності.</p> <p>РН 17. Визначати основні показники діяльності підприємницьких, торговельних і біржових структур для забезпечення їх ефективності</p>	
8 – Ресурсне забезпечення реалізації освітньо-професійної програми		
8.1	Кадрове забезпечення	Навчальні дисципліни та інші освітні компоненти освітньої програми викладаються та забезпечуються педагогічними працівниками, академічна та /або професійна кваліфікація яких відповідає змісту зазначених навчальних дисциплін загальної та професійної підготовки та інших освітніх компонентів освітньої програми.
8.2	Матеріально-технічне забезпечення	Матеріально-технічна база коледжу відповідає Ліцензійним умовам та вимогам освітньо-професійної програми. В наявності достатній лекційний аудиторний фонд, спеціалізовані комп'ютерні лабораторії та кабінети.
8.3	Інформаційне та навчально-методичне забезпечення	Бібліотека коледжу, в т.ч. електронна бібліотека; бібліотека Національного авіаційного університету; авторські методичні розробки викладачів коледжу
9 - Академічна мобільність		
9.1	Національна кредитна мобільність	Планується підписання двосторонніх договорів з провідними коледжами України
9.2	Міжнародна кредитна мобільність	Планується підписання двосторонніх договорів з провідними коледжами Європейського союзу
9.3	Навчання іноземних здобувачів фахової передвищої освіти	Планується розширення провадження освітньої діяльності для підготовки іноземних громадян та осіб без громадянства

2. Перелік освітніх компонентів і логічна послідовність їх виконання

2.1. Перелік компонентів ОПШ

Код н/д	Компоненти освітньої програми (навчальні дисципліни, курсові проекти (роботи), практики, кваліфікаційний іспит)	Кількість кредитів ЄКТС	Форма підсумкового контролю/КР, КП
1	2	3	4
Обов'язкові компоненти ОПШ			
Обов'язкові освітні компоненти ОПШ, що формують загальні компетентності			
ОК 1	Історія та культура України	3	Екзамен
ОК 2	Українська мова (за професійним спрямуванням)	3	Залік
ОК 3	Іноземна мова (за професійним спрямуванням)	4	Екзамен
ОК 4	Економікс	3	Екзамен
ОК 5	Фізичне виховання	3	Залік
ОК 6	Вища математика	4	Залік
ОК 7	Основи охорони праці та БЖД	3	Залік
Обов'язкові освітні компоненти ОПШ, що формують спеціальні компетентності			
ОК 8	Економіка підприємства	4	Екзамен
ОК 9	Управління персоналом	4	Екзамен
ОК 10	Фінанси, гроші та кредит	3	Екзамен
ОК 11	Фінанси підприємства	3	Екзамен
ОК 12	Основи організації торгівлі	4	Екзамен/КР
ОК 13	Менеджмент	3	Залік
ОК 14	Інформаційні системи і технології на підприємстві	3	Залік
ОК 15	Планування підприємницької діяльності	4	Залік
ОК 16	Податкова система	3	Залік
ОК 17	Теорія прийняття рішень	3	Залік
ОК 18	Основи підприємництва	4	Екзамен/КР
ОК 19	Економічний аналіз	3	Залік
ОК 20	Інвестування та біржова діяльність	3	Екзамен
ОК 21	Логістика	3	Залік
ОК 22	Економіка бізнесу	3	Залік
ОК 23	Бізнес-планування	4	Залік
ОК 24	Практика навчальна ОТ	4	Залік
ОК 25	Практика навчальна професійна	3	Залік
ОК 26	Практика виробнича	4	Залік
ОК 27	Атестація (кваліфікаційний іспит)	1	
Загальний обсяг обов'язкових освітніх компонентів:		90	
Вибіркові освітні компоненти ОПШ (за вибором здобувача фахової передвищої освіти)			
Вибірковий блок ВБ 1			
ВК 1.1		3	Залік

ВК 1.2		3	Залік
ВК 1.3		3	Залік
ВК 1.4		3	Залік
ВК 1.5		3	Залік
ВК 1.6		3	Залік
Загальний обсяг вибірових компонентів ВБ 1:		18	
Вибірковий блок ВБ 2			
ВК 2.1		3	Залік
ВК 2.2		3	Залік
ВК 2.3		3	Залік
ВК 2.4		3	Залік
Загальний обсяг вибірових компонентів ВБ 2:		12	
Загальний обсяг вибірових освітніх компонентів:		30	
ЗАГАЛЬНИЙ ОБСЯГ ОПП:		120	

Каталог вибірових освітніх компонентів*

Вибірковий блок	Освітні компоненти вибірового каталогу	
ВБ 1	ВК 1.1	Основи правознавства
		Основи конституційного права
	ВК 1.2	Інформатика і комп'ютерна техніка
		Захист прав споживачів та управління якістю продукції
	ВК 1.3	Філософія
		Етика та естетика
	ВК 1.4	Соціологія
		Основи психології
	ВК 1.5	Бухгалтерський облік
		Фінансовий контролінг
	ВК 1.6	Ціноутворення
		Фінансова інфраструктура
ВБ 2	ВК 2.1	Електронна комерція
		Статистика
	ВК 2.2	Страховання
		Бюджетна система
	ВК 2.3	Фінансовий облік
		Фінансовий ринок
	ВК 2.4	Маркетинг
		Реклама та стимулювання продажу

2.2. Структурно-логічна схема освітньо-професійної програми

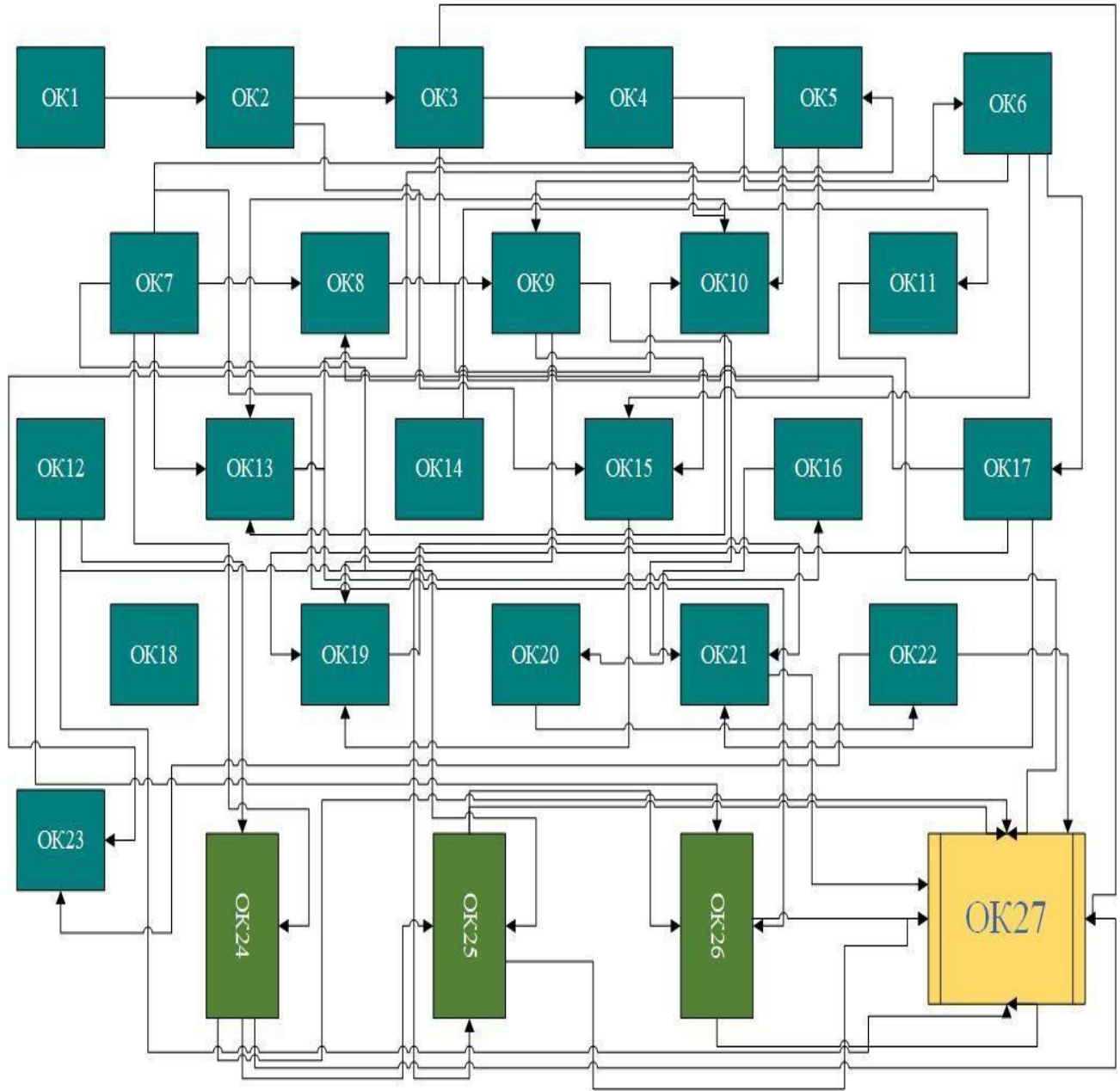

3. Форма атестації здобувачів освіти

Атестація випускників освітньо-професійної програми Підприємництво, торгівля та біржова діяльність спеціальності 076 Підприємництво та торгівля проводиться у формі кваліфікаційного іспиту та завершується видачею документу встановленого зразка про присудження освітньо-професійного ступеня фахового молодшого бакалавра із присвоєнням освітньої кваліфікації «Фаховий молодший бакалавр з підприємництва та торгівлі».

Кваліфікаційний іспит передбачає оцінювання результатів навчання, визначених стандартом спеціальності 076 Підприємництво, торгівля та біржова діяльність і освітньо-професійною програмою Підприємництво, торгівля та біржова діяльність.

Атестація здійснюється відкрито і публічно.

4. Система внутрішнього забезпечення якості фахової передвищої освіти ВСП «КІУТЗ НАУ»

Якість освітньо-професійної програми визначається внутрішньою системою забезпечення якості фахової передвищої освіти та освітньої діяльності ВСП «КІУТЗ НАУ», яка функціонує згідно з Положенням про систему забезпечення якості вищої та фахової передвищої освіти в Відокремленому структурному підрозділі «Фаховий коледж інженерії, управління та землевпорядкування Національного авіаційного університету», ухваленого Педагогічною радою (протокол від 08.03.2023 р. № 2), і відповідає вимогам Закону України «Про вищу освіту» (Розділ V. Забезпечення якості вищої освіти, ст.16) та Закону України «Про фахову передвищу освіту» (Розділ IV. Забезпечення якості фахової передвищої освіти, ст.17) й передбачає здійснення таких процедур і заходів:

1) визначення та оприлюднення політики, принципів та процедур забезпечення якості фахової передвищої освіти, що інтегровані до загальної системи управління коледжем, узгоджені з його стратегією і передбачають залучення внутрішніх та зовнішніх заінтересованих сторін;

2) визначення і послідовне дотримання процедур розроблення освітньо-професійних програм, які забезпечують відповідність їх змісту стандартам фахової передвищої освіти (професійним стандартам – за наявності), декларованим цілям, урахування позицій заінтересованих сторін, чітке визначення кваліфікацій, що присуджуються та/або присвоюються, які мають бути узгоджені з Національною рамкою кваліфікацій;

3) здійснення за участю здобувачів освіти моніторингу та періодичного перегляду освітньо-професійних програм з метою гарантування досягнення встановлених для них цілей та їх відповідності потребам здобувачів фахової передвищої освіти і суспільства, включаючи опитування здобувачів фахової передвищої освіти;

4) забезпечення дотримання вимог правової визначеності, оприлюднення та послідовного дотримання нормативних документів коледжу, що регулюють усі стадії підготовки здобувачів фахової передвищої освіти (прийом на навчання, організація освітнього процесу, визнання результатів навчання, переведення, відрахування, атестація тощо);

5) забезпечення релевантності, надійності, прозорості та об'єктивності оцінювання, що здійснюється у рамках освітнього процесу;

6) визначення та послідовне дотримання вимог щодо компетентності педагогічних (науково-педагогічних) працівників, застосовування чесних і прозорих правил прийняття на роботу та безперервного професійного розвитку персоналу;

7) забезпечення необхідного фінансування освітньої та викладацької діяльності, а також адекватних та доступних освітніх ресурсів і підтримки здобувачів фахової передвищої освіти за кожною освітньо-професійною програмою;

8) забезпечення збирання, аналізу і використання відповідної інформації для ефективного управління освітньо-професійними програмами та іншою діяльністю закладу;

9) забезпечення публічної, зрозумілої, точної, об'єктивної, своєчасної та легкодоступної інформації про діяльність коледжу та всі освітньо-професійні програми, умови і процедури присвоєння ступеня фахової передвищої освіти та кваліфікацій;

10) забезпечення дотримання академічної доброчесності працівниками коледжу та здобувачами фахової передвищої освіти, у тому числі створення і забезпечення функціонування ефективної системи запобігання та виявлення академічного плагіату та інших порушень академічної доброчесності, притягнення порушників до академічної відповідальності;

11) періодичне проходження процедури зовнішнього забезпечення якості фахової передвищої освіти;

12) залучення здобувачів фахової передвищої освіти та роботодавців як повноправних партнерів до процедур і заходів забезпечення якості освіти;

13) забезпечення дотримання студентоорієнтованого навчання в освітньому процесі;

14) здійснення інших процедур і заходів, визначених законодавством, установчими документами коледжу або відповідно до них.

Система забезпечення якості освітньої діяльності та якості фахової передвищої освіти коледжу (внутрішня система забезпечення якості освіти) за поданням закладу може оцінюватися центральним органом виконавчої влади із забезпечення якості освіти або акредитованими ним незалежними установами оцінювання та забезпечення якості фахової передвищої освіти на предмет її відповідності вимогам до системи забезпечення якості фахової передвищої освіти, що затверджуються центральним органом виконавчої влади у сфері освіти і науки за поданням центрального органу виконавчої влади із забезпечення якості освіти.

5. Матриця відповідності програмних компетентностей компонентам освітньо-професійної програми

Освітні компоненти Компетентності ОПП	ІК	ОК1	ОК2	ОК3	ОК4	ОК5	ОК6	ОК7	ОК8	ОК9	ОК10	ОК11	ОК12	ОК13	ОК14	ОК15	ОК16	ОК17	ОК18	ОК19	ОК20	ОК21	ОК22	ОК23	ОК24	ОК25	ОК26	ОК27	
	ЗК1	+	+	+																						+	+	+	+
ЗК2	+		+									+			+											+	+	+	+
ЗК3	+			+	+	+	+		+																	+	+	+	+
ЗК4	+												+													+	+	+	+
ЗК5	+																		+							+	+	+	+
ЗК6	+			+	+		+	+												+						+	+	+	+
ЗК7	+							+	+					+												+	+	+	+
ЗК8	+				+		+													+						+	+	+	+
СК1	+		+	+		+	+																			+	+	+	+
СК2	+			+				+											+							+	+	+	+
СК3	+																			+	+	+	+	+	+	+	+	+	+
СК4	+									+						+									+	+	+	+	+
СК5	+															+	+			+		+	+			+	+	+	+
СК6	+			+						+										+					+	+	+	+	+
СК7	+									+							+				+					+	+	+	+
СК8	+													+			+						+			+	+	+	+
СК9	+							+			+					+			+		+	+				+	+	+	+
СК10	+						+				+									+		+	+			+	+	+	+

7. Матриця відповідності визначених освітньо-професійною програмою компетентностей НРК

Класифікація компетентностей за НРК	Знання	Уміння/навички	Комунікація	Відповідальність і автономія
Компетентності	<p>Зн 1. Всебічні спеціалізовані емпіричні та теоретичні знання у сфері навчання та/або професійної діяльності, усвідомлення меж цих знань</p>	<p>Ум 1. Широкий спектр когнітивних та практичних умінь/навичок, необхідних для розв'язання складних задач у спеціалізованих сферах професійної діяльності та/або навчання.</p> <p>Ум 2. Знаходження творчих рішень або відповідей на чітко визначені конкретні та абстрактні проблеми на основі ідентифікації та застосування даних.</p> <p>Ум 3. Планування, аналіз, контроль та оцінювання власної роботи та роботи інших осіб у спеціалізованому контексті</p>	<p>К 1. Взаємодія з колегами, керівниками та клієнтами у питаннях, що стосуються розуміння, навичок та діяльності у професійній сфері та/або у сфері навчання.</p> <p>К 2. Донесення до широкого кола осіб (колеги, керівники, клієнти) власного розуміння, знань, суджень, досвіду, зокрема у сфері професійної діяльності</p>	<p>ВА 1. Організація та нагляд (управління) в контекстах професійної діяльності або навчання в умовах непередбачуваних змін.</p> <p>ВА 2. Покращення результатів власної діяльності і роботи інших.</p> <p>ВА 3. Здатність продовжувати навчання з деяким ступенем автономії</p>
1	2	3	4	5

1	2	3	4	5
Загальні компетентності				
ЗК 1	Зн 1	Ум 1, Ум 2	К 1, К 2	ВА 2, ВА 3
ЗК 2	Зн 1	Ум 1, Ум 2	К 1	ВА 3
ЗК 3	Зн 1	Ум 1, Ум 2, Ум 3	К 1, К 2	ВА 1, ВА 2
ЗК 4	Зн 1	Ум 1, Ум 2	К 1	ВА 1, ВА 3
ЗК 5	Зн 1	Ум 1, Ум 2	К 1	ВА 3
ЗК 6	Зн 1	Ум 1, Ум 2, Ум 3	К 1, К 2	ВА 1, ВА 2
ЗК 7	Зн 1	Ум 1, Ум 2, Ум 3	К 1, К 2	ВА 2
ЗК 8	Зн 1	Ум 1, Ум 2, Ум 3	К 1, К 2	ВА 2
Спеціальні компетентності				
СК 1	Зн 1	Ум 2, Ум 3	К 1, К 2	ВА 1, ВА 2
СК 2	Зн 1	Ум 1, Ум 2	К 1	ВА 1, ВА 2
СК 3	Зн 1	Ум 2, Ум 3	К 1, К 2	ВА 1, ВА 2
СК 4	Зн 1	Ум 1	К 1	ВА 2
СК 5	Зн 1	Ум 1	К 1	ВА 1, ВА 2
СК 6	Зн 1	Ум 1, Ум 2, Ум 3	К 1	ВА 1, ВА 2
СК 7	Зн 1	Ум 1, Ум 3	К 2	ВА 2
СК 8	Зн 1	Ум 1, Ум 2, Ум 3	К 1, К 2	ВА 1, ВА 2
СК 9	Зн 1	Ум 1, Ум 2, Ум 3	К 1, К 2	ВА 1, ВА 2
СК 10	Зн 1	Ум 1, Ум 2, Ум 3	К 1, К 2	ВА 2

8. Матриця відповідності визначених освітньо-професійною програмою програмних результатів навчання та компетентностей

Результати навчання	Компетентності																	
	Загальні компетентності								Спеціальні компетентності									
	ЗК 1	ЗК 2	ЗК 3	ЗК 4	ЗК 5	ЗК 6	ЗК 7	ЗК 8	СК 1	СК 2	СК 3	СК 4	СК 5	СК 6	СК 7	СК 8	СК 9	СК 10
PH 1	+	+							+									
PH 2			+				+			+								
PH 3				+	+							+					+	+
PH 4						+	+				+			+			+	
PH 5						+	+						+				+	+
PH 6								+	+		+		+	+				+
PH 7									+			+		+	+		+	+
PH 8										+	+	+						
PH 9			+			+		+			+			+				
PH 10			+									+				+		
PH 11			+					+				+	+	+	+			+
PH 12			+					+			+			+	+			+
PH 13			+			+									+			
PH 14			+	+			+	+				+				+	+	
PH 15				+	+	+		+			+						+	
PH 16				+	+		+					+						+
PH 17			+				+							+				