

МІНІСТЕРСТВО ОСВІТИ І НАУКИ УКРАЇНИ
Відокремлений структурний підрозділ «Фаховий коледж інженерії,
управління та землевпорядкування Національного авіаційного
університету»



ОСВІТНЬО-ПРОФЕСІЙНА ПРОГРАМА

«Організація перевезень та управління на автомобільному транспорті»

фахова передвища освіта

Спеціальність 275 Транспортні технології (на автомобільному транспорті)

Галузь знань 27 Транспорт

Освітня кваліфікація фаховий молодший бакалавр з транспортних технологій (на автомобільному транспорті)

Освітньо-професійна програма
затверджена Педагогічною
радою коледжу
протокол № 3 від 27.04.2023 р.
Вводиться в дію наказом в.о.
директора
В.о. директора
Віктор ПАРАНІЧ
Наказ № 35/09 від 08.05.2023 р.

КИЇВ

**1. Опис освітньо-професійної програми ОРГАНІЗАЦІЯ ПЕРЕВЕНЬ ТА
УПРАВЛІННЯ НА АВТОМОБІЛЬНОМУ ТРАНСПОРТІ
спеціальності 275 Транспортні технології (на автомобільному транспорті)
галузі знань 27 Транспорт**

1– Загальна інформація		
1.1	Повна назва закладу фахової передвищої освіти	Відокремлений структурний підрозділ «Фаховий коледж інженерії, управління та землевпорядкування Національного авіаційного університету»
1.2	Освітньо-професійний ступінь	Фаховий молодший бакалавр
1.3	Освітня кваліфікація	Фаховий молодший бакалавр з транспортних технологій (на автомобільному транспорті)
1.4	Кваліфікація в дипломі	Освітньо-професійний ступінь фаховий молодший бакалавр спеціальність 275 Транспортні технології (на автомобільному транспорті) (спеціалізація: Організація перевезень та управління на автомобільному транспорті) Фаховий молодший бакалавр з транспортних технологій (на автомобільному транспорті)
1.5	Рівень кваліфікації згідно з Національною рамкою кваліфікацій	Фаховий молодший бакалавр відповідає п'ятому рівню Національної рамки кваліфікацій
1.6	Офіційна назва освітньо-професійної програми	«Організація перевезень та управління на автомобільному транспорті»
1.7	Обсяг кредитів ЄКТС, необхідний для здобуття ступеня фахового молодшого бакалавра	180 кредитів ECTS. Термін навчання: - 2 роки 10 місяців на базі повної загальної середньої освіти; - 3 роки 10 місяців на базі базової загальної середньої освіти
1.8	Наявність акредитації	Сертифікат Міністерства освіти і науки України про акредитацію освітньо-професійної програми «Організація перевезень та управління на автомобільному транспорті» спеціальності 275 Транспортні технології (на автомобільному транспорті), Серія ДС №003390, виданий 24.02.2023 р. Строк дії сертифіката до 01.07.2025 р.
1.9	Термін дії освітньо-професійної програми	Рік вступу – 2023 та наступні до нової редакції освітньо-професійної програми
1.10	Вимоги до осіб, які можуть розпочати навчання за програмою	Повна загальна середня освіта. Вступ на навчання на освітньо-професійну програму на основі базової середньої освіти зобов'язує здобувачів фахової передвищої освіти одночасно виконати програму профільної середньої освіти професійного спрямування, тривалість здобуття якої становить два роки. Освітня програма профільної середньої освіти професійного спрямування, що відповідає галузі знань та /або спеціальності, інтегрується з освітньо-професійною

		програмою фахового молодшого бакалавра. Мінімум 50% обсягу освітньо-професійної програми спрямовується на досягнення результатів навчання за спеціальністю.
1.11	Форми здобуття освіти	Інституційна очна (денна)
1.12	Мова(и) викладання	Українська
1.13	Термін дії освітньо-професійної програми	Рік вступу – 2023 та наступні до нової редакції освітньо-професійної програми
1.14	Інтернет-адреса постійного розміщення опису освітньо-професійної програми	www.kitu.nau.edu.ua
2 - Мета освітньо-професійної програми		
2	Метою освітньо-професійної програми є підготовка висококваліфікованих та конкурентоспроможних фахівців за освітньо-професійним ступенем «фаховий молодший бакалавр» у сфері транспорту, здатних розв'язувати типові спеціалізовані задачі та вирішувати практичні проблеми з організації перевезень та управління автомобільного транспорту рухомим складом з використанням теорії та методів сучасної науки.	
3 - Характеристика освітньо-професійної програми		
3.1	Предметна область	Об'єкти вивчення та/або діяльності: транспортні системи та технології. Цілі навчання: підготовка фахівців транспортних технологій (на автомобільному транспорті), здатних вирішувати типові спеціалізовані задачі та виконувати практичні завдання у сфері транспортних технологій з використанням положень та методів сучасної науки з врахуванням певної невизначеності умов функціонування транспортних систем. Теоретичний зміст предметної області: теоретичні основи, що розкривають закономірності функціонування транспортних систем і технологій. Методи, методики та технології: методи техніко-економічних розрахунків; методики розв'язування типових спеціалізованих задач у сфері транспортних технологій; технології обслуговування пасажирів, вантажу та пошти на видах транспорту; технології застосування видів транспорту в галузях економіки. Інструменти та обладнання: пристрої, прилади та інформаційні системи в галузі транспортних технологій.
3.2	Орієнтація освітньо-професійної програми	Освітньо-професійна програма фахового молодшого бакалавра Основна орієнтація – практична професійна діяльність; спрямованість – прикладна, практична.
3.3	Основний фокус освітньо-професійної програми та спеціалізації	Фахова передвища освіта в галузі знань 27 Транспорт за спеціальністю 275 Транспортні технології (на автомобільному транспорті) Ключові питання ОПП полягають у здатності організації та логістичного управління транспортними потоками, процесами та системами, вирішенні актуальних завдань технічного, організаційного, інформаційного та технологічного забезпечення автомобільних перевезень Ключові слова: автомобільний транспорт, вантажні пасажирські

		перевезення, технології, організація, управління, аналіз, безпека.
3.4	Особливості освітньо-професійної програми	Особливості освітньо-професійної програми пов'язані з особливостями профілю майбутнього випускника з організації перевезень та управління на автомобільному транспорті. Обов'язковою умовою є проходження практики на автотранспортних підприємствах.
4 - Придатність випускників до працевлаштування та подальшого навчання		
4.1	Придатність до працевлаштування	<p>Фаховий молодший бакалавр з транспортних технологій (на автомобільному транспорті) придатний до виробничої, технологічної, проектної, управлінської, консультаційної діяльності на підприємствах і в організаціях транспортної галузі (будь-якої форми власності).</p> <p>Рівень підготовки дозволяє виконувати наступні обов'язки (коди і назви- за чинним Національним класифікатором професій « ДК 003: 2010):</p> <p>3119 Диспетчер 3119 Диспетчер автомобільного транспорту 3119 Диспетчер з міжнародних перевезень 3119 Диспетчер служби перевезень 3119 Інструктор з експлуатаційних, виробничо-технічних та організаційних питань 3119 Черговий оперативний 3145 Інженер-інспектор з контролю за використанням палива 3152 Диспетчер-інспектор 3152 Інженер з експлуатаційних, виробничо-технічних та організаційних питань 3152 Інспектор з охорони праці 3152 Ревізор автомобільного транспорту 3152 Ревізор з безпеки руху</p> <p>3152 Інспектор шляховий 3152 Технік-інспектор 3422 Агент з митного оформлення вантажів та товарів 3422 Агент із замовлень населення на перевезення 3422 Адміністратор пасажирської служби 3422 Експедитор транспортний 342 Черговий по транспортно-експедиційному підприємству 3436 Помічник керівника 3439 Інспектор 3439 Інспектор з основної діяльності 3439 Інспектор-ревізор 3439 Організатор з обслуговування перевезень (на автотранспорті) 3439 Ревізор 3491 Лаборант наукового підрозділу</p>
4.2	Академічні права випускників	Продовження навчання за початковим рівнем (короткий цикл) та/або першим (бакалаврським) рівнем вищої освіти та набуття додаткових кваліфікацій в системі освіти дорослих, в тому числі післядипломної освіти.

5 – Викладання та оцінювання		
5.1	Викладання та навчання	Викладання здійснюється на засадах студентоцентрованого навчання, самонавчання, проблемно-орієнтованого навчання тощо. Викладання проводиться у вигляді лекцій, мультимедійних лекцій, практичних та лабораторних занять, різних видів практик (навчальна, технологічна, переддипломна), виконання курсових робіт/проектів, самостійного навчання на основі підручників, посібників та конспектів, дистанційної самопідготовки, консультації з викладачами, електронних ресурсів. Акцент робиться на особистому саморозвитку, умінні презентувати результати навчання, що сприятиме формуванню розуміння потреби й готовності до продовження самоосвіти протягом життя.
5.2	Оцінювання	Поточне опитування, тестовий контроль, курсові проекти звіти з лабораторних робіт, практики. Підсумкове оцінювання: заліки, екзамени . Атестація здобувачів фахової передвищої освіти – захист дипломного проекту. Оцінювання навчальних досягнень здобувачів освіти здійснюється за 100 бальною шкалою ЄКТС (ECTS).
6 – Перелік компетентностей випускника		
6.1	Інтегральні компетентності	Здатність вирішувати типові спеціалізовані задачі в галузі автомобільного транспорту, які можуть характеризуватися певною невизначеністю умов функціонування або у процесі навчання, що вимагає застосування положень і методів сучасної транспортної науки на основі системного підходу; нести відповідальність за результати своєї діяльності; здійснювати контроль інших осіб у визначених ситуаціях
6.2	Загальні компетентності (ЗК)	ЗК1. Здатність реалізувати свої права і обов'язки як члена суспільства, усвідомлювати цінності громадянського (вільного демократичного) суспільства та необхідність його сталого розвитку, верховенства права, прав і свобод людини і громадянина в Україні. ЗК2. Здатність зберігати та примножувати моральні, культурні, наукові цінності і досягнення суспільства на основі розуміння історії та закономірностей розвитку предметної області, її місця у загальній системі знань про природу і суспільство та у розвитку суспільства, техніки і технологій, використовувати різні види та форми рухової активності для активного відпочинку та ведення здорового способу життя. ЗК3. Здатність спілкуватися державною мовою як усно, так і письмово. ЗК4. Здатність спілкуватися іноземною мовою. ЗК5. Здатність до пошуку, оброблення та аналізу інформації з різних джерел. ЗК6. Здатність виявляти ініціативу та підприємливість. ЗК7. Здатність оцінювати та забезпечувати якість виконуваних робіт. ЗК8. Прагнення до збереження навколишнього середовища.

6.3	Спеціальні (фахові) компетентності (СК)	<p>СК1. Здатність до організації та управління навантажувально-розвантажувальними роботами та складськими операціями на транспорті.</p> <p>СК2. Здатність до організації та управління перевезенням вантажів на автомобільному транспорті.</p> <p>СК3. Здатність до організації та управління перевезенням пасажирів та багажу на автомобільному транспорті.</p> <p>СК4. Здатність до організації взаємодії видів транспорту.</p> <p>СК5. Здатність до оптимізації логістичних операцій та координації замовлення на перевезення вантажів від виробника до споживача, дотримання законів, правил та вимог систем управління якістю.</p> <p>СК6. Здатність до оцінювання експлуатаційних, техніко-економічних, технологічних, правових, соціальних та екологічних складових організації перевезень.</p> <p>СК7. Здатність до оцінювання та забезпечення безпеки транспортної діяльності.</p> <p>СК8. Здатність до організації міжнародних перевезень.</p> <p>СК9. Здатність до оперативного управління рухом транспортних потоків.</p> <p>СК10. Здатність до організації транспортно-експедиторського обслуговування вантажів.</p> <p>СК11. Здатність до проектування окремих елементів транспортних (транспортно-виробничих, транспортно-складських) систем.</p> <p>СК12. Здатність до використання сучасних інформаційних технологій, автоматизованих систем керування при організації перевізного процесу.</p>
7 – Зміст підготовки здобувачів фахової передвищої освіти, сформульований у термінах результатів навчання (РН)		
7.1		<p>РН1. Знати свої права і обов'язки як члена суспільства, усвідомлювати цінності вільного демократичного суспільства, верховенства права, прав і свобод людини і громадянина в Україні.</p> <p>РН2. Вільно володіти державною мовою як усно, так і письмово та іноземною мовою в обсязі, необхідному для забезпечення професійної діяльності.</p> <p>РН3. Застосовувати сучасні інформаційні технології для розв'язання практичних завдань з організації перевезень та проектування транспортних технологій.</p> <p>РН4. Поліпшувати показники виконуваних робіт, планувати та організовувати їх виконання.</p> <p>РН5. Використовувати транспортні технології з врахуванням вимог до збереження навколишнього середовища.</p> <p>РН6. Знаходити рішення щодо раціональних методів організації навантажувально-розвантажувальних робіт.</p> <p>РН7. Організовувати перевезення вантажів в різних сполученнях, обирати вид, марку, тип транспортних засобів (суден) та маршрутів перевезення.</p> <p>РН8. Організовувати перевезення пасажирів, багажу та</p>

	<p>вантажобагажу в різних сполученнях, а також обслуговування пасажирів на вокзалах та пасажирських терміналах.</p> <p>РН9. Аналізувати можливості застосування різноманітних варіантів взаємодії видів транспорту.</p> <p>РН10. Установлювати зв'язки між різними ланцюгами постачань з визначенням функцій логістичних центрів та аналізу особливості супутніх інформаційних і фінансових потоків.</p> <p>РН11. Оцінювати експлуатаційну, техніко-економічну, технологічну, правову, соціальну та екологічну ефективність організації перевезень.</p> <p>РН12. Впроваджувати методи організації безпечної транспортної діяльності.</p> <p>РН13. Організувати міжнародні перевезення з використанням аналізу методів оформлення митної документації та митного контролю.</p> <p>РН14. Проектувати окремі елементи схем транспортних систем із застосуванням технології оперативного управління транспортними потоками.</p> <p>РН15. Використовувати методи організації транспортно-експедиторського обслуговування різних видів сполучення.</p> <p>РН16. Аналізувати види і типи елементів транспортних систем та знаходити рішення їх оптимізації.</p> <p>РН17. Обирати інформаційні системи для організації перевезень і використовувати автоматизовані системи керування у транспортному процесі.</p>	
8 - Ресурсне забезпечення реалізації програми		
8.1	Кадрове забезпечення	<p>Реалізація освітньої програми забезпечується педагогічними працівниками коледжу, а також особами, що залучаються до реалізації ОПП на умовах трудового договору. Якісний та кількісний склад кадрового забезпечення реалізації освітньої програми відповідає ліцензійним вимогам з підготовки здобувачів фахової передвищої освіти з підтвердженням рівнем наукової і професійної активності.</p>
8.2	Матеріально-технічне забезпечення	<p>В навчанні використовуються сучасні комп'ютерні засоби та програмне забезпечення. Забезпеченість навчальними приміщеннями, лабораторіями і кабінетами, комп'ютерними робочими місцями, мультимедійним обладнанням відповідає потребі. Є спеціально обладнані кабінети, приміщення для проведення лекційних, практичних та лабораторних робіт для потреб студентів з організації перевезень на автомобільному транспорті.</p> <p>В навчанні використовується як бібліотечний фонд коледжу та електронна база бібліотеки, так і власні навчально-методичні розробки викладачів, що забезпечують реалізацію ОПП.</p> <p>Наявна вся необхідна соціально-побутова інфраструктура, кількість місць в гуртожитку відповідає вимогам.</p>
8.3	Інформаційне та	Офіційний веб-сайт http://kitu.nau.edu.ua/ містить

	навчально-методичне забезпечення	інформацію про освітні програми, навчальну, наукову та виховну діяльність, структурні підрозділи, правила прийому, контакти. Забезпеченість навчального процесу студентів навчальною та довідковою літературою, інструктивно-методичними матеріалами, а також нормативною документацією відповідає потребі. Бібліотека коледжу, в т.ч. електронна бібліотека; бібліотека Національного авіаційного університету, авторські методичні розробки викладачів коледжу.
9 – Академічна мобільність		
9.1	Національна кредитна мобільність	Планується підписання двосторонніх договорів з провідними коледжами України
9.2	Міжнародна кредитна мобільність	Планується підписання двосторонніх договорів з провідними коледжами Європейського союзу
9.3	Навчання іноземних здобувачів фахової передвищої освіти	Планується розширення провадження освітньої діяльності для підготовки іноземних громадян та осіб без громадянства

1. ПЕРЕЛІК КОМПОНЕНТІВ ОСВІТНЬО-ПРОФЕСІЙНОЇ ПРОГРАМИ І ЛОГІЧНА ПОСЛІДОВНІСТЬ ЇХ ВИКОНАННЯ

1.1 ПЕРЕЛІК КОМПОНЕНТІВ ОПП

Код н/д	Компоненти освітньо-професійної програми (навчальні дисципліни, курсові проекти (роботи), практики, кваліфікаційна робота)	Кількість кредитів ЄКТС	Форма підсумкового контролю
1	2	3	4
Обов'язкові освітні компоненти ОПП			
Обов'язкові освітні компоненти ОПП, що формують загальні компетентності			
ОК 1	Історія України	3,0	екзамен
ОК 2	Українська мова (за професійним спрямуванням)	2,0	екзамен
ОК 3	Культурологія	2,0	залік
ОК 4	Економічна теорія	2,0	залік
ОК 5	Основи філософських знань	2,0	екзамен
ОК 6	Основи правознавства	2,0	екзамен
ОК 7	Вища математика	5,0	екзамен
ОК 8	Фізика	2,0	залік
ОК 9	Електротехніка та електроніка	3,0	залік
ОК 10	Основи екології	2,0	залік
ОК 11	Безпека життєдіяльності	2,0	залік
Загальний обсяг обов'язкових компонент, що формують загальні компетентності:		27	
Обов'язкові освітні компоненти, що формують спеціальні компетентності			
ОК 12	Основи конструкції автомобілів	5,0	екзамен
ОК 13	Спеціалізований рухомий склад автомобільного транспорту	3,0	залік
ОК 14	Організація автомобільних вантажних перевезень / Курсовий проект	8,0	екзамен\залік
ОК 15	Основи технічного обслуговування і використання автомобілів	3,0	залік
ОК 16	Креслення	3,0	залік
ОК 17	Автомобільні витратні матеріали	3,0	залік
ОК 18	Організація автомобільних пасажирських перевезень Курсовий проект	6,0	екзамен/залік
ОК 19	Правила і безпека дорожнього руху	6,0	екзамен
ОК 20	Організація міжнародних автомобільних перевезень	4,0	залік
ОК 21	Економіка підприємства	3,0	залік
ОК 22	Організація і планування роботи підприємства Курсовий проект	6,0	екзамен/залік
ОК 23	Охорона праці	3,0	екзамен
ОК 24	Основи митного законодавства та митно - брокерська діяльність	3,0	залік
ОК 25	Транспортно-експедиційна діяльність	3,0	залік
ОК 26	Транспортне право	3,0	екзамен
ОК 27	Основи бухгалтерського обліку та	3,0	екзамен

	фінансів		
ОК 28	Підприємницька діяльність на транспорті	3,0	залік
ОК 29	Зовнішньо- економічна транспортна діяльність	3,0	залік
ОК 30	Основи податкової системи та страхової справи	3,0	залік
ОК 31	Навчальна практика з вантажних перевезень у АТП	6,0	залік
ОК 32	Навчальна практика з пасажирських перевезень в АТП	5,0	залік
ОК 33	Технологічна практика	12,0	залік
ОК 34	Переддипломна практика	5,0	залік
ОК 35	Дипломне проектування	9,0	
	Захист дипломного проекту		захист ДП
Загальний обсяг обов'язкових компонент, що формують спеціальні компетентності:		111	
Загальний обсяг обов'язкових компонент:		138	
Вибіркові компоненти ОПП (за вибором здобувача фахової передвищої освіти)			
<i>Вибірковий блок ВБ 1</i>			
ВБ 1.1	Освітній компонент каталогу ВБ 1	3,0	екзамен
ВБ 1.2	Освітній компонент каталогу ВБ 1	3,0	залік
ВБ 1.3	Освітній компонент каталогу ВБ 1	3,0	залік
ВБ 1.4	Освітній компонент каталогу ВБ 1	3,0	залік
ВБ 1.5	Освітній компонент каталогу ВБ 1	3,0	залік
ВБ 1.6	Освітній компонент каталогу ВБ 1	3,0	залік
ВБ 1.7	Освітній компонент каталогу ВБ 1	3,0	залік
<i>Вибірковий блок ВБ 2</i>			
ВБ 2.1	Освітній компонент каталогу ВБ 2	3,0	залік
ВБ 2.2	Освітній компонент каталогу ВБ 2	3,0	залік
ВБ 2.3	Освітній компонент каталогу ВБ 2	3,0	залік
ВБ 2.4	Освітній компонент каталогу ВБ 2	3,0	залік
ВБ 2.5	Освітній компонент каталогу ВБ 2	3,0	залік
ВБ 2.6	Освітній компонент каталогу ВБ 2	3,0	залік
ВБ 2.7	Освітній компонент каталогу ВБ 2	3,0	залік
<i>Загальний обсяг вибірових компонент:</i>		42	
ЗАГАЛЬНИЙ ОБСЯГ ОПП: (кредитів ЄКТС)		180	
Каталог вибірових освітніх компонентів			
Вибірковий блок	Освітні компоненти вибірового каталогу		
ВБ 1	ВБ 1.1. Комп'ютерна техніка та інформаційні технології		
	ВБ 1.1 Транспортна географія		
	ВБ 1.2. Політологія		
	ВБ 1.2. Іноземна мова (за професійним спрямуванням)		
	ВБ 1.3. Будова і облаштування автомобільних доріг		
	ВБ 1.3. Інженерна та комп'ютерна графіка		
	ВБ 1.4. Іноземна мова спеціальності		
	ВБ 1.4. Фізичне виховання		

	ВБ 1.5 Засади здоров'я ВБ 1.5 Соціологія
	ВБ 1.6 Основи психології ВБ 1.6 Взаємодія видів транспорту
	ВБ 1.7 Автомобільний транспорт спеціального призначення ВБ 1.7 Матеріалознавство
ВБ 2	ВБ 2.1 Хімія ВБ 2.1 Основи логістики
	ВБ 2.2 Технологія і організація автомобільних перевезень в логістичних системах ВБ 2.2 Основи технічної механіки
	ВБ 2.3 Основи теорії транспортних процесів та систем ВБ 2.3 Дослідження операцій в транспортних системах
	ВБ 2.4 Навантажувально-розвантажувальні роботи на транспорті ВБ 2.4 Вступ до спеціальності
	ВБ 2.5 Історія розвитку транспортних технологій ВБ 2.5 Загальний курс транспорту
	ВБ 2.6 Основи транспортних технологій ВБ 2.6 Основи менеджменту
	ВБ 2.7 Основи економіки транспорту ВБ 2.7 Основи маркетингу
	Загальний обсяг вибіркового компонента:
ЗАГАЛЬНИЙ ОБСЯГ ОПП: (кредитів ЄКТС)	180

2.2. Структурно-логічна схема освітньо-професійної програми

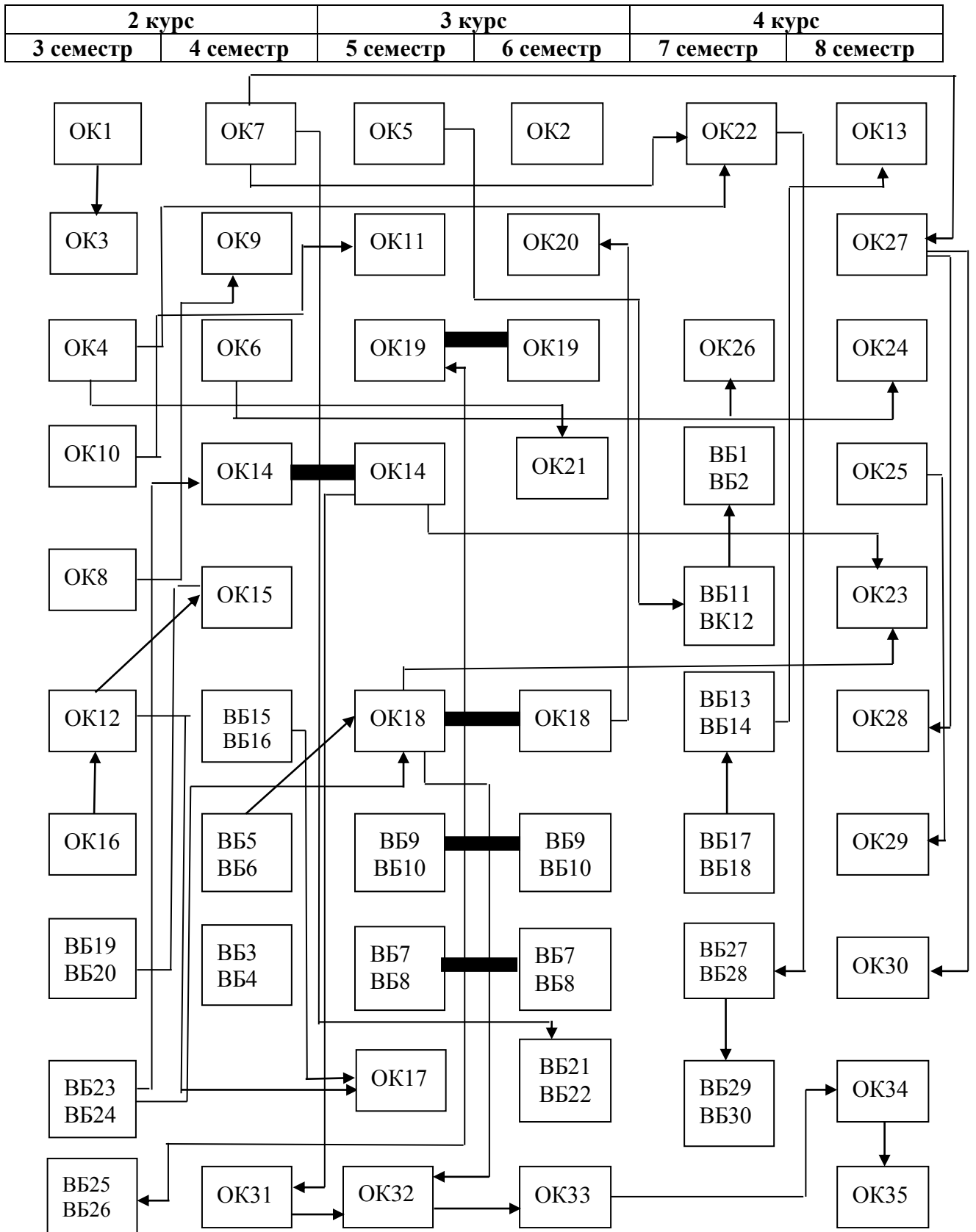

3. Форма атестації здобувачів освіти

Атестація випускників освітньо-професійної програми «Організація перевезень та управління на автомобільному транспорті» зі спеціальності «Транспортні технології (на автомобільному транспорті)» проводиться у формі захисту дипломного проекту та завершується отриманням документу встановленого зразка. Атестація фахових молодших бакалаврів здійснюється відкрито і публічно.

4. Система внутрішнього забезпечення якості фахової передвищої освіти ВСП «КІУТЗ НАУ»

Якість освітньо-професійної програми визначається внутрішньою системою забезпечення якості фахової передвищої освіти та освітньої діяльності ВСП «КІУТЗ НАУ», яка функціонує згідно з Положенням про систему забезпечення якості освітньої діяльності та якості освіти у Відокремленому структурному підрозділі «Фаховий коледж інженерії та управління Національного авіаційного університету», ухваленого Педагогічною радою (протокол від 08.04.2023 р. № 2), і відповідає вимогам Закону України «Про вищу освіту» (Розділ V. Забезпечення якості вищої освіти, ст.16) та Закону України «Про фахову передвищу освіту» (Розділ IV. Забезпечення якості фахової передвищої освіти, ст.17) й передбачає здійснення таких процедур і заходів:

- 1) визначення та оприлюднення політики, принципів та процедур забезпечення якості фахової передвищої освіти, що інтегровані до загальної системи управління коледжем, узгоджені з його стратегією і передбачають залучення внутрішніх та зовнішніх заінтересованих сторін;
- 2) визначення і послідовне дотримання процедур розроблення освітньо-професійних програм, які забезпечують відповідність їх змісту стандартам фахової передвищої освіти (професійним стандартам – за наявності), декларованим цілям, урахування позицій заінтересованих сторін, чітке визначення кваліфікацій, що присуджуються та/або присвоюються, які мають бути узгоджені з Національною рамкою кваліфікацій;
- 3) здійснення за участю здобувачів освіти моніторингу та періодичного перегляду освітньо-професійних програм з метою гарантування досягнення встановлених для них цілей та їх відповідності потребам здобувачів фахової передвищої освіти і суспільства, включаючи опитування здобувачів фахової передвищої освіти;
- 4) забезпечення дотримання вимог правової визначеності, оприлюднення

та послідовного дотримання нормативних документів коледжу, що регулюють усі стадії підготовки здобувачів фахової передвищої освіти (прийом на навчання, організація освітнього процесу, визнання результатів навчання, переведення, відрахування, атестація тощо);

5) забезпечення релевантності, надійності, прозорості та об'єктивності оцінювання, що здійснюється у рамках освітнього процесу;

6) визначення та послідовне дотримання вимог щодо компетентності педагогічних (науково-педагогічних) працівників, застосування чесних і прозорих правил прийняття на роботу та безперервного професійного розвитку персоналу;

7) забезпечення необхідного фінансування освітньої та викладацької діяльності, а також адекватних та доступних освітніх ресурсів і підтримки здобувачів фахової передвищої освіти за кожною освітньо-професійною програмою;

8) забезпечення збирання, аналізу і використання відповідної інформації для ефективного управління освітньо-професійними програмами та іншою діяльністю закладу;

9) забезпечення публічної, зрозумілої, точної, об'єктивної, своєчасної та легкодоступної інформації про діяльність коледжу та всі освітньо-професійні програми, умови і процедури присвоєння ступеня фахової передвищої освіти та кваліфікацій;

10) забезпечення дотримання академічної доброчесності працівниками коледжу та здобувачами фахової передвищої освіти, у тому числі створення і забезпечення функціонування ефективної системи запобігання та виявлення академічного плагіату та інших порушень академічної доброчесності, притягнення порушників до академічної відповідальності;

11) періодичне проходження процедури зовнішнього забезпечення якості фахової передвищої освіти;

12) залучення здобувачів фахової передвищої освіти та роботодавців як повноправних партнерів до процедур і заходів забезпечення якості освіти;

13) забезпечення дотримання студентоорієнтованого навчання в освітньому процесі;

14) здійснення інших процедур і заходів, визначених законодавством, установчими документами коледжу або відповідно до них.

Система забезпечення якості освітньої діяльності та якості фахової передвищої освіти коледжу (внутрішня система забезпечення якості освіти) за поданням закладу може оцінюватися центральним органом виконавчої влади із забезпечення якості освіти або акредитованими ним незалежними установами оцінювання та забезпечення якості фахової передвищої освіти на

предмет її відповідності вимогам до системи забезпечення якості фахової передвищої освіти, що затверджуються центральним органом виконавчої влади у сфері освіти і науки за поданням центрального органу виконавчої влади із забезпечення якості освіти.

5. Вимоги професійних стандартів (за наявності)

Загальноприйняті професійні стандарти відсутні.

8. Матриця відповідності результатів навчання та компетентностей

Результати навчання	Компетентності																			
	Загальні компетентності								Спеціальні компетентності											
	ЗК1	ЗК2	ЗК3	ЗК4	ЗК5	ЗК6	ЗК7	ЗК8	СК1	СК2	СК3	СК4	СК5	СК6	СК7	СК8	СК9	СК10	СК11	СК12
PH1	+	+	+			+														
PH2	+	+	+	+	+				+	+	+	+	+	+	+	+	+	+	+	+
PH3	+	+	+	+	+				+	+	+	+	+	+	+	+	+	+	+	+
PH4			+	+	+	+	+	+	+	+	+	+	+	+	+	+	+	+	+	+
PH5							+	+	+	+	+	+	+	+	+	+	+	+	+	+
PH6									+				+						+	
PH7					+				+	+		+	+		+	+		+		+
PH8			+	+	+						+	+			+	+				+
PH9					+				+			+	+				+			+
PH10			+	+	+	+	+		+			+	+				+	+		+
PH11					+		+	+		+	+			+						+
PH12							+		+	+	+	+			+	+	+			
PH13			+	+	+					+	+	+	+		+	+		+		+
PH14					+		+						+				+		+	+
PH15			+	+		+				+	+							+		+
PH16					+							+							+	+
PH17					+	+				+	+		+			+	+			+

