

МІНІСТЕРСТВО ОСВІТИ І НАУКИ УКРАЇНИ
Відокремлений структурний підрозділ «Фаховий коледж інженерії,
управління та землевпорядкування Національного авіаційного
університету»



ОСВІТНЬО-ПРОФЕСІЙНА ПРОГРАМА

ФІНАНСИ І КРЕДИТ

фахова передвища освіта

ГАЛУЗЬ ЗНАНЬ 07 Управління та адміністрування

СПЕЦІАЛЬНІСТЬ 072 Фінанси, банківська справа, страхування та
фондовий ринок

КВАЛІФІКАЦІЯ фаховий молодший бакалавр з фінансів, банківської
справи, страхування та фондового ринку

Освітньо-професійна програма
затверджена Педагогічною радою коледжу
протокол № 3 від «27» 04 2023 р.
Вводиться в дію наказом в.о. директора
В.о. директора
Віктор ПАРАНІЧ
Наказ № 331/23 від «08» 05 2023 р.

КИЇВ

**1. Опис освітньо-професійної програми зі спеціальності 072 Фінанси, банківська справа, страхування та фондовий ринок галузі знань 07
Управління та адміністрування**

1 - Загальна інформація		
1.1	Повна назва закладу фахової передвищої освіти	Відокремлений структурний підрозділ «Фаховий коледж інженерії, управління та землевпорядкування Національного авіаційного університету»
1.2	Освітньо-професійний ступінь	Фаховий молодший бакалавр
1.3	Освітня кваліфікація	Фаховий молодший бакалавр з фінансів, банківської справи, страхування та фондового ринку
1.4	Кваліфікація в дипломі	Освітньо-професійний ступінь – Фаховий молодший бакалавр Спеціальність – Фінанси, банківська справа, страхування та фондовий ринок Освітньо-професійна програма Фінанси і кредит
1.5	Рівень кваліфікації згідно з Національною рамкою кваліфікацій	Фаховий молодший бакалавр відповідає п'ятому рівню Національної рамки кваліфікацій
1.6	Офіційна назва освітньо-професійної програми	ФІНАНСИ І КРЕДИТ
1.7	Обсяг кредитів ЄКТС, необхідний для здобуття ступеня фахового молодшого бакалавра	120 кредитів ЄКТС, термін здобуття освіти 1 рік 10 місяців на базі повної загальної середньої освіти
1.8	Наявність акредитації	Сертифікат Державної служби якості освіти України про акредитацію освітньо-професійної програми у сфері фахової передвищої освіти. Серія ДС №003395, виданий 24.02.2023 р. Дійсний до 01.07.2027 р.
1.9	Термін дії освітньо-професійної програми	Рік вступу – 2023 та наступні до нової редакції освітньо-професійної програми
1.10	Вимоги до осіб, які можуть розпочати навчання за програмою	- Базова середня освіта (з одночасним виконанням освітньої програми профільної середньої освіти, тривалість здобуття якої становить два роки); - Повна загальна середня освіта (профільна середня освіта).
1.11	Мова(и) викладання	Українська мова
1.12	Інтернет-адреса постійного розміщення освітньо-професійної програми	www.kitu.nau.edu.ua
2 - Мета освітньо-професійної програми		
2.1.	Підготовка фахових молодших бакалаврів в галузі фінансів, банківської справи, страхування та фондового ринку, які володіють комплексом сучасних теоретичних і практичних знань щодо: побудови фінансової системи та її ролі для розвитку економіки держави, умов забезпечення ефективності фінансових відносин, особливостей функціонування фінансових інституцій, методів формування і використання фінансових ресурсів на макро- та мікрорівнях, формування вмінь та	

	практичних навичок застосування сучасних інструментів фінансового управління у банківській та страховій галузях економіки та в біржовій діяльності.	
3 - Характеристика освітньо-професійної програми		
3.1.	Предметна область	<p>Об'єкт вивчення та/або діяльності: устрій, принципи, механізми функціонування та розвитку фінансових систем.</p> <p>Цілі навчання: підготовка фахівців, здатних розв'язувати типові спеціалізовані задачі та практичні проблеми в сфері фінансів, банківської справи та страхування або у процесі навчання.</p> <p>Теоретичний зміст предметної області: поняття, категорії, теорії і концепції фінансової науки, які визначають тенденції і закономірності функціонування й розвитку фінансів, банківської справи та страхування.</p> <p>Методи, методики та технології фінансової науки і практики на теоретичному і емпіричному рівнях.</p> <p>Інструменти та обладнання: сучасні інформаційно-аналітичні системи та стандартні, спеціальні й галузеві програмні продукти.</p>
4 - Придатність випускників до працевлаштування та подальшого навчання		
4.1.	Придатність до працевлаштування	<p>Працевлаштування на підприємствах будь-якої організаційно-правової форми господарювання та форми власності.</p> <p>Фаховий молодший бакалавр з фінансів, банківської справи, страхування та фондового ринку підготовлений до виконання робіт у фінансовій, банківській та страховій галузях економіки за Національним класифікатором України «Класифікація видів економічної діяльності ДК 009:2010», затвердженим і введеним в дію наказом Держспоживстандарту України від 11.10.2010 №457 (зі змінами).</p> <p>Секція К Фінансова та страхова діяльність</p> <p>Розділ 64 Надання фінансових послуг, крім страхування та пенсійного забезпечення</p> <p><i>Група 64.1</i> Грошове посередництво</p> <p>Клас 64.19 Інші види грошового посередництва</p> <p><i>Група 64.2</i> Діяльність холдингових компаній</p> <p><i>Група 64.3</i> Трасти, фонди та подібні фінансові суб'єкти</p> <p><i>Група 64.9</i> Надання фінансових послуг, крім страхування та пенсійного забезпечення</p> <p>Клас 64.91 Фінансовий лізинг</p> <p>Клас 64.92 Інші види кредитування</p> <p>Клас 64.99 Надання інших фінансових послуг, крім страхування та пенсійного забезпечення</p> <p>Розділ 65 Страхування, перестрахування та недержавне пенсійне забезпечення, крім обов'язкового соціального страхування</p> <p><i>Група 65.1</i> Страхування</p> <p>Клас 65.11 Страхування життя</p> <p>Клас 65.12 Інші види страхування, крім страхування життя</p>

		<p><i>Група 65.2</i> Перестраховання</p> <p><i>Група 65.3</i> Недержавне пенсійне забезпечення</p> <p>Розділ 66 Допоміжна діяльність у сферах фінансових послуг і страхування</p> <p><i>Група 66.1</i> Допоміжна діяльність у сфері фінансових послуг, крім страхування та пенсійного забезпечення</p> <p>Клас 66.11 Управління фінансовими ринками</p> <p>Клас 66.12 Посередництво за договорами по цінних паперах або товарах</p> <p>Клас 66.19 Інша допоміжна діяльність у сфері фінансових послуг, крім страхування і пенсійного забезпечення.</p> <p><i>Група 66.2</i> Допоміжна діяльність у сфері страхування та пенсійного забезпечення</p> <p>Клас 66.21 Оцінювання ризиків та завданої шкоди</p> <p>Клас 66.22 Діяльність страхових агентів та брокерів</p> <p>Клас 6.3 Управління фондами</p> <p>Фахівець може займати первинні посади та виконувати роботи за Національним класифікатором України: «Класифікатор професій» ДК 003:2010:</p> <p>341 Фахівці в галузі фінансів та торгівлі</p> <p>3411 Дилери (біржові торговці за свій рахунок) та брокери (посередники) із заставних та фінансових операцій</p> <p>3412 Агент страховий</p> <p>3419 Інші фахівці в галузі фінансів і торгівлі</p> <p>3419 Інспектор з організації інкасації та перевезення цінностей</p> <p>3419 Інспектор кредитний</p> <p>3419 Інспектор обмінного пункту</p> <p>3439 Інші технічні фахівці в галузі управління</p> <p>3439 Інспектор-ревізор</p> <p>3439 Ревізор</p> <p>3439 Інспектор з інвентаризації</p> <p>3442 Інспектори податкової служби</p> <p>3442 Інспектор з контролю за цінами</p> <p>3442 Ревізор-інспектор податковий</p> <p>Перелік посад, які може обіймати випускник, не є вичерпним.</p>
4.2.	Академічні права випускників	<p>Здобуття освіти за:</p> <p>початковим рівнем (короткий цикл) вищої освіти;</p> <p>першим (бакалаврський) рівнем вищої освіти.</p> <p>Набуття додаткових кваліфікацій в системі освіти дорослих, у тому числі післядипломної освіти</p>
5 - Викладання та оцінювання		
5.1.	Викладання та навчання	<p>Студентоцентроване та проблемно-орієнтоване навчання із використанням міждисциплінарного підходу, ініціативне самонавчання на сервісах платформи Google чи на освітніх сайтах викладачів.</p> <p>Освітній процес здійснюється у таких формах: навчальні заняття (лекція, лабораторне, практичне, семінарське та індивідуальне заняття), самостійна робота, практична підготовка, контрольні заходи,</p>

		включаючи атестацію здобувачів фахової передвищої освіти. Лекційні заняття мають інтерактивний науково-пізнавальний характер. Поширеними методами проведення практичних занять є кейс-метод, ситуаційні завдання, ділові ігри, підготовка презентацій з використання сучасних професійних програмних засобів. Акцент робиться на особистісному саморозвитку, груповій роботі, умінні презентувати результати роботи, що сприяє формуванню розуміння потреби й готовності до продовження самоосвіти протягом життя.
5.2.	Оцінювання	Письмові та усні екзамени, диференційовані заліки, поточний контроль, модульні контрольні роботи, захист курсової роботи (проєкту), захист звіту з практики, комплексний кваліфікаційний екзамен. Оцінювання навчальних досягнень здобувачів освіти здійснюється за 100 бальною шкалою ЄКТС (ECTS).
6 - Перелік компетентностей випускника		
6.1.	Інтегральна компетентність	Здатність вирішувати типові спеціалізовані задачі та практичні проблеми у галузі фінансів, банківської справи та страхування або у процесі навчання, що вимагає застосування положень і методів фінансової науки, та може характеризуватися певною невизначеністю умов; нести відповідальність за результати своєї діяльності; здійснювати контроль інших осіб у визначених ситуаціях
6.2.	Загальні компетентності (ЗК)	ЗК 1. Здатність реалізувати свої права і обов'язки як члена суспільства, усвідомлювати цінності громадянського (вільного демократичного) суспільства та необхідність його сталого розвитку, верховенства права, прав і свобод людини і громадянина в Україні. ЗК 2. Здатність зберігати та примножувати моральні, культурні, наукові цінності і досягнення суспільства на основі розуміння історії та закономірностей розвитку предметної області, її місця у загальній системі знань про природу і суспільство та у розвитку суспільства, техніки і технологій, використовувати різні види та форми рухової активності для активного відпочинку та ведення здорового способу життя. ЗК 3. Здатність спілкуватися державною мовою як усно, так і письмово. ЗК 4. Здатність спілкуватися іноземною мовою. ЗК 5. Знання і розуміння предметної області та розуміння професійної діяльності. ЗК 6. Здатність застосовувати знання у практичних ситуаціях. ЗК 7. Здатність використовувати інформаційні та комунікаційні технології. ЗК 8. Здатність до пошуку, оброблення та аналізу інформації з різних джерел.
6.3.	Спеціальні компетентності (СК)	СК 1. Здатність використовувати теоретичний і методичний інструментарій фінансової, економічної, математичної, статистичної, правової та інших наук для

		<p>розв'язання складних завдань у сфері фінансів, банківської справи та страхування.</p> <p>СК 2. Здатність здійснювати професійну діяльність, згідно з вимогами законодавства.</p> <p>СК 3. Розуміння особливостей функціонування сучасної національної і світової фінансових систем та їх структури.</p> <p>СК 4. Розуміння принципів організації фінансових відносин.</p> <p>СК 5. Здатність застосовувати принципи, методи і процедури бухгалтерського обліку.</p> <p>СК 6. Здатність складати й аналізувати фінансову звітність.</p> <p>СК 7. Здатність самостійно виконувати складні завдання у сфері фінансів, банківської справи та страхування.</p> <p>СК 8. Здатність застосовувати сучасне інформаційне та програмне забезпечення для отримання й обробки даних у сфері фінансів, банківської справи та страхування.</p> <p>СК 9. Здатність виконувати контрольні функції у сфері фінансів, банківської справи та страхування.</p> <p>СК 10. Здатність здійснювати ефективні комунікації між фахівцями і користувачами послуг у сфері фінансів, банківської справи та страхування.</p> <p>СК 11. Здатність підтримувати належний рівень знань та постійно підвищувати рівень професійної підготовки у сфері фінансів, банківської справи та страхування</p>
7 - Зміст підготовки здобувачів фахової передвищої освіти, сформульований у термінах результатів навчання		
7.1.	Результати навчання (РН)	<p>РН 01. Знати свої права як члена суспільства, розуміти цінності громадянського суспільства, верховенства права, прав і свобод людини і громадянина України.</p> <p>РН 02. Володіти державною та іноземною мовами для складання ділових паперів і комунікації у професійній діяльності.</p> <p>РН 03. Знати економічні категорії, закони, причинно-наслідкові та функціональні зв'язки, що існують між фінансовими процесами та економічними явищами.</p> <p>РН 04. Знати і розуміти теоретичні основи та принципи фінансової науки, особливості функціонування фінансових систем.</p> <p>РН 05. Дотримуватися вимог законодавства для забезпечення правомірності професійних рішень.</p> <p>РН 06. Застосовувати набуті теоретичні знання у практичній діяльності для розв'язання професійних завдань.</p> <p>РН 07. Застосовувати сучасне інформаційне та програмне забезпечення для отримання й обробки даних у сфері фінансів, банківської справи та страхування.</p> <p>РН 08. Здійснювати пошук, відбір та опрацювання інформації з різних джерел у процесі професійної діяльності.</p> <p>РН 09. Вміти розв'язувати складні задачі у спеціалізованих сферах професійної діяльності.</p> <p>РН 10. Застосовувати принципи, методи і процедури</p>

		<p>бухгалтерського обліку у сфері фінансів, банківської справи та страхування.</p> <p>РН 11. Формувати й аналізувати форми фінансової звітності та правильно інтерпретувати отриману інформацію.</p> <p>РН 12. Володіти методичним інструментарієм здійснення базових контрольних функцій у сфері фінансів, банківської справи та страхування.</p> <p>РН 13. Використовувати професійну аргументацію для донесення інформації до фахівців і користувачів послуг у сфері фінансів, банківської справи та страхування для досягнення спільної мети.</p> <p>РН 14. Застосовувати інновації у сфері фінансів, банківської справи та страхування.</p> <p>РН 15. Виявляти навички самостійної роботи та роботи в команді, демонструвати гнучке мислення, відкритість до нових знань</p>
8 - Ресурсне забезпечення реалізації освітньо-професійної програми		
8.1.	Кадрове забезпечення	Якісний та кількісний склад кадрового забезпечення реалізації освітньо-професійної програми відповідає Ліцензійним умовам провадження освітньої діяльності з підтвердженням рівнем наукової і професійної активності.
8.2.	Матеріально-технічне забезпечення	Використання комп'ютерних класів, проєкційної техніки, спеціалізованих лабораторій, стендів, наочних посібників. Використання сучасних системних та прикладних програм.
8.3.	Інформаційне та навчально-методичне забезпечення	Використання бібліотечного фонду коледжу та Національного авіаційного університету, авторських розробок науково-педагогічних та педагогічних працівників. Викладання навчальних дисциплін за ОПП здійснюється з активним використанням інноваційних інформаційних технологій, зокрема і електронної бібліотеки.
Розділ 9. Академічна мобільність		
9.1	Національна кредитна мобільність	Планується підписання двосторонніх договорів з провідними закладами фахової передвищої освіти України
9.2	Міжнародна кредитна мобільність	Планується підписання двосторонніх договорів з провідними коледжами країн Європейського союзу
9.3	Навчання іноземних здобувачів фахової передвищої освіти (за наявності)	Планується розширення провадження освітньої діяльності для підготовки іноземних громадян та осіб без громадянства

2. ПЕРЕЛІК ОСВІТНІХ КОМПОНЕНТІВ І ЛОГІЧНА ПОСЛІДОВНІСТЬ ЇХ ВИКОНАННЯ

2.1. Перелік освітніх компонентів

Код о/к	Освітні компоненти ОПП (навчальні дисципліни, курсові проекти (роботи), практики, кваліфікаційна робота тощо)	Кількість кредитів ЄКТС	Форма підсумкового контролю
1	2	3	4
Обов'язкові освітні компоненти ОПП			
Обов'язкові освітні компоненти ОПП, що формують загальні компетентності			
ОК 1	Історія України	3,0	залік
ОК 2	Українська мова (за професійним спрямуванням)	4,0	екзамен
ОК 3	Культурологія	3,0	залік
ОК 4	Основи правознавства	4,0	залік
ОК 5	Основи екології	3,0	залік
ОК 6	Іноземна мова за професійним спрямуванням	4,0	залік
ОК 7	Інформатика і комп'ютерна техніка	3,0	залік
ОК 8	Безпека життєдіяльності, основи охорони праці та цивільного захисту	4,0	залік
ОК 9	Соціологія	3,0	залік
ОК 10	Фізичне виховання	4,0	залік
ОК 11	Політична економія	5,0	екзамен
Загальний обсяг обов'язкових компонент, що формують загальні компетентності:		40	
Обов'язкові освітні компоненти ОПП, що формують спеціальні компетентності			
ОК 12	Фінанси, гроші та кредит	5,0	екзамен
ОК 13	Вища математика і статистика	4,0	залік
ОК 14	Економіка підприємства	4,0	екзамен
ОК 15	Інвестування і біржова діяльність	3,0	залік
ОК 16	Фондовий ринок	5,0	залік
ОК 17	Бухгалтерський облік	4,0	залік
ОК 18	Бухгалтерський	3,0	екзамен

	облік і звітність у банках		
ОК 19	Страховання	3,0	екзамен
ОК 20	Банківські операції	4,0	екзамен/курслова робота
ОК 21	Бюджетна та казначейська системи	4,0	екзамен
ОК 22	Фінанси підприємства	5,0	екзамен/курслова робота
ОК 23	Податкова система	4,0	екзамен
ОК 24	Інформаційні системи і технології у фінансово-кредитних установах	4,0	залік
ОК 25	Менеджмент	3,0	залік
ОК 26	Навчальна практика з комп'ютерної техніки	3,0	залік
ОК 27	Професійна навчальна практика	3,0	залік
ОК 28	Виробнича практика	6,0	залік
ОК 29	Кваліфікаційний іспит	1,0	
Загальний обсяг обов'язкових компонент, що формують спеціальні компетентності:		68	
<i>Загальний обсяг обов'язкових компонент:</i>		108	
Вибіркові компоненти ОПП (за вибором здобувача фахової передвищої освіти)			
<i>Вибірковий блок ВБ 1</i>			
ВБ 1.1	Освітній компонент каталогу ВБ 1	3,0	залік
ВБ 1.2	Освітній компонент каталогу ВБ 1	3,0	екзамен
<i>Вибірковий блок ВБ 2</i>			
ВБ 2.1	Освітній компонент каталогу ВБ 2	3,0	залік
ВБ 2.2	Освітній компонент каталогу ВБ 2	3,0	залік
<i>Загальний обсяг вибірових компонент:</i>		12	
ЗАГАЛЬНИЙ ОБСЯГ ОПП: (кредитів ЄКТС)		120	

Каталог вибірових освітніх компонентів

Вибірковий блок	Освітні компоненти вибіркового каталогу
ВБ 1	ВБ 1.1. Основи філософських знань ВБ 1.1. Етика ділового спілкування
	ВБ 1.2. Економічний аналіз ВБ 1.2. Фінансовий аналіз
ВБ 2	ВБ 2.1. Start Up та Internet-технології у фінансовій сфері ВБ 2.1. Електронна комерція
	ВБ 2.2. Маркетинг ВБ 2.2. Маркетингові комунікації

2.2. Структурно-логічна схема освітньо-професійної програми

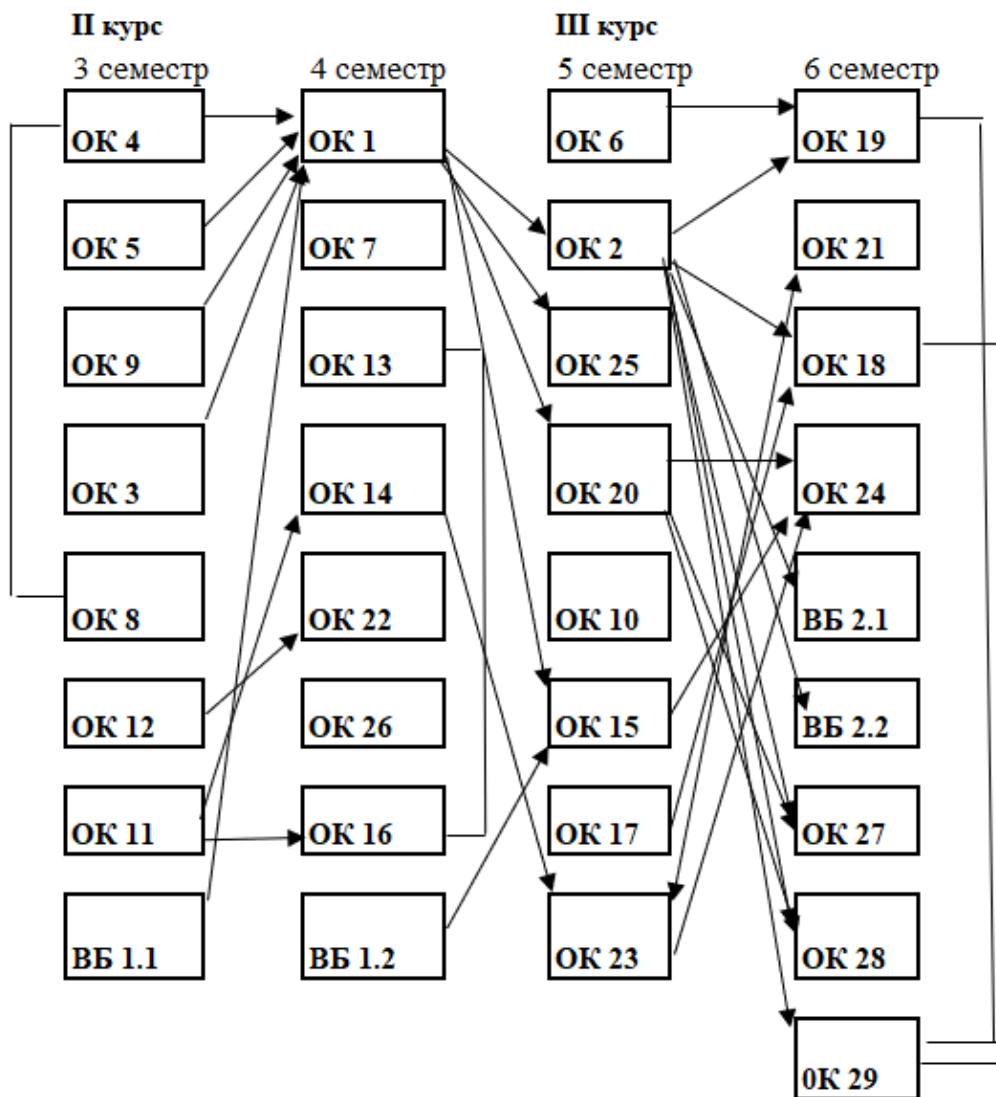

3. Форма атестації здобувачів фахової передвищої освіти

Атестація здобувачів фахової передвищої освіти ОПП «Фінанси і кредит», спеціальності 072 Фінанси, банківська справа, страхування та фондовий ринок здійснюється у формі кваліфікаційного іспиту.

Кваліфікаційний іспит спрямований на перевірку досягнень результатів навчання, визначених стандартом ОПП та проводиться за комплексними завданнями, які складаються з теоретичної і практичної частин.

На підставі рішення екзаменаційної комісії здобувачу освіти, який продемонстрував відповідність результатів навчання вимогам ОПП, присвоюється кваліфікація «фаховий молодший бакалавр з фінансів, банківської справи, страхування та фондового ринку». Особі, яка успішно виконала відповідну ОПП, видають диплом фахового молодшого бакалавра.

Атестація здійснюється відкрито і публічно.

4. Вимоги до системи внутрішнього забезпечення якості фахової передвищої освіти

Система внутрішнього забезпечення якості закладу фахової передвищої освіти ВСП «КІУТЗ НАУ» регламентується Положенням про систему забезпечення якості освітньої діяльності та якості освіти у Відокремленому структурному підрозділі «Фаховий коледж інженерії, управління та землевпорядкування Національного авіаційного університету», ухваленого Педагогічною радою (протокол від 08.03.2023 р. № 2), що розроблене відповідно до Закону України «Про фахову передвищу освіту».

У відповідності до розділу IV «Забезпечення якості фахової передвищої освіти» Закону України «Про фахову передвищу освіту» система внутрішнього забезпечення якості у ВСП «КІУТЗ НАУ», передбачає здійснення таких процедур і заходів:

1) визначення та оприлюднення політики, принципів та процедур забезпечення якості фахової передвищої освіти, що інтегровані до загальної системи управління коледжем, узгоджені з його стратегією і передбачають залучення внутрішніх та зовнішніх заінтересованих сторін;

2) визначення і послідовне дотримання процедур розроблення освітньо-професійних програм, які забезпечують відповідність їх змісту стандартам фахової передвищої освіти (професійним стандартам – за наявності), декларованим цілям, урахування позицій заінтересованих сторін, чітке визначення кваліфікацій, що присуджуються та/або присвоюються, які мають бути узгоджені з Національною рамкою кваліфікацій;

3) здійснення за участю здобувачів освіти моніторингу та періодичного перегляду освітньо-професійних програм з метою гарантування досягнення встановлених для них цілей та їх відповідності потребам здобувачів фахової передвищої освіти і суспільства, включаючи опитування здобувачів фахової передвищої освіти;

4) забезпечення дотримання вимог правової визначеності, оприлюднення та послідовного дотримання нормативних документів коледжу, що регулюють усі стадії підготовки здобувачів фахової передвищої освіти (прийом на навчання, організація освітнього процесу, визнання результатів навчання, переведення, відрахування, атестація тощо);

5) забезпечення релевантності, надійності, прозорості та об'єктивності оцінювання, що здійснюється у рамках освітнього процесу;

6) визначення та послідовне дотримання вимог щодо компетентності педагогічних (науково-педагогічних) працівників, застосовування чесних і прозорих правил прийняття на роботу та безперервного професійного розвитку персоналу;

7) забезпечення необхідного фінансування освітньої та викладацької діяльності, а також адекватних та доступних освітніх ресурсів і підтримки здобувачів фахової передвищої освіти за кожною освітньо-професійною програмою;

8) забезпечення збирання, аналізу і використання відповідної інформації для ефективного управління освітньо-професійними програмами та іншою діяльністю закладу;

9) забезпечення публічної, зрозумілої, точної, об'єктивної, своєчасної та легкодоступної інформації про діяльність коледжу та всі освітньо-професійні програми, умови і процедури присвоєння ступеня фахової передвищої освіти та кваліфікацій;

10) забезпечення дотримання академічної доброчесності працівниками коледжу та здобувачами фахової передвищої освіти, у тому числі створення і забезпечення функціонування ефективної системи запобігання та виявлення академічного плагіату та інших порушень академічної доброчесності, притягнення порушників до академічної відповідальності;

11) періодичне проходження процедури зовнішнього забезпечення якості фахової передвищої освіти;

12) залучення здобувачів фахової передвищої освіти та роботодавців як повноправних партнерів до процедур і заходів забезпечення якості освіти;

13) забезпечення дотримання студентоорієнтованого навчання в освітньому процесі;

14) здійснення інших процедур і заходів, визначених законодавством, установчими документами коледжу або відповідно до них.

Забезпечення якості фахової передвищої освіти є багатоплановим і включає:

- наявність необхідних ресурсів (кадрових, фінансових, матеріально-технічних, інформаційних, наукових, навчально-методичних тощо);

- організацію освітнього процесу, яка найбільш адекватно відповідає сучасним тенденціям розвитку національної та світової економіки і освіти;

- створення умов для студентів з особливими освітніми потребами, забезпечення їм спеціального навчально-реабілітаційного супроводу, забезпечення доступу до якісної фахової передвищої освіти з урахуванням обмежень їх життєдіяльності;

- контроль освітньої діяльності закладу фахової передвищої освіти та якості підготовки фахівців на всіх етапах навчання та на всіх рівнях: рівні закладу фахової передвищої освіти та державному рівнях.

Система забезпечення якості освітньої діяльності та якості фахової передвищої освіти коледжу (внутрішня система забезпечення якості освіти) за поданням закладу може оцінюватися центральним органом виконавчої влади із забезпечення якості освіти або акредитованими ним незалежними установами оцінювання та забезпечення якості фахової передвищої освіти на предмет її відповідності вимогам до системи забезпечення якості фахової передвищої освіти, що затверджуються центральним органом виконавчої влади у сфері освіти і науки за поданням центрального органу виконавчої влади із забезпечення якості освіти.

5. Вимоги професійних стандартів (за наявності)

Загальноприйняті професійні стандарти відсутні.

6. Матриця відповідності компетентностей випускника компонентам освітньо-професійної програми

	OK1	OK2	OK3	OK4	OK5	OK6	OK7	OK8	OK9	OK10	OK11	OK12	OK13	OK14	OK15	OK16	OK17	OK18	OK19	OK20	OK21	OK22	OK23	OK24	OK25	OK26	OK 27	OK 28	OK 29	BK 1	BK 2	BK 3	BK 4		
ЗК1	X	X		X																															
ЗК2	X	X	X		X		X	X	X	X	X	X	X	X																					
ЗК3	X	X	X	X	X		X	X	X	X	X	X	X	X	X	X	X	X	X	X	X	X	X	X	X	X	X	X	X						
ЗК4						X																													
ЗК5		X									X	X		X					X	X	X	X	X	X		X	X	X	X						
ЗК6				X	X		X	X			X		X	X					X	X	X	X	X	X		X	X	X	X						
ЗК7			X				X		X										X	X	X	X	X	X	X	X	X	X	X						
ЗК8	X	X	X	X	X	X	X	X	X		X	X	X	X	X	X	X	X	X	X	X	X	X	X	X	X	X	X	X						
СК1				X							X	X	X	X		X							X					X	X						
СК2				X										X	X	X	X	X	X	X	X	X	X			X	X	X	X						
СК3											X	X																X	X						
СК4				X							X	X								X	X	X						X	X						
СК5																X	X											X	X						
СК6													X			X	X					X						X	X						
СК7													X	X	X	X	X	X	X	X	X	X	X	X		X	X	X	X						
СК8							X							X					X	X	X	X	X	X		X	X	X	X						
СК9																			X	X	X	X	X	X		X	X	X	X						
СК10		X				X													X	X	X	X	X	X	X	X	X	X	X						
СК11														X	X	X	X	X	X	X	X	X	X	X	X	X	X	X	X						

7. Матриця відповідності результатів навчання освітнім компонентами освітньо-професійної програми

	OK1	OK2	OK3	OK4	OK5	OK6	OK7	OK8	OK9	OK10	OK11	OK12	OK13	OK14	OK15	OK16	OK17	OK18	OK19	OK20	OK21	OK22	OK23	OK24	OK25	OK26	OK27	OK28	OK29	BK 1	BK 2	BK 3	BK 4
PH01				X	X			X																		X	X	X	X				
PH02		X				X	X		X	X			X	X	X	X	X	X	X	X	X	X	X	X	X	X	X	X	X				
PH03											X	X										X				X	X	X	X				
PH04											X	X										X	X			X	X	X	X				
PH05				X										X		X	X	X	X	X	X	X	X			X	X	X	X				
PH06												X		X	X	X	X	X	X	X	X	X	X	X	X	X	X	X	X				
PH07							X							X	X	X	X	X	X	X	X	X	X	X	X	X	X	X	X				
PH08	X		X	X	X			X	X		X	X		X	X	X	X	X	X	X	X	X	X	X	X	X	X	X	X				
PH09														X	X	X	X	X	X	X	X	X	X	X		X	X	X	X				
PH10																X	X									X	X	X	X				
PH11																X	X		X	X	X		X		X	X	X	X					
PH12																			X			X	X			X	X	X	X				
PH13		X				X																				X	X	X	X				
PH14																								X		X	X	X	X				
PH15	X	X	X	X	X	X	X	X	X	X	X	X	X	X	X	X	X	X	X	X	X	X	X	X	X	X	X	X	X				

8. Матриця відповідності результатів навчання та компетентностей

Результати навчання	Компетентності																		
	Загальні компетентності								Спеціальні компетентності										
	ЗК 1	ЗК 2	ЗК 3	ЗК 4	ЗК 5	ЗК 6	ЗК 7	ЗК 8	СК 1	СК 2	СК 3	СК 4	СК 5	СК 6	СК 7	СК 8	СК 9	СК10	СК11
РН 1	+	+																	
РН 2	+	+	+	+	+	+		+	+	+	+	+	+	+	+	+	+	+	+
РН 3		+			+				+	+	+	+			+				
РН 4					+				+		+	+							
РН 5	+					+				+				+	+		+		+
РН 6						+		+	+	+			+	+	+	+			
РН 7							+	+								+		+	+
РН 8			+	+			+	+	+				+	+	+	+		+	+
РН 9						+		+		+			+	+	+	+			
РН 10					+	+	+	+	+	+			+	+			+		
РН 11						+		+	+					+		+			
РН 12																	+	+	
РН 13					+			+									+	+	
РН 14							+									+			+
РН 15					+	+	+	+	+	+			+	+	+	+	+	+	+

УЗГОДЖЕННЯ ЗМІН

	Підпис	Ініціали, прізвище	Посада	Дата
Розробник				
Узгоджено				
Узгоджено				
Узгоджено				
Узгоджено				