

МІНІСТЕРСТВО ОСВІТИ І НАУКИ УКРАЇНИ
Відокремлений структурний підрозділ
«Фаховий коледж інженерії, управління та землевпорядкування
Національного авіаційного університету»



ОСВІТНЬО-ПРОФЕСІЙНА ПРОГРАМА

ФІНАНСИ, БАНКІВСЬКА СПРАВА ТА СТРАХУВАННЯ

фахова передвища освіта

ГАЛУЗЬ ЗНАНЬ	07 Управління та адміністрування
СПЕЦІАЛЬНІСТЬ	072 Фінанси, банківська справа, страхування та фондовий ринок
КВАЛІФІКАЦІЯ	Фаховий молодший бакалавр з фінансів, банківської справи, страхування та фондового ринку

Освітньо-професійна програма
затверджена Педагогічною радою коледжу
протокол № 3 від 27.04.2023 р.

Вводиться в дію наказом в.о. директора
В.о. директора

Віктор ПАРАНІЧ
Наказ № 05/09 від 08.05.2023 р.

КИЇВ

1. Опис освітньо-професійної програми Фінанси, банківська справа та страхування зі спеціальності 072 Фінанси, банківська справа, страхування та фондовий ринок галузі знань 07 Управління та адміністрування

1 – Загальна інформація		
1.1	Повна назва закладу освіти та структурного підрозділу	Відокремлений структурний підрозділ «Фаховий коледж інженерії, управління та землевпорядкування Національного авіаційного університету»
1.2	Освітньо-професійний ступінь	Фаховий молодший бакалавр
1.3	Освітня кваліфікація	Фаховий молодший бакалавр з фінансів, банківської справи, страхування та фондового ринку
1.4	Кваліфікація в дипломі	Освітньо-професійний ступінь – фаховий молодший бакалавр Спеціальність – 072 Фінанси, банківська справа, страхування та фондовий ринок Освітньо-професійна програма – Фінанси, банківська справа та страхування
1.5	Рівень кваліфікації згідно з Національною рамкою кваліфікацій	Фаховий молодший бакалавр відповідає п'ятому рівню Національної рамки кваліфікацій
1.6	Офіційна назва освітньо-професійної програми	ФІНАНСИ, БАНКІВСЬКА СПРАВА ТА СТРАХУВАННЯ
1.7	Обсяг кредитів ЄКТС, необхідний для здобуття ступеня фахового молодшого бакалавра	120 кредитів ЄКТС. Термін навчання: -1 рік 10 місяців на основі ПЗСО (профільної середньої освіти); -2 роки 10 місяців на основі БЗСО
1.8	Наявність акредитації	Сертифікат Державної служби якості освіти України про акредитацію освітньо-професійної програми у сфері фахової передвищої освіти. Серія ДС №003322, виданий 30.01.2023 р. Дійсний до 01.07.2025 р.
1.9	Термін дії освітньо-професійної програми	Рік вступу – 2023 та наступні до нової редакції освітньо-професійної програми

1.10	Вимоги до осіб, які можуть розпочати навчання за програмою	Повна загальна середня освіта. Вступ на навчання на освітньо-професійну програму на основі базової середньої освіти зобов'язує здобувачів фахової передвищої освіти одночасно виконати програму профільної середньої освіти професійного спрямування, тривалість здобуття якої становить два роки. Освітня програма профільної середньої освіти професійного спрямування, що відповідає галузі знань та /або спеціальності, інтегрується з освітньо-професійною програмою фахового молодшого бакалавра. Мінімум 50% обсягу освітньо-професійної програми спрямовується на досягнення результатів навчання за спеціальністю, визначених Стандартом фахової передвищої освіти.
1.11	Мова(и) викладання	Українська
1.12	Інтернет-адреса постійного розміщення опису освітньо-професійної програми	www.kitu.nau.edu.ua
2 – Мета освітньо-професійної програми		
2.1		Підготовка фахових молодших бакалаврів у сфері фінансів, банківської справи та страхування, здатних розв'язувати типові спеціалізовані завдання та практичні проблеми на основі оволодіння системою компетентностей та здатних успішно працювати як на вітчизняному, так і західних висококонкурентних ринках праці
3 – Характеристика освітньо-професійної програми		
3.1	Предметна область	Об'єкт вивчення та/або діяльності: устрій, принципи, механізми функціонування та розвитку фінансових систем. Цілі навчання: підготовка фахівців, здатних розв'язувати типові спеціалізовані задачі та практичні проблеми в сфері фінансів, банківської справи та страхування або у процесі навчання. Теоретичний зміст предметної області: поняття, категорії, теорії і концепції фінансової науки, які визначають тенденції і закономірності функціонування й розвитку фінансів, банківської справи та страхування. Методи, методики та технології фінансової науки і практики на теоретичному і емпіричному рівнях. Інструменти та обладнання: сучасні інформаційно-аналітичні системи та стандартні, спеціальні й галузеві програмні продукти.

3.2	Орієнтація освітньо-професійної програми	Освітньо-професійна програма фахового молодшого бакалавра.
3.3	Основний фокус освітньо-професійної програми та спеціалізації	Спеціальна освіта в галузі управління та адміністрування за спеціальністю 072 Фінанси, банківська справа та страхування та фон
3.4	Особливості освітньо-професійної програми	Програма охоплює дисципліни, що передбачають поєднання вивчення теоретичних аспектів та здобуття практичних навичок у сфері фінансів, банківської справи та страхування і спрямована на глибоку спеціальну підготовку сучасних фахівців, ініціативних та здатних до швидкої адаптації до сучасного бізнес-середовища, враховує нові вимоги до вирішення практичних питань. . Формує фахівців з новим перспективним способом мислення, здатних не лише застосовувати існуючі методи в сфері фінансів, банківської справи та страхування, але й розробляти більш нові на базі сучасних досягнень. Практична підготовка має проводитись на базі фінансових, банківських, страхових установ та організацій.
4 – Придатність випускників до працевлаштування та подальшого навчання		
4.1	Працевлаштування випускників	Фахівець здатен виконувати зазначені професійні роботи за Національним класифікатором України: «Класифікатор професій» ДК 003:2010: 341 Фахівці в галузі фінансів та торгівлі 3411 Дилери (біржові торговці за свій рахунок) та брокери (посередники) із заставних та фінансових операцій 3412 Агент страховий 3419 Інші фахівці в галузі фінансів і торгівлі 3419 Інспектор з організації інкасації та перевезення цінностей 3419 Інспектор кредитний 3419 Інспектор обмінного пункту 3439 Інші технічні фахівці в галузі управління 3439 Інспектор-ревізор 3439 Ревізор 3439 Інспектор з інвентаризації 3442 Інспектори податкової служби 3442 Інспектор з контролю за цінами 3442 Ревізор-інспектор податковий
4.2	Академічні права випускників	Продовження навчання за початковим рівнем (короткий цикл) та/або першим (бакалаврським) рівнем вищої освіти та набуття

		додаткових кваліфікацій в системі освіти дорослих, в тому числі післядипломної освіти.
5 – Викладання та оцінювання		
5.1	Викладання та навчання	Студентоцентроване навчання, що проводиться у формі лекцій, практичних/семінарських та лабораторних занять; консультацій з викладачами; виконання індивідуальних завдань для самостійного опрацювання або командного вирішення ситуаційних завдань, кейсів з метою розвитку креативного мислення та вміння працювати у команді; майстер-класів, відкритих лекцій, тренінгів, ділових ігор з провідними фахівцями галузі; виконання курсових робіт; навчальної, технологічної та виробничої (переддипломної) практик; кваліфікаційного іспиту. Під час викладання передбачено використання підручників, навчальних посібників, конспектів лекцій, методичних рекомендацій, електронних навчальних курсів, розроблених педагогічним складом коледжу, періодичних наукових видань та мережі Internet, дистанційних технологій та впровадження принципів цілеспрямованості і бінарності, що полягає у безпосередній взаємодії викладача та здобувача освіти.
5.2	Оцінювання	Заліки, екзамени, звіти з практики, участь у семінарах, професійних конкурсах, презентації, поточний контроль, есе, реферати, курсове проектування, кваліфікаційний іспит. Оцінювання навчальних досягнень здобувачів освіти здійснюється за 100 бальною шкалою ЄКТС (ECTS) та національною 4-х бальною шкалою («відмінно», «добре», «задовільно», «незадовільно») системами.
6 – Перелік компетентностей випускника		
6.1	Інтегральна компетентність (ІК)	Здатність вирішувати типові спеціалізовані задачі та практичні проблеми у галузі фінансів, банківської справи та страхування або у процесі навчання, що вимагає застосування положень і методів фінансової науки, та може характеризуватися певною невизначеністю умов; нести відповідальність за результати своєї діяльності; здійснювати контроль інших осіб у визначених ситуаціях.
6.2	Загальні компетентності (ЗК)	ЗК 1. Здатність реалізувати свої права і обов'язки як члена суспільства, усвідомлювати цінності громадянського (вільного демократичного) суспільства та необхідність його сталого розвитку, верховенства права, прав і свобод людини і громадянина в Україні. ЗК 2. Здатність зберігати та примножувати моральні, культурні, наукові цінності і досягнення суспільства на основі розуміння

		<p>історії та закономірностей розвитку предметної області, її місця у загальній системі знань про природу і суспільство та у розвитку суспільства, техніки і технологій, використовувати різні види та форми рухової активності для активного відпочинку та ведення здорового способу життя.</p> <p>ЗК 3. Здатність спілкуватися державною мовою як усно, так і письмово.</p> <p>ЗК 4. Здатність спілкуватися іноземною мовою.</p> <p>ЗК 5. Знання і розуміння предметної області та розуміння професійної діяльності.</p> <p>ЗК 6. Здатність застосовувати знання у практичних ситуаціях.</p> <p>ЗК 7. Здатність використовувати інформаційні та комунікаційні технології.</p> <p>ЗК 8. Здатність до пошуку, оброблення та аналізу інформації з різних джерел.</p>
6.3	Спеціальні компетентності (СК)	<p>СК 1. Здатність використовувати теоретичний і методичний інструментарій фінансової, економічної, математичної, статистичної, правової та інших наук для розв'язання складних завдань у сфері фінансів, банківської справи та страхування.</p> <p>СК 2. Здатність здійснювати професійну діяльність, згідно з вимогами законодавства.</p> <p>СК 3. Розуміння особливостей функціонування сучасної національної і світової фінансових систем та їх структури.</p> <p>СК 4. Розуміння принципів організації фінансових відносин.</p> <p>СК 5. Здатність застосовувати принципи, методи і процедури бухгалтерського обліку.</p> <p>СК 6. Здатність складати й аналізувати фінансову звітність.</p> <p>СК 7. Здатність самостійно виконувати складні завдання у сфері фінансів, банківської справи та страхування.</p> <p>СК 8. Здатність застосовувати сучасне інформаційне та програмне забезпечення для отримання й обробки даних у сфері фінансів, банківської справи та страхування.</p> <p>СК 9. Здатність виконувати контрольні функції у сфері фінансів, банківської справи та страхування.</p> <p>СК 10. Здатність здійснювати ефективні комунікації між фахівцями і користувачами послуг у сфері фінансів, банківської справи та страхування.</p> <p>СК 11. Здатність підтримувати належний рівень знань та постійно підвищувати рівень професійної підготовки у сфері фінансів, банківської справи та страхування</p>
7 – Зміст підготовки здобувачів фахової передвищої освіти, сформульований у термінах результатів навчання		
7.1		РН 01. Знати свої права як члена суспільства, розуміти цінності громадянського суспільства, верховенства права, прав і свобод людини і громадянина України.

	<p>PH 02. Володіти державною та іноземною мовами для складання ділових паперів і комунікації у професійній діяльності.</p> <p>PH 03. Знати економічні категорії, закони, причинно-наслідкові та функціональні зв'язки, що існують між фінансовими процесами та економічними явищами.</p> <p>PH 04. Знати і розуміти теоретичні основи та принципи фінансової науки, особливості функціонування фінансових систем.</p> <p>PH 05. Дотримуватися вимог законодавства для забезпечення правомірності професійних рішень.</p> <p>PH 06. Застосовувати набуті теоретичні знання у практичній діяльності для розв'язання професійних завдань.</p> <p>PH 07. Застосовувати сучасне інформаційне та програмне забезпечення для отримання й обробки даних у сфері фінансів, банківської справи та страхування.</p> <p>PH 08. Здійснювати пошук, відбір та опрацювання інформації з різних джерел у процесі професійної діяльності.</p> <p>PH 09. Вміти розв'язувати складні задачі у спеціалізованих сферах професійної діяльності.</p> <p>PH 10. Застосовувати принципи, методи і процедури бухгалтерського обліку у сфері фінансів, банківської справи та страхування.</p> <p>PH 11. Формувати й аналізувати форми фінансової звітності та правильно інтерпретувати отриману інформацію.</p> <p>PH 12. Володіти методичним інструментарієм здійснення базових контрольних функцій у сфері фінансів, банківської справи та страхування.</p> <p>PH 13. Використовувати професійну аргументацію для донесення інформації до фахівців і користувачів послуг у сфері фінансів, банківської справи та страхування для досягнення спільної мети.</p> <p>PH 14. Застосовувати інновації у сфері фінансів, банківської справи та страхування.</p> <p>PH 15. Виявляти навички самостійної роботи та роботи в команді, демонструвати гнучке мислення, відкритість до нових знань.</p>
--	--

8 – Ресурсне забезпечення реалізації освітньо-професійної програми

8.1	Кадрове забезпечення	Навчальні дисципліни та інші освітні компоненти освітньої програми викладаються та забезпечуються педагогічними працівниками, академічна та /або професійна кваліфікація яких відповідає змісту зазначених навчальних дисциплін загальної та професійної підготовки та інших освітніх компонентів освітньої програми.
8.2	Матеріально-технічне забезпечення	Матеріально-технічна база коледжу відповідає Ліцензійним умовам та вимогам освітньо-професійної програми. В наявності достатній лекційний аудиторний фонд, спеціалізовані комп'ютерні лабораторії та кабінети.
8.3	Інформаційне та навчально-	Бібліотека коледжу, в т.ч. електронна бібліотека; бібліотека Національного авіаційного університету; авторські методичні розробки викладачів коледжу.

	методичне забезпечення	
9 - Академічна мобільність		
9.1	Національна кредитна мобільність	Планується підписання двосторонніх договорів з провідними коледжами України
9.2	Міжнародна кредитна мобільність	Планується підписання двосторонніх договорів з провідними коледжами Європейського союзу
9.3	Навчання іноземних здобувачів фахової передвищої освіти	Планується розширення провадження освітньої діяльності для підготовки іноземних громадян та осіб без громадянства

2. Перелік освітніх компонентів і логічна послідовність їх виконання

2.1. Перелік компонентів ОПШ

Код н/д	Компоненти освітньої програми (навчальні дисципліни, курсові проекти (роботи), практики, кваліфікаційний іспит)	Кількість кредитів ЄКТС	Форма підсумкового контролю/КР, КП
1	2	3	4
Обов'язкові компоненти ОПШ			
Обов'язкові освітні компоненти ОПШ, що формують загальні компетентності			
ОК 1	Історія та культура України	3	Екзамен
ОК 2	Українська мова (за професійним спрямуванням)	3	Залік
ОК 3	Іноземна мова (за професійним спрямуванням)	4	Екзамен
ОК 4	Економікс	3	Екзамен
ОК 5	Фізичне виховання	3	Залік
ОК 6	Вища математика	4	Залік
ОК 7	Основи охорони праці та БЖД	3	Залік
Обов'язкові освітні компоненти ОПШ, що формують спеціальні компетентності			
ОК 8	Економіка підприємства	4	Екзамен
ОК 9	Страховання	4	Екзамен/КР
ОК 10	Фінанси, гроші та кредит	3	Екзамен
ОК 11	Фінанси підприємства	3	Залік
ОК 12	Кредитування і банківська справа	3	Екзамен
ОК 13	Менеджмент	3	Залік
ОК 14	Економічний аналіз	3	Залік
ОК 15	Інформаційні системи і технології на підприємстві	4	Екзамен
ОК 16	Бюджетна система	3	Залік
ОК 17	Податкова система	3	Залік
ОК 18	Статистика	3	Залік
ОК 19	Банківська система	4	Екзамен/КР
ОК 20	Фінансовий облік	4	Екзамен
ОК 21	Фінансовий ринок	3	Залік
ОК 22	Інвестування та біржова діяльність	3	Залік
ОК 23	Ціноутворення	3	Залік
ОК 24	Основи підприємництва	3	
ОК 25	Практика навчальна ОТ	4	Залік
ОК 26	Практика навчальна професійна	3	Залік
ОК 27	Практика виробнича	4	Залік
ОК 28	Атестація (кваліфікаційний іспит)	1	
Загальний обсяг обов'язкових компонентів:		91	
Вибіркові компоненти ОПШ (за вибором здобувачів фахової передвищої світи)			
Вибірковий блок ВБ 1			
ВБ 1.1	Освітній компонент каталогу ВБ 1	3	Залік
ВБ 1.2	Освітній компонент каталогу ВБ 1	4	Залік
ВБ 1.3	Освітній компонент каталогу ВБ 1	3	Залік

ВБ 1.4	Освітній компонент каталогу ВБ 1	3	Залік
ВБ 1.5	Освітній компонент каталогу ВБ 1	4	Залік
Загальний обсяг вибірових компонентів ВБ 1:		17	
Вибірковий блок ВБ 2			
ВБ 2.1	Освітній компонент каталогу ВБ 2	3	Залік
ВБ 2.2	Освітній компонент каталогу ВБ 2	3	Залік
ВБ 2.3	Освітній компонент каталогу ВБ 2	3	Залік
ВБ 2.4	Освітній компонент каталогу ВБ 2	3	Залік
Загальний обсяг вибірових компонентів ВБ 2:		12	
Загальний обсяг вибірових компонентів:		24	
ЗАГАЛЬНИЙ ОБСЯГ ОПП:		120	

Каталог вибірових освітніх компонентів*

Вибірковий блок	Освітні компоненти вибірового каталогу	
ВБ 1	ВБ 1.1	Основи правознавства
		Основи конституційного права
	ВБ 1.2	Інформатика і комп'ютерна техніка
		Логістика
	ВБ 1.3	Філософія
		Етика ділового спілкування
	ВБ 1.4	Соціологія
		Основи психології
	ВБ 1.5	Державні фінанси
		Фінансовий контролінг
ВБ 2	ВБ 2.1	Start Up та Internet-технології в фінансовій сфері
		Електронна комерція
	ВБ 2.2	Бухгалтерський облік
		Теорія прийняття рішень
	ВБ 2.3	Фінансова інфраструктура
		Казначейська справа
	ВБ 2.4	Маркетинг
		Управлінський облік

2.2. Структурно-логічна схема освітньо-професійної програми

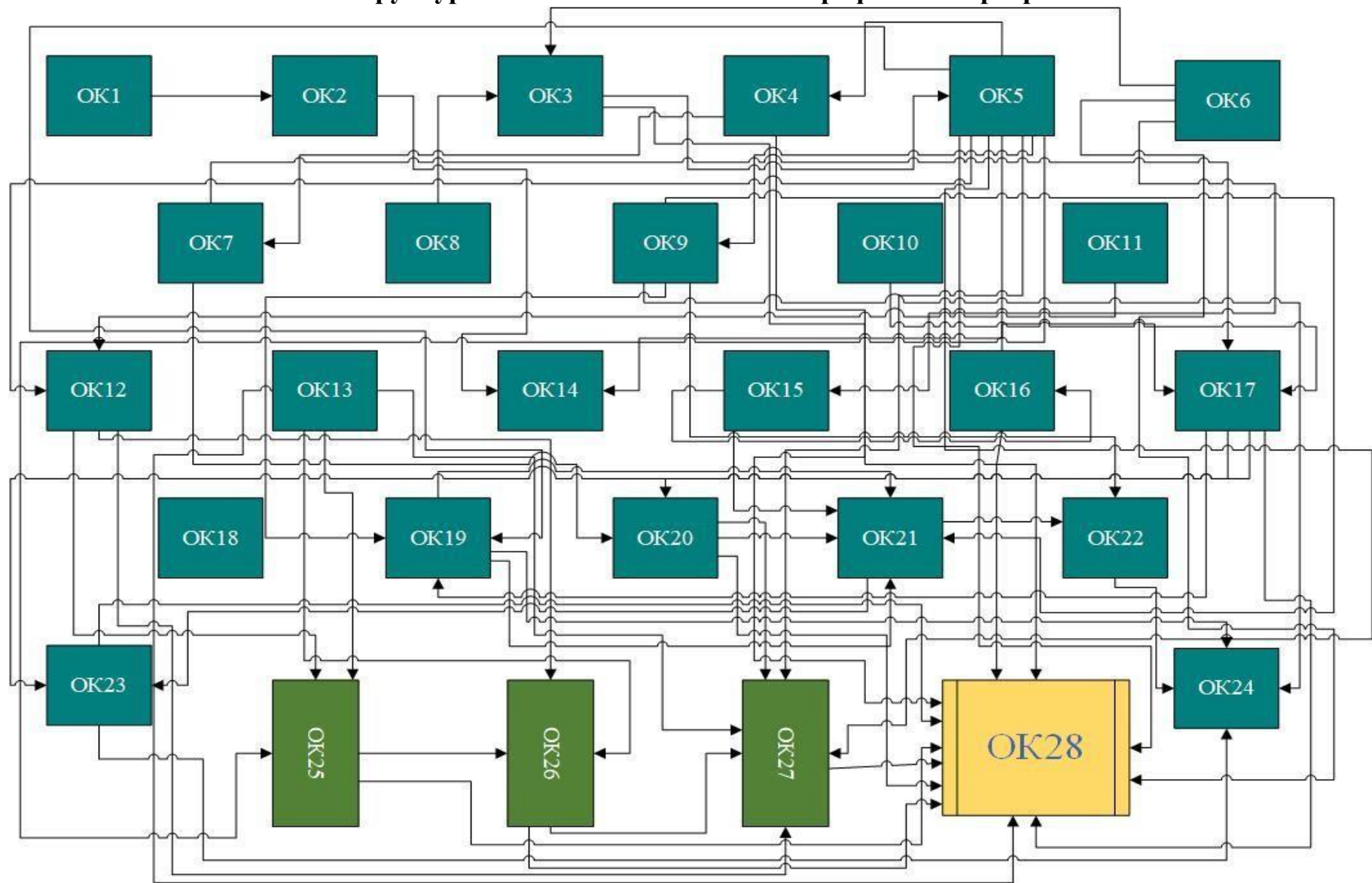

3. Форма атестації здобувачів освіти

Атестація випускників освітньо-професійної програми Фінанси, банківська справа та страхування спеціальності 072 Фінанси, банківська справа, страхування та фондовий ринок проводиться у формі кваліфікаційного іспиту та завершується видачею документу встановленого зразка про присудження освітньо-професійного ступеня фахового молодшого бакалавра із присвоєнням освітньої кваліфікації «Фаховий молодший бакалавр з фінансів, банківської справи, страхування та фондового ринку».

Кваліфікаційний іспит передбачає оцінювання результатів навчання, визначених стандартом спеціальності 072 Фінанси, банківська справа та страхування і освітньо-професійною програмою Фінанси, банківська справа та страхування.

Атестація здійснюється відкрито і публічно.

4. Система внутрішнього забезпечення якості фахової передвищої освіти ВСП «КІУТЗ НАУ»

Якість освітньо-професійної програми визначається внутрішньою системою забезпечення якості фахової передвищої освіти та освітньої діяльності ВСП «КІУТЗ НАУ», яка функціонує згідно з Положенням про систему забезпечення якості освітньої діяльності та якості освіти у Відокремленому структурному підрозділі «Фаховий коледж інженерії, управління та землевпорядкування Національного авіаційного університету», затвердженого Педагогічною радою (протокол від 08.03.2023 р. № 2), і відповідає вимогам Закону України «Про вищу освіту» (Розділ V. Забезпечення якості вищої освіти, ст.16) та Закону України «Про фахову передвищу освіту» (Розділ IV. Забезпечення якості фахової передвищої освіти, ст.17) й передбачає здійснення таких процедур і заходів:

1) визначення та оприлюднення політики, принципів та процедур забезпечення якості фахової передвищої освіти, що інтегровані до загальної системи управління коледжем, узгоджені з його стратегією і передбачають залучення внутрішніх та зовнішніх заінтересованих сторін;

2) визначення і послідовне дотримання процедур розроблення освітньо-професійних програм, які забезпечують відповідність їх змісту стандартам фахової передвищої освіти (професійним стандартам – за наявності), декларованим цілям, урахування позицій заінтересованих сторін, чітке визначення кваліфікацій, що

присуджуються та/або присвоюються, які мають бути узгоджені з Національною рамкою кваліфікацій;

3) здійснення за участю здобувачів освіти моніторингу та періодичного перегляду освітньо-професійних програм з метою гарантування досягнення встановлених для них цілей та їх відповідності потребам здобувачів фахової передвищої освіти і суспільства, включаючи опитування здобувачів фахової передвищої освіти;

4) забезпечення дотримання вимог правової визначеності, оприлюднення та послідовного дотримання нормативних документів коледжу, що регулюють усі стадії підготовки здобувачів фахової передвищої освіти (прийом на навчання, організація освітнього процесу, визнання результатів навчання, переведення, відрахування, атестація тощо);

5) забезпечення релевантності, надійності, прозорості та об'єктивності оцінювання, що здійснюється у рамках освітнього процесу;

6) визначення та послідовне дотримання вимог щодо компетентності педагогічних (науково-педагогічних) працівників, застосування чесних і прозорих правил прийняття на роботу та безперервного професійного розвитку персоналу;

7) забезпечення необхідного фінансування освітньої та викладацької діяльності, а також адекватних та доступних освітніх ресурсів і підтримки здобувачів фахової передвищої освіти за кожною освітньо-професійною програмою;

8) забезпечення збирання, аналізу і використання відповідної інформації для ефективного управління освітньо-професійними програмами та іншою діяльністю закладу;

9) забезпечення публічної, зрозумілої, точної, об'єктивної, своєчасної та легкодоступної інформації про діяльність коледжу та всі освітньо-професійні програми, умови і процедури присвоєння ступеня фахової передвищої освіти та кваліфікацій;

10) забезпечення дотримання академічної доброчесності працівниками коледжу та здобувачами фахової передвищої освіти, у тому числі створення і забезпечення функціонування ефективної системи запобігання та виявлення академічного плагіату та інших порушень академічної доброчесності, притягнення порушників до академічної відповідальності;

11) періодичне проходження процедури зовнішнього забезпечення якості фахової передвищої освіти;

12) залучення здобувачів фахової передвищої освіти та роботодавців як повноправних партнерів до процедур і заходів забезпечення якості освіти;

13) забезпечення дотримання студентоорієнтованого навчання в освітньому процесі;

14) здійснення інших процедур і заходів, визначених законодавством, установчими документами коледжу або відповідно до них.

Система забезпечення якості освітньої діяльності та якості фахової передвищої освіти коледжу (внутрішня система забезпечення якості освіти) за поданням закладу може оцінюватися центральним органом виконавчої влади із забезпечення якості освіти або акредитованими ним незалежними установами оцінювання та забезпечення якості фахової передвищої освіти на предмет її відповідності вимогам до системи забезпечення якості фахової передвищої освіти, що затверджуються центральним органом виконавчої влади у сфері освіти і науки за поданням центрального органу виконавчої влади із забезпечення якості освіти.

5. Матриця відповідності програмних компетентностей компонентам освітньо-професійної програми

Освітні компоненти	ІК	ОК 1	ОК 2	ОК 3	ОК 4	ОК 5	ОК 6	ОК 7	ОК 8	ОК 9	ОК 10	ОК 11	ОК 12	ОК 13	ОК 14	ОК 15	ОК 16	ОК 17	ОК 18	ОК 19	ОК 20	ОК 21	ОК 22	ОК 23	ОК 24	ОК 25	ОК 26	ОК 27	ОК 28
ЗК1	+	+	+																								+	+	+
ЗК2	+		+									+	+														+	+	+
ЗК3	+													+														+	+
ЗК4	+																			+								+	+
ЗК5	+		+	+	+	+	+	+	+	+																		+	+
ЗК6	+			+					+																		+	+	+
ЗК7	+				+	+																					+	+	+
ЗК8	+			+											+													+	+
СК1	+			+	+	+	+	+	+	+	+				+	+											+	+	+
СК2	+																+	+			+		+				+	+	+
СК3	+																					+	+				+	+	+
СК4	+						+				+					+	+	+			+	+					+	+	+
СК5	+																	+	+		+			+			+	+	+
СК6	+																+	+			+	+					+	+	+
СК7	+				+					+											+						+	+	+
СК8	+			+		+			+						+								+				+	+	+
СК9	+						+				+					+					+						+	+	+
СК10	+				+					+											+				+		+	+	+
СК11	+				+					+							+				+						+	+	+

**6. Матриця забезпечення програмних результатів навчання (РН)
відповідними освітніми компонентами**

Освітні компоненти																													
Програмні результати навчання	ІК	ОК 1	ОК 2	ОК 3	ОК 4	ОК 5	ОК 6	ОК 7	ОК 8	ОК 9	ОК 10	ОК 11	ОК 12	ОК 13	ОК 14	ОК 15	ОК 16	ОК 17	ОК 18	ОК 19	ОК 20	ОК 21	ОК 22	ОК 23	ОК 24	ОК 25	ОК 26	ОК 27	ОК 28
РН1	+	+	+										+																+
РН2	+													+					+										+
РН3	+			+	+			+	+	+	+				+														+
РН4	+						+				+					+													+
РН5	+																		+						+	+	+	+	+
РН6	+			+						+									+			+			+		+	+	+
РН7	+			+		+			+						+								+	+			+	+	+
РН8	+				+					+										+							+	+	+
РН9	+																+	+			+	+	+	+			+	+	+
РН10	+															+	+	+			+						+	+	+
РН11	+															+	+	+			+	+					+	+	+
РН12	+				+		+	+							+				+				+	+	+		+	+	+
РН13	+									+	+					+	+			+	+	+					+	+	+
РН14	+						+			+	+					+				+							+	+	+
РН15	+				+			+			+	+									+						+	+	+

7. Матриця відповідності визначених освітньо-професійною програмою компетентностей НРК

Класифікація компетентностей за НРК	Знання	Уміння/навички	Комунікація	Відповідальність і автономія
Компетентності	Зн 1. Всебічні спеціалізовані емпіричні та теоретичні знання у сфері навчання та/або професійної діяльності, усвідомлення меж цих знань	<p>Ум 1. Широкий спектр когнітивних та практичних умінь/навичок, необхідних для розв'язання складних задач у спеціалізованих сферах професійної діяльності та/або навчання.</p> <p>Ум 2. Знаходження творчих рішень або відповідей на чітко визначені конкретні та абстрактні проблеми на основі ідентифікації та застосування даних.</p> <p>Ум 3. Планування, аналіз, контроль та оцінювання власної роботи та роботи інших осіб у спеціалізованому контексті</p>	<p>К 1. Взаємодія з колегами, керівниками та клієнтами у питаннях, що стосуються розуміння, навичок та діяльності у професійній сфері та/або у сфері навчання.</p> <p>К 2. Донесення до широкого кола осіб (колеги, керівники, клієнти) власного розуміння, знань, суджень, досвіду, зокрема у сфері професійної діяльності</p>	<p>ВА 1. Організація та нагляд (управління) в контекстах професійної діяльності або навчання в умовах непередбачуваних змін.</p> <p>ВА 2. Покращення результатів власної діяльності і роботи інших.</p> <p>ВА 3. Здатність продовжувати навчання з деяким ступенем автономії</p>
	1	2	3	4

1	2	3	4	5
Загальні компетентності				
ЗК 1	Зн 1		К1	
ЗК 2	Зн 1		К1	
ЗК 3	Зн 1	Ум 1	К1, К2	БА 1, БА 3
ЗК 4	Зн 1	Ум 1	К1, К2	БА 1, БА 3
ЗК 5	Зн 1	Ум 1, Ум 2	К1, К2	БА 3
ЗК 6	Зн 1	Ум 1, Ум 2	К1, К2	БА 1, БА 2
ЗК 7	Зн 1	Ум 1, Ум 2	К1, К2	БА 1, БА 2
ЗК 8	Зн 1	Ум 1, Ум 2	К1, К2	БА 1, БА 3
Спеціальні компетентності				
СК 1	Зн 1	Ум 1, Ум 2	К1, К2	БА 3
СК 2	Зн 1	Ум 1	К1, К2	БА 3
СК 3	Зн 1	Ум 1	К1, К2	БА 3
СК 4	Зн 1	Ум 1.	К1, К2	БА 3
СК 5	Зн 1	Ум 1, Ум 2	К1, К2	БА 3
СК 6	Зн 1	Ум 1, Ум 2	К1, К2	БА 3
СК 7	Зн 1	Ум 1, Ум 2		БА 3
СК 8	Зн 1	Ум 1, Ум 2	К1, К2	БА 3
СК 9	Зн 1	Ум 3.	К2	БА 1, БА 2
СК 10	Зн 1	Ум 3.	К1	БА 1, БА 2, БА 3
СК 11	Зн 1	Ум 3.		БА 3

8. Матриця відповідності визначених освітньо-професійною програмою програмних результатів навчання та компетентностей

Результати навчання	Компетентності																		
	Загальні компетентності								Спеціальні компетентності										
	ЗК 1	ЗК 2	ЗК 3	ЗК 4	ЗК 5	ЗК 6	ЗК 7	ЗК 8	СК 1	СК 2	СК 3	СК 4	СК 5	СК 6	СК 7	СК 8	СК 9	СК10	СК11
PH 1	+	+																	
PH 2	+	+	+	+	+	+		+	+	+	+	+	+	+	+	+	+	+	+
PH 3		+			+				+	+	+	+			+				
PH 4					+				+		+	+							
PH 5	+					+				+				+	+		+		+
PH 6						+		+	+	+			+	+	+	+			
PH 7							+	+								+		+	+
PH 8			+	+			+	+	+				+	+	+	+		+	+
PH 9						+		+		+			+	+	+	+			
PH 10					+	+	+	+	+	+			+	+			+		
PH 11						+		+	+					+		+			
PH 12																	+	+	
PH 13					+			+									+	+	
PH 14							+									+			+
PH 15					+	+	+	+	+	+			+	+	+	+	+	+	+