

МІНІСТЕРСТВО ОСВІТИ І НАУКИ УКРАЇНИ
Відокремлений структурний підрозділ
«Фаховий коледж інформаційних технологій та землевпорядкування
Національного авіаційного університету»

ОСВІТНЬО-ПРОФЕСІЙНА ПРОГРАМА

«Фінанси, банківська справа та страхування»

Першого (бакалаврського) рівня вищої освіти

за спеціальністю 072 «Фінанси, банківська справа та страхування»

галузі знань 07 «Управління та адміністрування»

освітня кваліфікація бакалавр з фінансів, банківської справи та
страхування

Освітньо-професійна програма
затверджена Вченою радою
Національного авіаційного університету
Протокол № 5 від 19 травня 2021 р.

Вводиться в дію наказом ректора
Національного авіаційного університету
Ректор

М. Луцький

Наказ № 326/19 від 01 червня 2021 р.



КИЇВ

1. ПРОФІЛЬ ОСВІТНЬО-ПРОФЕСІЙНОЇ ПРОГРАМИ

Розділ 1. Загальна інформація		
1.1.	Повна назва закладу фахової передвищої освіти	Відокремлений структурний підрозділ «Фаховий коледж інформаційних технологій та землевпорядкування Національного авіаційного університету»
1.2.	Ступінь вищої освіти та назва кваліфікації мовою оригіналу	Ступінь вищої освіти – перший (бакалаврський) рівень Спеціальність 072 Фінанси, банківська справа та страхування Освітньо-професійна програма «Фінанси, банківська справа та страхування» Бакалавр з фінансів, банківської справи та страхування
1.3.	Офіційна назва освітньо-професійної програми	«Фінанси, банківська справа та страхування»
1.4.	Тип диплому та обсяг освітньо-професійної програми	Диплом бакалавра, одиничний, 120 кредитів ЄКТС (скорочений термін здобуття освіти), термін здобуття освіти 1 рік 10 місяців навчання за умови визнання та перезарахування не більше ніж 120 кредитів ЄКТС, отриманих в межах попередньої освітньо-професійної програми підготовки молодшого спеціаліста (фахового молодшого бакалавра).
1.5.	Наявність акредитації	Сертифікат Міністерства освіти і науки України про акредитацію з галузі знань 07 Управління та адміністрування спеціальності 072 Фінанси, банківська справа та страхування, Серія УД №11012907, виданий 21.04.2021 р. Строк дії сертифіката до 01.07.2025 р.
1.6.	Період акредитації	Термін дії сертифіката до 01 липня 2025 року.
1.7.	Цикл/рівень	НРК України – 6 рівень, FQ-EHEA – перший цикл, EQF-LL – 6 рівень
1.8.	Передумови	Вступ на скорочений термін здобуття освіти обсягом 120 кредитів ЄКТС здійснюється на основі освітньо-кваліфікаційного рівня молодшого спеціаліста (освітньо-професійного ступеня фахового молодшого бакалавра) при наявності диплому за відповідною спеціальністю/освітньо-професійною програмою за умови визнання та перезарахування не більше ніж 120 кредитів ЄКТС, отриманих в межах попередньої освітньо-професійної програми підготовки молодшого спеціаліста (фахового молодшого бакалавра). Умови вступу визначаються Правилами прийому до ВСП «ФКІТЗ НАУ», затвердженими Педагогічною радою коледжу.
1.9.	Форми здобуття освіти	Денна форма здобуття освіти
1.10.	Мова(и) викладання	Українська мова
1.10.	Інтернет-адреса постійного розміщення опису освітньо-професійної програми	http://www.kitz.nau.edu.ua
Розділ 2. Ціль освітньо-професійної програми		
2.1.	Забезпечення підготовки висококваліфікованих фахівців у сфері фінансів, банківської справи та страхування, які здатні розв'язувати складні спеціалізовані	

	завдання і прикладні проблеми, які характеризуються комплексністю та певною невизначеністю умов, формувати та реалізовувати стратегічні і поточні плани розвитку підприємств, організацій, установ, забезпечувати їх фінансову стійкість, платоспроможність та конкурентоспроможність, надавати сучасні фінансові, банківські та страхові послуги.	
Розділ 3. Характеристика освітньо-професійної програми		
3.1.	Предметна область (об'єкт діяльності, теоретичний зміст)	Об'єкт(и) вивчення та діяльності: устрій, принципи, механізми функціонування та розвитку фінансових систем. Теоретичний зміст складають поняття, категорії, теорії і концепції фінансової науки, які визначають тенденції і закономірності функціонування й розвитку фінансів, банківської справи та страхування
3.2.	Орієнтація освітньо-професійної програми	Освітньо-професійна програма освітнього ступеня бакалавра з фінансів, банківської справи та страхування орієнтована на загальновідомі наукові результати з прикладним застосуванням, адаптовані до сучасного стану фінансової системи, спрямовані на актуальні спеціалізації, у рамках яких можлива подальша професійна й наукова кар'єра в фінансовій, банківській сферах та у сфері страхування.
3.3.	Основний фокус освітньо-професійної програми та спеціалізації	Вища освіта в галузі знань «Управління та адміністрування» зі спеціальності 072 Фінанси, банківська справа та страхування Ключові слова: фінансова діяльність, фінансовий аналіз, інвестування, аудит, банківська система, фінансовий ринок, страхування, страхові послуги, інвестування, фінансовий ринок, інформаційні системи та технології у фінансах
3.4.	Особливості освітньо-професійної програми	Програма передбачає поглиблення здатності до абстрактного мислення, спілкування, застосування знання у практичних ситуаціях; вивчення широкого кола економічних систем та процесів (на мікро - , макро - та мезо – рівнях); розуміння та використання соціально – ринкових, інформаційно – комунікаційних систем і технологій; формування відповідного рівня знань та навичок з фінансів, банківської справи та страхування. Освітньо – професійна програма орієнтована на базову спеціальну підготовку сучасних фінансистів, робітників банківської та страхової сфер, підприємців, економістів тощо. Формує фахівців з фінансів, банківської справи та страхування з творчим мисленням, здатних використовувати існуючі методи фінансового аналізу з використанням інноваційних підходів та новітнього програмного забезпечення.
Розділ 4. Придатність випускників до працевлаштування та подальшого навчання		
4.1.	Придатність до працевлаштування	Випускники отримують можливість працевлаштування на підприємствах (організаціях, установах) різних форм власності в області фінансів, банківської справи та страхування.
4.2.	Подальше навчання	Отримання освіти на другому (магістерському) рівні вищої освіти. Набуття додаткових кваліфікацій в системі

		післядипломної освіти.
Розділ 5. Викладання та оцінювання		
5.1.	Викладання та навчання	Студентоцентроване, проблемно-орієнтоване навчання, із застосуванням елементів дистанції, комбінація лекцій, лабораторних, практичних занять із розв'язанням ситуаційних завдань та з використанням кейс-методів, ділових ігор, міждисциплінарних тренінгів, що розвивають комунікативні та лідерські навички й уміння працювати в команді, виконання проектів, дослідницькі роботи, тестування, виконання курсових робіт, проходження навчальних та виробничих практик, Акцент робиться на особистісному саморозвитку, груповій роботі, умінні презентувати результати роботи, що сприяє формуванню розуміння потреби й готовності до продовження самоосвіти протягом життя.
5.2.	Оцінювання	Тестування, опитування, дискусії, презентації, модульні контрольні роботи, звіти про проходження навчальних та виробничих практик, захист курсових робіт, Підсумковий контроль – екзамен/залік. Атестація здобувачів освіти – комплексний кваліфікаційний екзамен за фахом та екзамен з економічної теорії
Розділ 6. Програмні компетентності		
6.1.	Інтегральні компетентності	Здатність розв'язувати складні спеціалізовані завдання та практичні проблеми в ході професійної діяльності у галузі фінансів, банківської справи та страхування або у процесі навчання, що передбачає застосування окремих методів і положень фінансової науки та характеризується невизначеністю умов і необхідністю врахування комплексу вимог здійснення професійної та навчальної діяльності.
6.2.	Загальні компетентності (ЗК)	ЗК01. Здатність до абстрактного мислення, аналізу та синтезу. ЗК02. Здатність застосовувати знання у практичних ситуаціях. ЗК03. Здатність планувати та управляти часом. ЗК04. Здатність спілкуватися українською та іноземною мовами. ЗК05. Навички використання інформаційних та комунікаційних технологій. ЗК06. Здатність проведення досліджень на відповідному рівні ЗК07. Здатність вчитися і оволодівати сучасними знаннями. ЗК08. Здатність до пошуку, оброблення та аналізу інформації з різних джерел. ЗК09. Здатність бути критичним і самокритичним. ЗК10. Здатність працювати у команді. ЗК11. Здатність спілкуватися з представниками інших професій груп різного рівня (з експертами з інших галузей знань/видів економічної діяльності). ЗК12. Здатність працювати автономно. ЗК13. Здатність реалізувати свої права і обов'язки як

		<p>члена суспільства, усвідомлювати цінності громадянського (вільного демократичного) суспільства та необхідність його сталого розвитку, верховенства права, прав і свобод людини і громадянина в Україні.</p> <p>ЗК14. Здатність зберігати та примножувати моральні, культурні, наукові цінності і досягнення суспільства на основі розуміння історії та закономірностей розвитку предметної області, її місця у загальній системі знань про природу і суспільство та у розвитку суспільства, техніки і технологій, використовувати різні види та форми рухової активності для активного відпочинку та ведення здорового способу життя.</p>
6.3.	Фахові, предметні компетентності	<p>ФК01. Здатність досліджувати тенденції розвитку економіки за допомогою інструментарію макро- та мікроекономічного аналізу, оцінювати сучасні економічні явища.</p> <p>ФК02. Розуміння особливостей функціонування сучасних світових та національних фінансових систем та їх структури.</p> <p>ФК03. Здатність до діагностики стану фінансових систем (державні фінанси, у тому числі бюджетна та податкова системи, фінанси суб'єктів господарювання, фінанси домогосподарств, фінансові ринки, банківська система та страхування).</p> <p>ФК04. Здатність застосовувати економіко-математичні методи та моделі для вирішення фінансових задач.</p> <p>ФК05. Здатність застосовувати знання законодавства у сфері монетарного, фіскального регулювання та регулювання фінансового ринку.</p> <p>ФК06. Здатність застосовувати сучасне інформаційне та програмне забезпечення для отримання та обробки даних у сфері фінансів, банківської справи та страхування.</p> <p>ФК07. Здатність складати та аналізувати фінансову звітність.</p> <p>ФК08. Здатність виконувати контрольні функції у сфері фінансів, банківської справи та страхування.</p> <p>ФК09. Здатність здійснювати ефективні комунікації.</p> <p>ФК10. Здатність визначати, обґрунтовувати та брати відповідальність за професійні рішення.</p> <p>ФК11. Здатність підтримувати належний рівень знань та постійно підвищувати свою професійну підготовку.</p> <p>ФК12. Володіння знаннями математичного, статистичного та економічного аналізу для розв'язання спеціалізованих задач та практичних проблем у галузі фінансів, банківської справи та страхування.</p> <p>ФК13. Здатність використовувати знання й практичні навички щодо особливостей організації фінансів: підприємств, фінансово-кредитних установ, бюджетних організацій, страхових організацій для прийняття ефективних управлінських рішень</p> <p>ФК14. Здатність застосовувати знання й практичні навички щодо основ грошово-кредитного регулювання,</p>

		<p>взаємозв'язку між різними рівнями грошового обігу та банківської сфери.</p> <p>ФК 15. Здатність використовувати фінансову та пов'язану з нею облікову та управлінську інформацію з метою прийняття стратегічних, тактичних та операційних рішень</p> <p>ФК 16. Здатність розуміти процеси й фактори, моделі та теорії, які пояснюють виробничо-економічну і соціальну системи держави, а також здійснювати комерційні операції, координувати зовнішньоекономічну діяльність.</p> <p>ФК 17. Здатність критично оцінювати стан інноваційно – інвестиційної діяльності в різних галузях економіки та на конкретних підприємствах, комплексно аналізувати різні стадії інноваційно – інвестиційних процесів, приймати рішення щодо ефективного їх провайдингу.</p> <p>ФК 18. Здатність досліджувати особливості діяльності юридичних та фізичних осіб, фінансово – кредитних установ та страхових компаній з огляду на сучасні умови розвитку ринку та світові тенденції господарювання.</p> <p>ФК19. Здатність визначати оптимальний рівень оподаткування підприємств та фінансово – кредитних установ.</p> <p>ФК20. Здатність використовувати систему знань в галузі управління в умовах наявної та можливої кризи і набуття відповідних навичок підготовки та здійснення фінансової реструктуризації в рамках антикризових заходів.</p>
Розділ 7. Програмні результати навчання		
7.1.	Програмні результати навчання	<p>ПРН1. Знати та розуміти економічні категорії, закони, причинно-наслідкові та функціональні зв'язки, які існують між процесами та явищами на різних рівнях економічних систем.</p> <p>ПРН2. Знати і розуміти теоретичні основи та принципи фінансової науки, особливості функціонування фінансових систем.</p> <p>ПРН3. Визначати особливості функціонування сучасних світових та національних фінансових систем та їх структури.</p> <p>ПРН4. Знати механізм функціонування державних фінансів, у т. ч. бюджетної та податкової систем, фінансів суб'єктів господарювання, фінансів домогосподарств, фінансових ринків, банківської системи та страхування.</p> <p>ПРН5. Володіти методичним інструментарієм діагностики стану фінансових систем (державні фінанси, у т. ч. бюджетна та податкова системи, фінанси суб'єктів господарювання, фінанси домогосподарств, фінансові ринки, банківська система та страхування).</p> <p>ПРН6. Застосовувати відповідні економіко-математичні методи та моделі для вирішення фінансових задач.</p> <p>ПРН7. Розуміти принципи, методи та інструменти державного та ринкового регулювання діяльності в</p>

		<p>сфері фінансів, банківської справи та страхування.</p> <p>ПРН8. Застосовувати спеціалізовані інформаційні системи, сучасні фінансові технології та програмні продукти.</p> <p>ПРН9. Формувати і аналізувати фінансову звітність та правильно інтерпретувати отриману інформацію.</p> <p>ПРН10. Ідентифікувати джерела та розуміти методологію визначення і методи отримання економічних даних, збирати та аналізувати необхідну фінансову інформацію, розраховувати показники, що характеризують стан фінансових систем.</p> <p>ПРН11. Володіти методичним інструментарієм здійснення контрольних функцій у сфері фінансів, банківської справи та страхування.</p> <p>ПРН12. Використовувати професійну аргументацію для донесення інформації, ідей, проблем та способів їх вирішення до фахівців і нефахівців у фінансовій сфері діяльності.</p> <p>ПРН13. Володіти загальнонауковими та спеціальними методами дослідження фінансових процесів.</p> <p>ПРН14. Вміти абстрактно мислити, застосовувати аналіз та синтез для виявлення ключових характеристик фінансових систем, а також особливостей поведінки їх суб'єктів.</p> <p>ПРН15. Спілкуватись в усній та письмовій формі українською та іноземною мовою у професійній діяльності.</p> <p>ПРН16. Застосовувати набуті теоретичні знання для розв'язання практичних завдань та змістовно інтерпретувати отримані результати.</p> <p>ПРН17. Визначати та планувати можливості особистого професійного розвитку.</p> <p>ПРН18. Демонструвати базові навички креативного та критичного мислення у дослідженнях та професійному спілкуванні.</p> <p>ПРН19. Виявляти навички самостійної роботи, гнучкого мислення, відкритості до нових знань.</p> <p>ПРН20. Виконувати функціональні обов'язки в групі, пропонувати обґрунтовані фінансові рішення.</p> <p>ПРН21. Розуміти вимоги до діяльності за спеціальністю, зумовлені необхідністю забезпечення сталого розвитку України, її зміцнення як демократичної, соціальної, правової держави.</p> <p>ПРН22. Знати свої права і обов'язки як члена суспільства, розуміти цінності вільного демократичного суспільства, верховенства права, прав і свобод людини і громадянина в Україні.</p> <p>ПРН23. Визначати досягнення і ідентифікувати цінності суспільства на основі розуміння місця предметної області у загальній системі знань використовувати різні види та форми рухової активності для ведення здорового способу життя.</p>
Розділ 8. Ресурсне забезпечення реалізації програми		

8.1.	Кадрове забезпечення	Якісний та кількісний склад кадрового забезпечення реалізації освітньої програми відповідає ліцензійним вимогам з підготовки здобувачів вищої освіти з підтвердженням рівнем наукової і професійної активності.
8.2.	Матеріально-технічне забезпечення	Якісне викладання компонентів ОПП забезпечується за допомогою комп'ютерного класу, обладнаних персональними комп'ютеризованими навчальними місцями з сучасним програмним забезпеченням, зокрема для формування актуальних знань використання інформаційних систем та технологій у фінансах, банківській справі та страхуванні.
8.3.	Інформаційне та навчально-методичне забезпечення	Офіційний веб-сайт містить інформацію про освітні програми, навчальну, наукову і виховну діяльність, структурні підрозділи, правила прийому, контакти. Фонд бібліотеки ВСП «ФКІТЗ НАУ» містить необхідну навчальну, наукову літературу, фахові періодичні наукові видання. Для дистанційного доступу до навчально-методичних матеріалів та проведення занять онлайн використовуються сервіси та платформа Google, яка дозволяє об'єднати матеріали з дистанційних курсів авторства викладачів ВСП «ФКІТЗ НАУ» або інших провідних фахівців України у сфері фінансів, банківської справи та страхування з можливістю колективної роботи. Навчально-методичне забезпечення періодично оновлюється та адаптується відповідно до цілей освітньої програми.

2. Перелік компонент освітньо-професійної програми та їх логічна послідовність

2.1. Перелік компонент ОПП

Код н/д	Компоненти освітньо-професійної програми (навчальні дисципліни, курсові проекти (роботи), практики, кваліфікаційна робота)	Кількість кредитів	Форма підсумкового контролю
1	2	3	4
Обов'язкові компоненти ОПП			
ОК 1	Українська мова (за професійним спрямуванням)	1,5	залік
ОК 2	Історія України	2	залік
ОК 3	Фінансовий ринок	4	екзамен
ОК 4	Інвестування	4	екзамен
ОК 5	Філософія	2	залік
ОК 6	Політекономія	2	залік
ОК 7	Мікроекономіка	2	екзамен
ОК 8	Макроекономіка	2	екзамен
ОК 9	Історія економіки та	3,5	екзамен

	економічної думки		
ОК 10	Вища математика	3,5	залік
ОК 11	Теорія ймовірності і математична статистика	2,5	екзамен
ОК 12	Оптимізаційні методи та моделі	4	залік
ОК 13	Економетрика	3	екзамен
ОК 14	Інформатика	2,5	залік
ОК 15	Менеджмент	2	екзамен
ОК 16	Маркетинг	2	екзамен
ОК 17	Гроші і кредит	5	залік
ОК 18	Фінанси	5	залік
ОК 19	Економіка праці і соціально-трудові відносини	4	екзамен
ОК 20	Міжнародна економіка	4	екзамен
ОК 21	Статистика	3	екзамен
ОК 22	Соціологія	2,5	залік
ОК 23	Регіональна економіка	3	екзамен
ОК 24	Банківська система	5	екзамен
ОК 25	Страховання	2	екзамен
ОК 26	Економічна практика	4,5	залік
ОК 27	Виробнича практика	7,5	залік
ОК 28	Комплексний екзамен за фахом		
ОК 29	Екзамен з економічної теорії		
ОК 30	Гроші і кредит	1	курсова робота
ОК 31	Фінанси	1	курсова робота
Загальний обсяг обов'язкових компонент:		90	
Вибіркові компоненти ОПІ			
ВБ 1	Політологія	2	залік
ВБ 2	Політична система	2	залік
ВБ 3	Фінансова діяльність суб'єктів підприємництва	4	залік
ВБ 4	Фінансовий контролінг	4	залік
ВБ 5	Фінансовий аналіз	4	залік
ВБ 6	Фінансовий менеджмент	4	залік
ВБ 7	Місцеві фінанси	4	залік
ВБ 8	Місцеві податки і збори	4	залік
ВБ 9	Національна економіка	4	залік
ВБ 10	Економічна безпека держави	4	залік
ВБ 11	Аудит	4	залік
ВБ 12	Регулювання аудиторської діяльності	4	залік
ВБ 13	Історія української культури	2	залік
ВБ 14	Філософія культури	2	залік
ВБ 15	Іноземна мова	5	залік
ВБ 16	Іноземна мова спеціальності	5	залік
ВБ 17	Фінансовий аналіз	1	курсова робота
Загальний обсяг вибірових компонент:		30	
Загальний обсяг освітньо-професійної програми:		120	

2.2. Структурно-логічна схема освітньо-професійної програми.

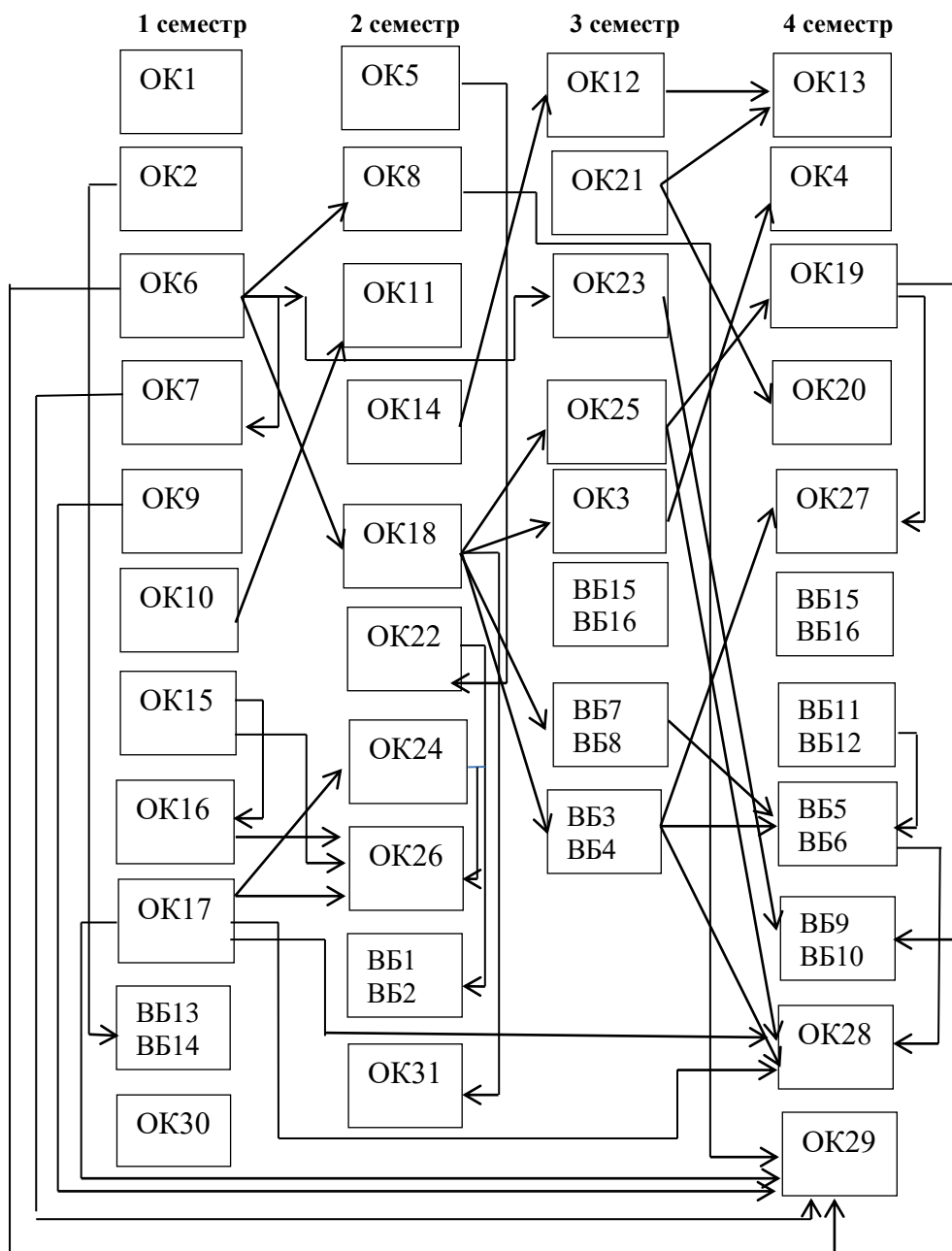

3. Форма атестації здобувачів вищої освіти

Формою атестації студентів встановлюється комплексний екзамен за фахом та екзамен з економічної теорії і завершується видачею документу встановленого зразка про присудження освітнього ступеня «бакалавр» із присвоєнням освітньої кваліфікації «Бакалавр з фінансів, банківської справи та страхування». На комплексний екзамен за фахом виносяться питання з дисциплін: «Фінансова діяльність суб'єктів підприємництва», «Гроші і кредит», «Страхування», «Фінансовий аналіз». На екзамен з економічної теорії виносяться питання з дисциплін: «Політична економія», «Мікроекономіка», «Макроекономіка», «Історія економіки та економічної думки».

